

**Serie | 2, Lavavajillas totalmente integrable, 60 cm SMV2HAX02E**



**Accesorios opcionales**

SGZ1010 : ACCESORIO LAVAVAJILLAS EXT. AQUASTOP  
SMZ2056 : ACCESORIO LAVAVAJILLAS PUERTA ACERO  
SMZ5300 : ACCESORIO LAVAVAJILLAS SOPORTE COPAS

**Flexibilidad y comodidad a la hora de llenar y vaciar el lavavajillas gracias a su equipamiento interior. Más conectado que nunca a tu lavavajillas a través de la app Home Connect.**

- **Home Connect:** electrodomésticos con conectividad inteligente a internet para facilitar las tareas.
- **Home Connect:** controla tu lavavajillas a distancia o con la voz.
- Lavavajillas Bosch sostenibles gracias a la multiple tecnología que incorporan. Tecnología ActiveWater consumo respetuoso de agua y energía garantizando unos resultados excelentes de limpieza.
- **InfoLight:** proyección de luz sobre el suelo indicando si el lavavajillas está o no en funcionamiento.
- **Silence on demand:** pausa activa de hasta 30 min el nivel de ruido en cualquier momento a través de la app Home Connect.

**Datos técnicos**

Clase de eficiencia energética: D  
Consumo de energía de 100 ciclos del programa Eco: 84 kWh  
Número máximo de cubiertos: 13  
Consumo de agua del programa eco en litros por ciclo: 9,5 l  
Duración del programa: 4:55 h  
Emisiones de ruido aéreo: 48 dB(A) re 1 pW  
Clase de emisiones de ruido aéreo: C  
Tipo de construcción: Integrable  
Altura de la encimera extraíble: 0 mm  
Dimensiones del aparato: 815 x 598 x 550 mm  
Dimensiones de instalación necesarias (H x W x D): 815-875 x 600 x 550 mm  
Certificaciones de homologación: CE, VDE  
Fondo con puerta abierta a 90 grados: 1150 mm  
Patas regulables: Si, a todo  
Ajuste máximo de las patas: 60 mm  
Zócalo regulable: Ambos horizontal y vertical  
Peso neto: 33,7 kg  
Peso bruto: 36,0 kg  
Potencia de conexión: 2400 W  
Intensidad corriente eléctrica: 10 A  
Tensión: 220-240 V  
Frecuencia: 50; 60 Hz  
Longitud del cable de alimentación eléctrica: 175 cm  
Tipo de enchufe: Schuko con conexión a tierra  
Longitud del manguito de entrada: 165 cm  
Longitud del manguito de salida: 190 cm  
Código EAN: 4242005176472  
Tipo de instalación: Totalmente integrable



## **Serie | 2, Lavavajillas totalmente integrable, 60 cm SMV2HAX02E**

**Flexibilidad y comodidad a la hora de llenar y vaciar el lavavajillas gracias a su equipamiento interior. Más conectado que nunca a tu lavavajillas a través de la app Home Connect.**

- Home Connect: controla tu electrodoméstico desde cualquier lugar a través de la app
- Clase de eficiencia energética: D dentro del rango de A (más eficiente) a G (menos eficiente)
- Capacidad: 13 servicios
- Motor EcoSilence, mínimo ruido y mejor eficiencia
- Display digital y teclas con acceso directo a funciones y programas
- InfoLight: proyección de luz en el suelo para saber que está en funcionamiento
- Freno en cesta inferior evitando posibles descarrilamientos
- Cesta superior RackMatic regulable en 3 alturas
- Cestillo para cubiertos
- Programa especial: Limpieza de la cuba
- Programa Prelavado: configurable en la tecla "Favorito"
- 3 funciones: Extra Secado, Media carga, SpeedPerfect+
- Silence on demand vía App HC
- Inicio diferido: 3/6/9 horas
- Bandeja dosificadora de detergentes combinados
- Detección automática de detergentes "Todo en 1"
- Cuba interior del lavavajillas de acero inoxidable. 10 años de garantía en la cuba
- AquaStop: sistema de protección antifugas. Garantía de por vida
- Consumo de agua por ciclo: 9.5 litros
- Nivel de ruido: 48 dB
- Dimensiones del aparato (alto x ancho x fondo): 81.5 x 59.8 x 55 cm

*\* Información sobre los términos y condiciones de la garantía en la web.*

*<sup>1</sup> Dentro del rango de eficiencia energética desde A (más eficiente) hasta G (menos eficiente)*

**Serie | 2, Lavavajillas totalmente integrable,  
60 cm  
SMV2HAX02E**

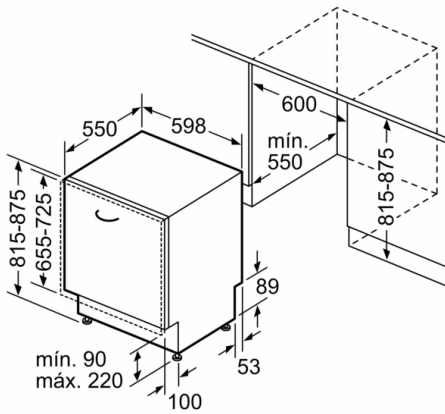

Dimensiones en mm

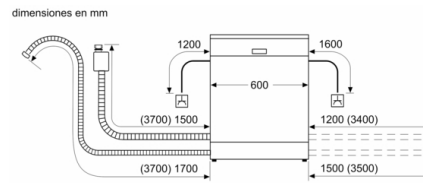

enchufe  
( ) valores con juego de prolongación