

iQ300, Campana decorativa de pared, 80 cm, negro LC87KEM60



B



Campana inclinada que aporta gran potencia de extracción y un toque de diseño en la cocina.

- ✓ El motor de alto rendimiento asegura una extracción óptima de humos y olores de la manera más eficiente y silenciosa.
- ✓ Iluminación LED: perfecta y eficiente visibilidad cuando se está cocinando.
- ✓ touchControl con display: fácil manejo y diseño elegante.
- ✓ El motor de alto rendimiento asegura una extracción óptima de humos y olores de la manera más eficiente y silenciosa.
- ✓ Iluminación LED: perfecta y eficiente visibilidad cuando se está cocinando.
- ✓ touchControl con display: fácil manejo y diseño elegante.

Equipamiento

Datos técnicos

Tipología : Chimenea
 Certificaciones de homologación : CE, VDE
 Longitud del cable de alimentación eléctrica (cm) : 130
 Altura del conducto decorativo : 484-770/554-830
 Altura del producto, sin conducto decorativo : 296
 Dist mín resp zonas coocc eléct : 450
 Dist mín resp zonas coocc gas : 600
 Peso neto (kg) : 14,920
 Tipo de control : Electrónica
 Máxima extracción de aire (m³/h) : 399
 Máxima extracción de aire en recirculación en nivel intensivo (m³/h) : 398.0
 Máxima extracción de aire en nivel intensivo (m³/h) : 669
 Numero de lámparas : 2
 Nivel de contaminación acústica (dB(A) re 1 pW) : 60
 Diámetro de la salida de aire : 120 / 150
 Material del filtro antigrasa : Aluminio lavable
 Código EAN : 4242003862629
 Potencia de conexión (W) : 255
 Intensidad corriente eléctrica (A) : 10
 Tensión (V) : 220-240
 Frecuencia (Hz) : 50; 60
 Tipo de clavija : Schuko con conexión a tierra
 Tipo de instalación : Montaje en pared

Accesorios opcionales

LZ12350	CONDUCTO PROLONGADOR
LZ12250	CONDUCTO PROLONGADOR
LZ00XXP00	Filtro recirc. Regenerativo (repuesto)



**iQ300, Campana decorativa de pared,
80 cm, negro
LC87KEM60**

Equipamiento

Equipamiento

- TouchControl
- Sistema de aspiración perimetral
- Clase de eficiencia energética B (dentro del rango A+++ a D).
- 2 zonas de filtrado: parte frontal y parte inferior
- Filtros lavables en lavavajillas
- 4 potencias de extracción
- Potencia intensiva con retracción automática
- Potencia máxima de extracción: 669 m³/h (según UNE/EN 61591).
- Potencia de extracción nivel 3: 320 m³/h
- Iluminación LED

Medidas

- Dimensiones del aparato (ancho x fondo): 800 x 434 mm

iQ300, Campana decorativa de pared, 80 cm, negro LC87KEM60

Dibujos acotados

dimensiones en mm

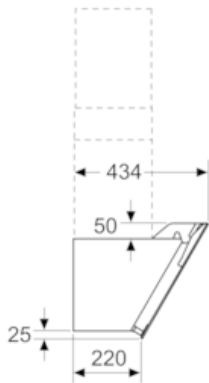

Dimensiones en mm

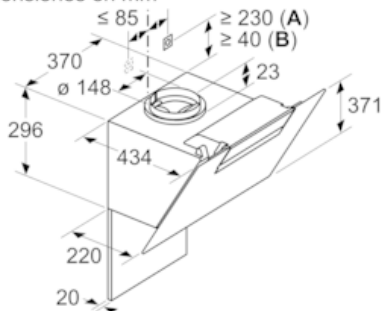

A: Clean Air integrado
B: Salida de aire o kit estándar de circulación de aire
Tener en cuenta el grosor máximo de la pared trasera.

Dimensiones en mm

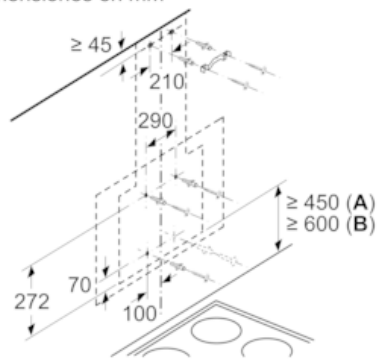

A: Cocina eléctrica
B: Gas, desde el borde superior de la parrilla

Dimensiones en mm

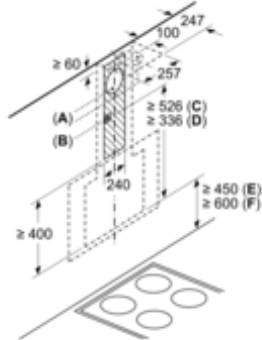

A: Rejilla de salida de aire
B: Enchufe
C: Clean Air integrado
D: Salida de aire o kit estándar de circulación de aire
E: Cocina eléctrica
F: Gas, desde el borde superior de la parrilla