

EW6T3722AF

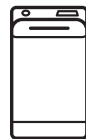

PT Máquina de lavar
ES Lavadora

Manual de instruções
Manual de instrucciones

2
37

ÍNDICE

1. INFORMAÇÕES DE SEGURANÇA.....	3
2. INSTRUÇÕES DE SEGURANÇA.....	5
3. DESCRIÇÃO DO PRODUTO.....	6
4. PAINEL DE COMANDOS.....	7
5. SELECTOR E BOTÕES.....	9
6. PROGRAMAS.....	11
7. PROGRAMAÇÕES.....	16
8. ANTES DA PRIMEIRA UTILIZAÇÃO.....	17
9. UTILIZAÇÃO DIÁRIA.....	17
10. SUGESTÕES E DICAS.....	22
11. MANUTENÇÃO E LIMPEZA.....	23
12. VALORES DE CONSUMO.....	28
13. RESOLUÇÃO DE PROBLEMAS.....	29
14. DADOS TÉCNICOS.....	32
15. GUIA RÁPIDO.....	33
16. FOLHA DE INFORMAÇÃO DE PRODUTO DE ACORDO COM O REGULAMENTO 1369/2017 DA UE.....	34

ESTAMOS A PENSAR EM SI

Obrigado por ter adquirido um aparelho Electrolux. Escolheu um produto que traz com ele décadas de experiência profissional e inovação. Engenhoso e elegante, foi concebido a pensar em si. Assim, quando o utilizar, terá a tranquilidade de saber que obterá sempre óptimos resultados.

Bem-vindo(a) à Electrolux.

Visite o nosso website para:



Resolver problemas e obter conselhos de utilização, catálogos e informações sobre assistência:

www.electrolux.com/webselfservice



Registar o seu produto para beneficiar de um serviço melhor:

www.registerelectrolux.com



Adquirir acessórios, consumíveis e peças de substituição originais para o seu aparelho:

www.electrolux.com/shop

APOIO AO CLIENTE E ASSISTÊNCIA

Utilize sempre peças de substituição originais.

Quando contactar o nosso Centro de Assistência Técnica Autorizado, certifique-se de que tem os seguintes dados disponíveis: Modelo, PNC, Número de Série. A informação encontra-se na placa de características.

 Aviso / Cuidado - Informações de segurança

 Informações gerais e sugestões

 Informações ambientais

Sujeito a alterações sem aviso prévio.

1. ⚠️ INFORMAÇÕES DE SEGURANÇA

Leia atentamente as instruções fornecidas antes de instalar e utilizar o aparelho. O fabricante não poderá ser responsabilizado por ferimentos ou danos resultantes de instalação incorreta ou utilização incorreta. Guarde sempre as instruções num sítio seguro e acessível para consultar no futuro.

1.1 Segurança para crianças e pessoas vulneráveis

- Este aparelho pode ser utilizado por crianças de 8 ou mais anos de idade e por pessoas com capacidades físicas, sensoriais ou mentais reduzidas ou com pouca experiência e conhecimento se tiverem recebido supervisão ou instruções relativas à utilização do aparelho de forma segura e compreenderem os perigos envolvidos.
- As crianças com idade entre 3 e 8 anos e as pessoas portadoras de incapacidade profunda e complexa devem ser mantidas afastadas do aparelho ou constantemente vigiadas.
- As crianças com menos de 3 anos de idade devem ser mantidas afastadas do aparelho ou constantemente vigiadas.
- Não permita que as crianças brinquem com o aparelho.
- Mantenha todos os materiais de embalagem fora do alcance das crianças e elimine-os de forma apropriada.
- Mantenha os detergentes fora do alcance das crianças.
- Mantenha as crianças e os animais domésticos afastados do aparelho quando a porta está aberta.
- Se o aparelho tiver um dispositivo de segurança para crianças, esse dispositivo deve ser ativado.
- A limpeza e a manutenção básica do aparelho não devem ser efetuadas por crianças sem supervisão.

1.2 Segurança geral

- Não altere as especificações deste aparelho.
- Este aparelho destina-se exclusivamente a utilizações domésticas ou similares, tais como:
 - áreas de cozinha destinadas ao pessoal em lojas, escritórios e outros ambientes de trabalho;
 - utilização exclusiva por clientes de hotéis, motéis e outros ambientes do tipo residencial;
 - áreas de uso partilhado em blocos de apartamentos ou lavandarias domésticas.
- Não exceda a carga máxima de 7 kg (consulte o capítulo “Tabela de programas”).
- A pressão da água fornecida tem de estar entre um mínimo de 0,5 bar (0,05 MPa) e um máximo de 8 bar (0,8 MPa).
- A abertura de ventilação na base não deve ficar obstruída por carpete, tapete ou qualquer outro revestimento do piso.
- O aparelho deve ser ligado à rede de abastecimento de água com as mangueiras novas fornecidas com o aparelho ou com mangueiras novas fornecidas por um Centro de Assistência Técnica Autorizado.
- Não é permitido reutilizar uma mangueira antiga.
- Se o cabo de alimentação elétrica estiver danificado, deve ser substituído pelo fabricante, por um Centro de Assistência Técnica Autorizado ou por uma pessoa igualmente qualificada, para evitar perigos elétricos.
- Antes de qualquer operação de manutenção, desative o aparelho e desligue a ficha da tomada elétrica.
- Não utilize jactos de água e/ou vapor a alta pressão para limpar o aparelho.
- Limpe o aparelho com um pano húmido. Utilize apenas detergentes neutros. Não utilize produtos abrasivos, esfregões, solventes ou objetos metálicos.

2. INSTRUÇÕES DE SEGURANÇA

2.1 Instalação



A instalação tem de cumprir os regulamentos nacionais em vigor.

- Retire todos os materiais de embalagem e os parafusos de transporte, incluindo o casquilho de borracha com espaçador de plástico.
- Guarde os parafusos de fixação para transporte num local seguro. Se o aparelho for transportado no futuro, é necessário instalar os parafusos para bloquear o tambor e evitar danos no interior do aparelho.
- Tenha sempre cuidado quando deslocar o aparelho porque ele é pesado. Utilize sempre luvas e calçado de proteção.
- Siga as instruções de instalação fornecidas com o aparelho.
- Não instale nem utilize o aparelho se ele estiver danificado.
- Não instale nem utilize o aparelho em locais onde a temperatura possa ser inferior a 0 °C ou onde fique exposto às condições meteorológicas.
- Certifique-se de que o piso onde pretende instalar o aparelho é plano, estável, resistente ao calor e limpo.
- Certifique-se de que existe circulação de ar entre o aparelho e o piso.
- Quando o aparelho estiver colocado na posição definitiva, verifique se está bem nivelado com a ajuda de um nível de bolha. Se não estiver, regule os pés até ficar nivelado.
- Não instale o aparelho diretamente sobre um ralo de escoamento no chão.
- Não pulverize água para o aparelho nem o exponha a humidade excessiva.
- Não instale o aparelho em locais onde a tampa do aparelho não possa ser aberta na totalidade.
- Não coloque um recipiente fechado debaixo do aparelho para recolher eventuais fugas de água. Contacte um Centro de Assistência Técnica Autorizado para saber quais são os acessórios que pode utilizar.

2.2 Ligação elétrica



AVISO!

Risco de incêndio e choque elétrico.

- O aparelho tem de ficar ligado à terra.
- Utilize sempre uma tomada bem instalada e à prova de choques elétricos.
- Certifique-se de que os parâmetros indicados na placa de características são compatíveis com a alimentação elétrica.
- Não utilize adaptadores com várias tomadas, nem cabos de extensão.
- Certifique-se de que não danifica a ficha e o cabo de alimentação elétrica. Se for necessário substituir o cabo de alimentação, esta operação deve ser efetuada pelo nosso Centro de Assistência Técnica Autorizado.
- Ligue a ficha à tomada elétrica apenas no final da instalação. Certifique-se de que a ficha fica acessível após a instalação.
- Não toque no cabo de alimentação ou na ficha com as mãos molhadas.
- Não puxe o cabo de alimentação para desligar o aparelho. Puxe sempre a ficha de alimentação.
- Este aparelho está em conformidade com as Diretivas da C.E.E.

2.3 Ligação à rede de abastecimento de água

- Não danifique as mangueiras da água.
- Antes de ligar o aparelho a canos novos, canos que não sejam usados há muito tempo, canos que tenham sido sujeitos a reparações ou canos que tenham recebido dispositivos novos (contador de água, etc.), deixe sair água até que saia limpa.
- Durante a primeira utilização do aparelho, certifique-se de que não existem fugas de água.
- Não utilize uma extensão de mangueira se a mangueira de entrada for demasiado pequena. Contacte um Centro de Assistência Técnica

Autorizado para obter informações sobre a substituição da mangueira de entrada.

- Quando desembalar o aparelho, é possível que saia alguma água da mangueira de escoamento. Isso deve-se aos testes do aparelho efetuados com utilização de água na fábrica.
- Pode prolongar a mangueira de escoamento até ao máximo de 400 cm. Contacte um Centro de Assistência Técnica Autorizado para obter informações sobre outras mangueiras de escoamento e extensões.
- Certifique-se de que a torneira fica acessível após a instalação.

2.4 Utilização



AVISO!

Risco de ferimentos, choque elétrico, incêndio, queimaduras ou danos no aparelho.

- Siga as instruções de segurança da embalagem do detergente.
- Não coloque produtos inflamáveis, ou objetos molhados com produtos inflamáveis, no interior, perto ou em cima do aparelho.
- Não utilize a máquina para lavar roupa que esteja muito suja com óleo,

massa lubrificante ou outras substâncias gordurosas. Podem danificar as peças de borracha da máquina de lavar roupa. Lave a roupa previamente à mão antes de a colocar na máquina de lavar roupa.

- Certifique-se de que retira todos os objetos metálicos da roupa.

2.5 Assistência

- Contacte um Centro de Assistência Técnica Autorizado se for necessário reparar o aparelho.
- Utilize apenas peças de substituição originais.

2.6 Eliminação



AVISO!

Risco de ferimentos ou asfixia.

- Desligue o aparelho da alimentação eléctrica e do fornecimento de água.
- Corte o cabo de alimentação eléctrica do aparelho e elimine-o.
- Remova o trinco da porta para evitar que crianças ou animais de estimação fiquem presos no tambor.
- Elimine o equipamento em conformidade com os requisitos locais de eliminação de Resíduos de Equipamentos Eléctricos e Electrónicos (REEE).

3. DESCRIÇÃO DO PRODUTO

3.1 Funções especiais

A sua nova máquina de lavar roupa cumpre todos os requisitos modernos para um tratamento eficaz da roupa com baixo consumo de água, energia e detergente, tratando bem os tecidos.

- Graças à opção **Soft Plus**, o amaciador é distribuído uniformemente pela roupa e penetra

profundamente nas fibras dos tecidos, melhorando o amaciamento.

- O **Sistema SensiCare** ajusta automaticamente a duração do programa à carga de roupa colocada no tambor para proporcionar resultados de lavagem perfeitos no mínimo de tempo possível.

3.2 Visão geral do aparelho

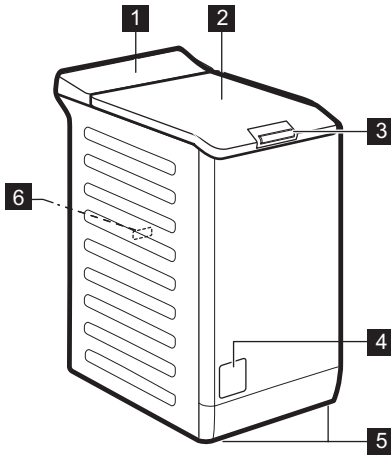

- 1** Painel de comandos
- 2** Tampa
- 3** Pega da tampa
- 4** Filtro da bomba de escoamento
- 5** Pés de nivelamento do aparelho
- 6** Placa de características

4. PAINEL DE COMANDOS

4.1 Descrição do painel de comandos

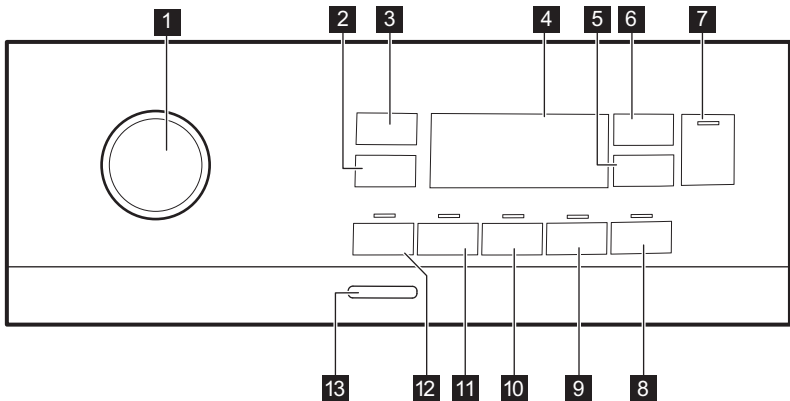

- | | |
|---|---|
| 1 Seletor de programas | 8 Botão táctil Fácil Plancha/Engomar |
| 2 Botão táctil das opções de redução da Centrif. | 9 Botão táctil Soft Plus |
| 3 Botão táctil Temp. °C | 10 Botão táctil Extra Aclar./Enxag. |
| 4 Visor | 11 Botão táctil Manchas |
| 5 Botão táctil Inicio Diferido | 12 Botão táctil Pre-Lava. |
| 6 Botão táctil Time Manager | 13 Botão de pressão On/Off |
| 7 Inicio/Pausa Botão táctil ▶ | |

4.2 Visor

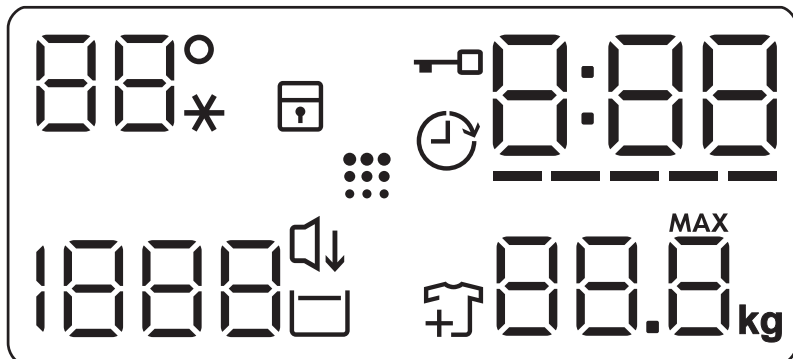

88° --*	Área da temperatura: Indicador de temperatura Indicador de água fria
	Indicador de bloqueio de segurança para crianças.
	Indicador de início diferido.
	Indicador de tampa bloqueada.
000	O indicador digital pode apresentar: <ul style="list-style-type: none"> • Duração do programa (por exemplo, 2:40). • Tempo de atraso (por exemplo, 2h). • Fim do ciclo (000). • Código de aviso (por exemplo, E20).
-----	Indicador de nível de barras do Gestor de Tempo.
88.8 ^{MAX} kg	Indicador de carga de roupa máxima.
	Indicador de adição de roupa. Acende no início da fase de lavagem, enquanto é possível parar o aparelho e adicionar mais roupa.
	Indicador de limpeza do tambor.
	Indicador de Silêncio.
	Indicador de Cuba Cheia.
1888 - - -	Área da centrifugação: Indicador da velocidade de centrifugação Indicador da opção "Sem centrifugação". A fase de centrifugação é desativada.

5. SELECTOR E BOTÕES

5.1 Introdução

 As opções/funções não estão disponíveis com todos os programas de lavagem. Verifique a compatibilidade entre as opções/funções e os programas de lavagem na “Tabela de programas”. O aparelho não permite a selecção de opções/funções incompatíveis em conjunto, porque algumas opções/funções excluem outras.

5.2 On/Off

Prima este botão durante alguns segundos para activar ou desactivar o aparelho. O aparelho emite dois sons diferentes quando é activado ou desactivado.

Uma vez que a função Stand-by (Espera) desactiva automaticamente o aparelho após alguns minutos para diminuir o consumo de energia, pode ser necessário activar o aparelho novamente.

Para saber mais, consulte a secção “Stand-by (Espera)” no capítulo “Utilização diária”.

5.3 Temp. °C

Quando seleccionar um programa de lavagem, o aparelho propõe automaticamente uma temperatura predefinida.

Toque repetidamente neste botão até que o visor indique a temperatura pretendida.

Quando o visor apresentar o indicador --*, o aparelho não aquece a água.

5.4 Centrif.

Quando seleccionar um programa, o aparelho selecciona automaticamente a velocidade de centrifugação máxima permitida, exceto no programa Denim. Com esta opção, pode alterar a velocidade de centrifugação predefinida.

Toque repetidamente neste botão para:

- **Diminuir a velocidade de centrifugação.** O visor mostra apenas as velocidades de centrifugação disponíveis com o programa seleccionado.
- Outras opções de centrifugação **Sem centrifugação – – –**.
Selecione esta opção para eliminar todas as fases de centrifugação. O aparelho executa apenas a fase de escoamento do programa de lavagem seleccionado. Selecione esta opção quando lavar tecidos delicados. A fase de enxaguamentos utiliza mais água em alguns programas de lavagem.

- Ative a opção **Cuba cheia** . A centrifugação final não é efetuada. A água do último enxaguamento não é escoada para evitar que os tecidos fiquem enrugados. O programa de lavagem termina com a água no tambor.

O visor apresenta o indicador . A tampa permanece bloqueada e o tambor roda regularmente para reduzir os vincos. É necessário escoar a água para desbloquear a tampa.

Se tocar no botão Início/Pausa , o aparelho executa a fase de centrifugação e escoar a água.

-  O aparelho escoar automaticamente a água após cerca de 18 horas.

- Ative a opção **Silêncio** . As fases de centrifugação intermédia e final são suprimidas e o programa termina com a água no tambor. Isto ajuda a reduzir os vincos.

O visor apresenta o indicador . A tampa permanece bloqueada. O tambor roda regularmente para reduzir os vincos. É necessário escoar a água para desbloquear a tampa.

Uma vez que o programa é muito silencioso, é adequado para o período noturno em que as tarifas de

eletricidade são inferiores. Em alguns programas, os enxaguamentos são realizados com mais água.

Se tocar no botão Início/Pausa , o aparelho executa apenas a fase de escoamento.

-  O aparelho escoar automaticamente a água após cerca de 18 horas.

5.5 Pre-Lava.

Com esta opção, pode adicionar uma fase de pré-lavagem a um programa de lavagem.

O indicador correspondente acima do botão acende.

- Utilize esta opção para adicionar uma fase de pré-lavagem a 30 °C antes da fase de lavagem.

Esta opção é recomendada para roupa com bastante sujidade, especialmente se tiver areia, pó, lama ou outras partículas sólidas.

-  Estas opções podem aumentar a duração do programa.

5.6 Manchas

Toque neste botão para adicionar a fase de tira-nódoas a um programa.

O indicador correspondente acima do botão acende.

Utilize esta opção para roupa com nódoas difíceis de remover.

Quando selecionar esta opção, coloque o tira-nódoas no compartimento .

-  Esta opção aumenta a duração do programa. Esta opção não está disponível para temperaturas inferiores a 40 °C.

5.7 Extra Aclar./Enxag. permanente

Com esta opção, pode adicionar alguns enxaguamentos de acordo com o programa de lavagem selecionado.

Esta opção é útil para pessoas alérgicas a resíduos de detergente e com pele sensível.

-  Esta opção aumenta a duração do programa.

O indicador correspondente acima do botão acende e fica sempre aceso durante os ciclos seguintes enquanto esta opção não for desativada.

5.8 Soft Plus permanente

Selecione esta opção para otimizar a distribuição do amaciador e deixar os tecidos mais macios.

É recomendável para quando utilizar amaciador.

-  Esta opção aumenta a duração do programa.

O indicador correspondente acima do botão acende e fica sempre aceso durante os ciclos seguintes enquanto esta opção não for desativada.

5.9 Fácil Plancha/Engomar

O aparelho lava e centrifuga a roupa com suavidade para evitar vincos.



O aparelho diminui a velocidade de centrifugação, utiliza mais água e adapta a duração do programa ao tipo de roupa.

O indicador correspondente acende.

5.10 Início Diferido

Com esta opção, pode atrasar o início de um programa para uma hora mais conveniente.

Toque repetidamente no botão para selecionar o atraso pretendido. O tempo aumenta em passos de 1 hora até 20 horas.

O visor apresenta o indicador  e o tempo de atraso selecionado. Após tocar no botão Início/Pausa , o aparelho inicia a contagem decrescente e a tampa é bloqueada.

5.11 Time Manager

Com esta opção, pode reduzir a duração do programa consoante a dimensão da carga e o grau de sujidade.

Quando seleccionar um programa de lavagem, o visor apresenta a duração predefinida e traços -----.

Toque no botão Time Manager para reduzir a duração do programa conforme necessitar. O visor apresenta a nova duração do programa e o número de traços diminui em conformidade:

----- adequada para uma carga completa de roupa com sujidade normal.

---- um ciclo rápido para uma carga completa de roupa com pouca sujidade.

-- um ciclo muito rápido para uma carga de roupa menor com pouca sujidade (recomenda-se meia carga no máximo).

- o ciclo mais curto para refrescar uma pequena quantidade de roupa.

A opção Time Manager está disponível apenas com os programas indicados na tabela.

indicador	Algod.	Algod. Eco	Sintéticos
----- 1)	■	■	■
----	■	■	■
---	■	■	■
--	■	■	■
-	■	■	■

1) Duração predefinida para todos os programas.

5.12 Início/Pausa ▷||





Toque no botão Início/Pausa ▷|| para iniciar ou parar o funcionamento do aparelho ou interromper um programa em curso.





6. PROGRAMAS





6.1 Tabela de programas

Programa Temperatura predefinida Gama de temperatura	Velocidade de centrifugação de referência Intervalo de velocidade de centrifugação [rpm]	Carga máxima	Descrição do programa (Tipo de carga e nível sujidade)
Algod. 40 °C 90 °C - Fria	1200 rpm (1200-400)	7 kg	Algodão branco e de cor. Sujidade normal e intensa.

Programa Temperatura predefinida Gama de temperatura	Velocidade de centrifugação de referência Intervalo de velocidade de centrifugação [rpm]	Carga máxima	Descrição do programa (Tipo de carga e nível sujidade)
 Algod. Eco ¹⁾ 40 °C 60 °C - 40 °C	1200 rpm (1200-400)	7 kg	Algodão branco e de cores resistentes. Sujidade normal. O consumo de energia diminui e o tempo do programa de lavagem aumenta, para garantir bons resultados de lavagem.
Sintéticos 40 °C 60 °C - Fria	1200 rpm (1200 - 400)	3 kg	Artigos de tecido sintético ou misto. Sujidade normal.
Delicados 40 °C 40 °C - Fria	1200 rpm (1200-400)	2 kg	Tecidos delicados, como acrílico, viscose e poliéster, bem como tecidos mistos que precisam de lavagem suave. Sujidade normal.
Rápido 30 °C	800 rpm (800- 400)	1,5 kg	Artigos de tecido sintético e misto. Peças com sujidade ligeira e peças para refrescar.
Aclarado/ Enxag.	1200 rpm (1200-400)	7 kg	Todos os tecidos, exceto lãs e tecidos muito delicados. Programa para enxaguar e centrifugar a roupa. A velocidade de centrifugação predefinida é a dos programas de algodão. Reduza a velocidade de centrifugação de acordo com o tipo de roupa. Se necessário, seleccione a opção Extra Aclar./Enxag. e adicione enxaguamentos. O aparelho efetua enxaguamentos delicados e uma centrifugação curta com velocidade de centrifugação baixa.
Centrif./ Drenar	1200 rpm (1200-400)	7 kg	Para centrifugar a roupa e escoar a água do tambor. Todos os tecidos, exceto lãs e tecidos delicados.

Programa Temperatura predefinida Gama de temperatura	Velocida- de de cen- trifugação de refe- rência Intervalo de veloci- dade de centrifu- gação [rpm]	Carga máxi- ma	Descrição do programa (Tipo de carga e nível sujidade)
Anti-Alergia  60 °C	1200 rpm (1200 - 400)	7 kg	Artigos de algodão branco. Este programa elimina os micro-organismos graças a uma fase de lavagem com a temperatura mantida acima de 60 °C durante alguns minutos. Isto ajuda a eliminar germes, bactérias e outros micro-organismos e partículas. Uma fase de enxaguamento adicional garante a remoção total dos resíduos de detergente e de substâncias alergénicas/pólen. Desta forma, a lavagem é mais eficaz.
Anorak/Anora- que 40 °C 60 °C - Fria	800 rpm (800 - 400)	2 kg	Programa especial para uma peça sintética, como uma jaqueta, cobertor, edredão, colcha, etc.
Seda  30 °C	800 rpm (800 - 400)	0,5 kg	Programa especial para peças de seda e tecidos sintéticos mistos.
Lana/Lãs   40 °C 40 °C - Fria	1200 rpm (1200- 400)	1,5 kg	Lãs laváveis na máquina, lãs de lavar à mão e outros tecidos com o símbolo de cuidado "lavar à mão" ² .
Sport 30 °C 40 °C - Fria	1200 rpm (1200 - 400)	3 kg	Vestuário desportivo de tecidos mistos. Peças com sujidade ligeira ou peças para refrescar.

Programa Temperatura predefinida Gama de temperatura	Velocidade de centrifugação de referência Intervalo de velocidade de centrifugação [rpm]	Carga máxima	Descrição do programa (Tipo de carga e nível sujidade)
Outdoor  30 °C 40 °C - Fria	1200 rpm (1200-400)	2 kg ³⁾ 1 kg ⁴⁾	 Não utilize amaciador e certifique-se de que não existem resíduos de amaciador no distribuidor de detergente.
<p>Vestuário desportivo sintético. Este programa foi concebido para lavar suavemente vestuário desportivo de exterior moderno e também é adequado para vestuário desportivo de ginásio, ciclismo, jogging e semelhantes. A carga de roupa recomendada é 2 kg.</p> <p>Tecidos à prova de água, tecidos à prova de água mas permeáveis ao ar e tecidos repelentes de água. Este programa também pode ser utilizado como ciclo de revitalização de vestuário repelente de água, porque foi concebido especificamente para tratar vestuário revestido com material hidrófobo. Para executar o ciclo de revitalização do material repelente de água, proceda assim:</p> <ul style="list-style-type: none"> • Coloque o detergente de lavagem no compartimento . • Coloque um restaurador especial de material repelente de água no compartimento do amaciador da gaveta . • Reduza a carga de roupa para 1 kg. <p> Para obter os melhores resultados com a ação de revitalização do material repelente de água, seque a roupa num secador de roupa com o programa de secagem Outdoor (se disponível e se a etiqueta do vestuário permitir a secagem em secador de roupa).</p>			

Programa	Centrif.	Pre-Lava. 1)	Manchas 2)	Extra Aclar./Enxag.	Soft Plus	Fácil Plancha/Engomar	Início Diferido	Time Manager
Aclarado/Enxag.	■	■	■	■			■	
Centrif./Drenar	■	■					■	
Anti-Alergia 	■	■	■	■	■	■	■	
Anorak/Anorake	■	■			■		■	
Seda 	■	■					■	
Lana/Lãs 	■	■	■				■	
Sport	■	■	■	■	■		■	
Outdoor 	■	■	■		■		■	
Denim	■	■	■	■	■	■	■	■

1) Pre-Lava. e Manchas não podem ser selecionadas juntas.

2) Esta opção não está disponível para temperaturas inferiores a 40 °C.

6.2 Woolmark Apparel Care - Azul



O ciclo de lavagem de lã desta máquina foi aprovado pela The Woolmark Company para a lavagem de vestuário de lã com a etiqueta "Lavar à mão", desde que as peças sejam lavadas de acordo com as instruções publicadas pelo fabricante desta máquina de lavar roupa. Siga as instruções de secagem e outras instruções que existirem nas etiquetas do vestuário. M1145

O símbolo da Woolmark é uma marca de certificação em muitos países.

7. PROGRAMAÇÕES

7.1 Sinais sonoros

Este aparelho emite sinais sonoros diferentes nas seguintes situações:

- Quando o aparelho é ativado (som especial curto).
- Quando o aparelho é desativado (som especial curto).

- Quando os botões são tocados (som de clique).
- Quando é efetuada uma seleção inválida (3 sons curtos).
- Quando o programa termina (sequência de sons durante 2 minutos).
- Quando o aparelho tem uma anomalia (sequência de sons curtos durante 5 minutos).

Para **desativar/ativar** os sinais sonoros de fim de programa, toque nos botões Pre-Lava. e Manchas em simultâneo durante 2 segundos. O visor apresenta On/Off



Se desativar os sinais sonoros, estes só serão emitidos quando o aparelho tiver uma anomalia.

8. ANTES DA PRIMEIRA UTILIZAÇÃO

1. Certifique-se de que existe alimentação eléctrica e que a torneira da água está aberta.
 2. Coloque 2 litros de água no compartimento do detergente que está marcado com .
- Esta acção o sistema de escoamento.
3. Coloque uma pequena quantidade de detergente no compartimento do

detergente que está marcado com .

4. Seleccion e inicie um programa para algodão com a temperatura mais elevada e sem roupa no tambor.
- Isto remove toda a sujidade do tambor e da cuba.

9. UTILIZAÇÃO DIÁRIA



AVISO!
Consulte os capítulos relativos à segurança.

9.1 Activar o aparelho

1. Ligue a ficha na tomada eléctrica.
2. Abra a torneira da água.
3. Prima o botão On/Off para activar o aparelho.

É emitida uma pequena melodia.

9.2 Carregar roupa

1. Abra a tampa do aparelho.

2. Prima o botão **A**.

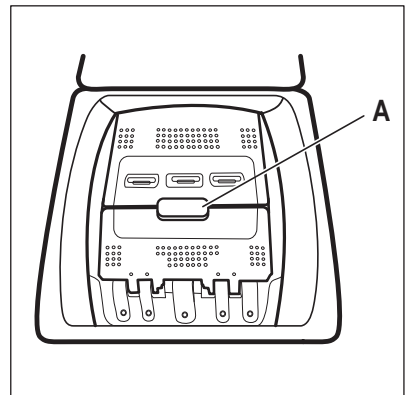

O tambor abre automaticamente.

7.2 Bloqueio para crianças

Com esta opção, pode impedir que as crianças brinquem com o painel de comandos.

Para **ativar/desativar** esta opção, prima continuamente o botão Fácil Plancha/Engomar até que  se **acenda/apague** no visor.

O aparelho mantém a seleção desta opção mesmo após ser desligado.

A função de Bloqueio para Crianças poderá não estar disponível durante alguns segundos após a ativação do aparelho.

3. Coloque a roupa no tambor, uma peça de cada vez.
4. Deve sacudir a roupa antes de a colocar no aparelho.

Certifique-se de que não coloca demasiada roupa no tambor.

5. Feche o tambor e a tampa.



CUIDADO!

Antes de fechar a tampa do aparelho, certifique-se de que fechou o tambor corretamente.

9.3 Compartimentos de detergente. Utilizar detergente e aditivos

1. Meça as quantidades especificadas de detergente de máquina de lavar roupa e amaciador.
2. Coloque o detergente e o amaciador nos respetivos compartimentos.



Cumpra sempre as instruções indicadas nas embalagens de detergente.

	<p>Compartimento de detergente para a fase de pré-lavagem. As marcas MAX indicam os níveis máximos para a quantidade de detergente (pó ou líquido). Quando seleccionar um programa com pré-lavagem para tratamento de nódoas, adicione detergente (em pó ou líquido).</p>
	<p>Compartimento de detergente para a fase de lavagem. As marcas MAX indicam os níveis máximos para a quantidade de detergente (pó ou líquido).</p>
	<p>Compartimento para aditivos líquidos (amaciador de roupa, goma). A marca M indica o nível máximo para os aditivos líquidos.</p>
	<p>Aba para detergente em pó ou líquido.</p>

9.4 Detergente em pó ou líquido

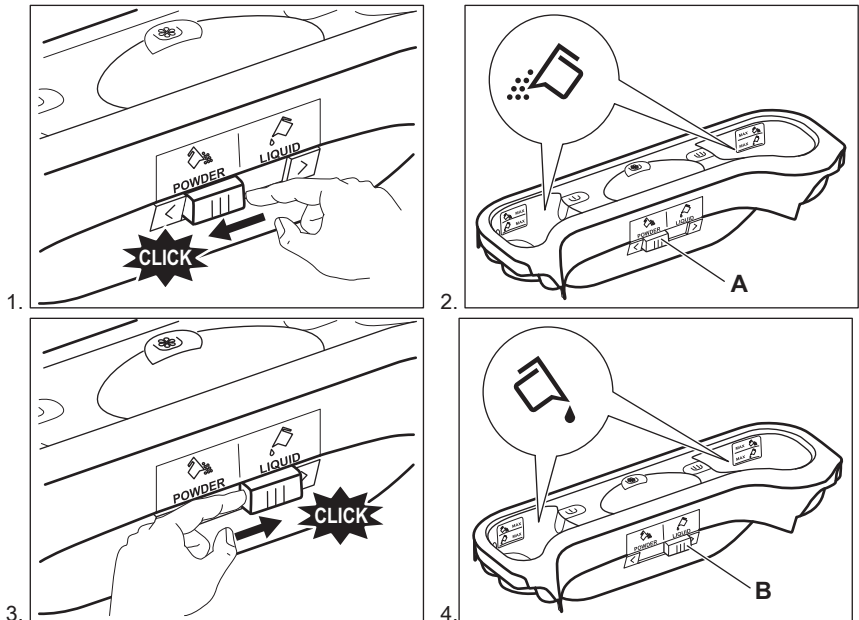

- Posição **A** para detergente em pó (configuração de fábrica).
- Posição **B** para detergente líquido.



Quando utilizar detergente líquido:

- Não utilize detergentes líquidos gelatinosos ou espessos.
- Não coloque líquido acima do nível máximo.

9.5 Selecionar um programa

1. Rode o seletor de programas para selecionar o programa de lavagem pretendido.

O indicador do botão Início/Pausa  pisca.

O visor apresenta uma duração do programa indicativa.

2. Para alterar a temperatura e/ou a velocidade de centrifugação, toque nos botões correspondentes.
3. Se desejar, selecione uma ou mais opções tocando nos botões correspondentes. Os indicadores correspondentes aparecem no visor e a informação apresentada muda em conformidade.



Se uma seleção **não for possível**, o aparelho emite sinais sonoros e o visor apresenta - - -.

9.6 Iniciar um programa

Toque no botão Início/Pausa  para iniciar o programa. Não é possível iniciar o programa se o indicador do botão não estiver a piscar (por exemplo, o seletor de programa pode não estar na posição certa).

O indicador correspondente deixa de piscar e fica aceso.



O programa inicia e a porta é bloqueada.

O visor apresenta o indicador .







A bomba de escoamento pode funcionar durante algum tempo enquanto o aparelho faz o enchimento com água.

9.7 Iniciar um programa com início diferido

1. Toque repetidamente no botão Início Diferido até o visor apresentar o tempo de atraso pretendido. No visor, o indicador apresenta .
2. Toque no botão Início/Pausa . O aparelho bloqueia a tampa e inicia a contagem decrescente do início diferido. O visor apresenta o indicador . Quando a contagem decrescente terminar, o programa inicia automaticamente.

Cancelar o início diferido com a contagem decrescente já iniciada

Para cancelar o início diferido:

1. Toque no botão Início/Pausa  para colocar o aparelho em pausa. O indicador correspondente pisca.
2. Toque repetidamente no botão Início Diferido até o visor apresentar  e o indicador  se apagar.
3. Toque novamente no botão Início/Pausa  para iniciar o programa imediatamente.

Alterar o início diferido com a contagem decrescente já iniciada

Para alterar o início diferido:

1. Toque no botão Início/Pausa  para colocar o aparelho em pausa. O indicador correspondente pisca.
2. Toque repetidamente no botão Início Diferido até o visor apresentar o tempo de atraso pretendido.

3. Toque novamente no botão Início/Pausa  para iniciar a nova contagem decrescente.



9.8 Detecção de carga SensiCare System

Após tocar no botão Início/Pausa :

1. O SensiCare System inicia a detecção do peso da carga para calcular a duração real do programa. Durante esta fase, as barras do Gestor de Tempo  por baixo dos dígitos mostram uma animação simples.
2. Após cerca de 15-20 minutos, as barras do Gestor de Tempo desaparecem e o visor apresenta a nova duração do ciclo. O aparelho ajusta automaticamente a duração do programa em função da carga para conseguir resultados de lavagem perfeitos no mínimo de tempo possível.

9.9 Interromper um programa e alterar as opções

Durante o funcionamento de um programa, é possível alterar **apenas algumas** opções:

1. Toque no botão Início/Pausa . O indicador correspondente pisca.
2. Altere as opções. As informações indicadas no visor mudam em conformidade.
3. Toque novamente no botão Início/Pausa .

O programa de lavagem continua.

9.10 Cancelar um programa em curso

1. Prima o botão On/Off para cancelar o programa e desactivar o aparelho.
2. Prima o botão On/Off novamente para activar o aparelho.

- i** Se a fase SensiCare System já tiver sido executada e o enchimento com água já tiver iniciado, o novo programa inicia **sem repetir a fase SensiCare System**. A água e o detergente não são escoados para evitar desperdício.

Existe uma forma alternativa de cancelar:





1. Rode o selector para a posição "Reset" • (Reposição).
2. Aguarde 1 segundo. O visor apresenta ---

Já pode seleccionar um novo programa de lavagem.

9.11 Abrir a tampa - Adicionar roupa

- i** Se a temperatura e o nível da água no tambor forem demasiado elevados e/ou o tambor ainda estiver a rodar, a tampa não deve ser aberta.

Durante um programa ou uma contagem de início diferido, a tampa do aparelho está bloqueada. O visor apresenta o indicador .

1. Toque no botão Início/Pausa . O indicador  começa a piscar.
2. Aguarde até que o indicador de bloqueio da tampa  pare de piscar e se apague. Abra a tampa do aparelho e as portas do tambor. Se necessário, coloque ou retire peças. Feche as portas do tambor e a tampa. Toque no botão Início/Pausa . O programa ou o início diferido prosseguem.

9.12 Fim do programa

Quando o programa terminar, o aparelho para automaticamente. São emitidos sinais sonoros (caso estejam ativos). O visor apresenta .

O indicador do botão Início/Pausa  apaga-se.

A tampa é desbloqueada e o indicador  apaga-se.

1. Prima o botão On/Off para desativar o aparelho.





Cinco minutos após o fim do programa, a função de poupança de energia desativa automaticamente o aparelho.

- i** Quando ativar o aparelho novamente, o visor mostra o final do programa anterior. Rode o selector de programas para seleccionar um novo ciclo.

2. Retire a roupa do aparelho.
3. Certifique-se de que o tambor fica vazio.
4. Mantenha a tampa e o distribuidor de detergente entreabertos para evitar bolores e odores.
5. Feche a torneira da água.

9.13 Escoar a água após o fim do ciclo

Se tiver escolhido um programa ou uma opção que não escoa a água do último enxaguamento, o programa termina, mas:

- A área de tempo indica  e o visor indica que a tampa está bloqueada .
- O tambor continuar a rodar regularmente para evitar vincos na roupa.
- A tampa permanece bloqueada.
- Deve escoar a água para poder abrir a tampa:
 1. Se necessário, toque no botão Centrif. para seleccionar uma velocidade de centrifugação inferior à que o aparelho sugere.
 2. Prima o botão Início/Pausa:
 - Se tiver seleccionado Cuba cheia , aparelho escoar a água e faz a centrifugação.
 - Se tiver seleccionado Silêncio , aparelho apenas escoar a água.

Os indicadores das opções Cuba cheia

 e Silêncio  desaparecem.

- Quando o programa terminar e o indicador de tampa  bloqueada se apagar, pode abrir a tampa.
- Prima o botão On/Off durante alguns segundos para desativar o aparelho.

9.14 Opção Stand-by (Espera)

A função Stand-by (Espera) desactiva automaticamente o aparelho para diminuir o consumo de energia quando:

- O aparelho não é utilizado durante 5 minutos.
Prima o botão On/Off para activar novamente o aparelho.
- 5 minutos após o fim do programa de lavagem

Prima o botão On/Off para activar novamente o aparelho.

O visor apresenta o fim do último programa.

Rode o selector de programas para seleccionar um novo ciclo.

Se o selector for rodado para a posição "Reset" • (Reposição), o aparelho desliga-se automaticamente em 30 segundos.



Se seleccionar um programa ou uma opção que termina com água no tambor, a função Stand-by (Espera) **não desactiva** o aparelho, para lembrar que é necessário escoar a água.

10. SUGESTÕES E DICAS



AVISO!

Consulte os capítulos relativos à segurança.

10.1 Carregar roupa

- Divida a roupa nestas categorias: branca, de cor, sintética, delicada e lã.
- Cumpra as instruções de lavagem indicadas nas etiquetas de cuidados a ter com a roupa.
- Não lave peças brancas e de cor em conjunto.
- Algumas peças de cor podem ficar desbotadas na primeira lavagem. Recomendamos que as lave em separado nas primeiras vezes.
- Vire do avesso todos os tecidos que tenham várias camadas, as peças de lã e as peças com estampagens.
- Trate previamente as nódoas difíceis.
- Lave as nódoas difíceis com um detergente especial.
- Tenha cuidado com as cortinas. Retire os ganchos ou coloque as cortinas num saco de lavagem ou numa fronha.
- Não lave roupa que não tenha bainhas ou que tenha cortes. Utilize um saco de lavagem quando lavar peças pequenas e/ou delicadas

(soutiens com armação, cintos, collants, atacadores, faixas, etc.).

- Uma carga muito pequena pode causar problemas de desequilíbrio na fase de centrifugação e provocar vibração excessiva. Se isto ocorrer:
 - interrompa o programa e abra a porta (consulte o capítulo "Utilização diária");
 - redistribua manualmente a carga de modo que as peças fiquem distribuídas uniformemente na cuba;
 - prima o botão Início/Pausa. A fase de centrifugação continua.
- Abotoe as fronhas e feche os fechos de correr, os ganchos e as molas. Ate os cintos, cordões, atacadores, faixas e quaisquer outras peças soltas.
- Esvazie os bolsos da roupa e desdobre a roupa.

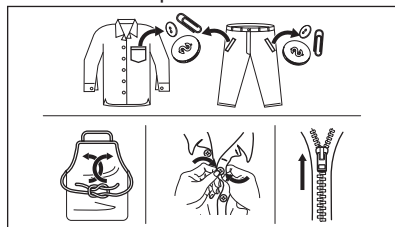

10.2 Nódoas difíceis

Para algumas nódoas, não basta usar água e detergente.

Recomendamos que trate previamente estas nódoas antes de colocar a roupa no aparelho.

Existem tira-nódoas especiais. Utilize um tira-nódoas especial que se aplique ao tipo de nódoa e ao tecido.

10.3 Detergentes e outros tratamentos

- Utilize apenas detergentes e outros tratamentos especialmente concebidos para máquinas de lavar:
 - detergentes em pó para todos os tipos de tecidos, excluindo os delicados. Opte pelos detergentes que contêm lixívia para lavar e desinfetar roupa branca.
 - detergentes líquidos, de preferência para programas de lavagem a baixa temperatura (máx. 60 °C) para todos os tipos de tecidos ou especiais apenas para lãs.
- Não misture detergentes de tipo diferente.
- Para proteger o meio ambiente, não utilize mais do que a quantidade recomendada de detergente.
- Respeite as instruções que encontrar nas embalagens dos detergentes e outros produtos de tratamento e não exceda o nível máximo indicado (**MAX**).

- Utilize os detergentes recomendados para o tipo e para a cor dos tecidos, para a temperatura do programa e para o grau de sujidade.

10.4 Sugestões ecológicas

- Seleccione um programa sem fase de pré-lavagem se tiver de lavar roupa com sujidade normal.
- Inicie sempre um programa de lavagem com a carga máxima de roupa permitida.
- Se tratar previamente as nódoas ou utilizar um tira-nódoas, seleccione um programa com temperatura baixa.
- Para utilizar a quantidade correcta de detergente, verifique qual é a dureza da água da sua casa. Consulte "Dureza da água".

10.5 Dureza da água

Se a dureza da água for elevada ou moderada na sua área, recomendamos que utilize um amaciador de água para máquinas de lavar. Nas áreas onde a água for macia, não é necessário utilizar amaciador de água.

Para saber qual é a dureza da água na sua área, contacte os serviços de abastecimento de água locais.

Utilize a quantidade correcta de amaciador de água. Cumpra as instruções indicadas nas embalagens dos produtos.

11. MANUTENÇÃO E LIMPEZA



AVISO!

Consulte os capítulos relativos à segurança.



CUIDADO!

Não utilize álcool, solventes ou produtos químicos semelhantes.

11.1 Limpeza externa

Limpe o aparelho apenas com detergente suave e água morna. Seque totalmente todas as superfícies.



CUIDADO!

Não limpe as superfícies de metal com detergente à base de cloro.

11.2 Descalcificação

 Se a dureza da água da sua área for elevada ou moderada, recomendamos que utilize um produto de descalcificação da água para máquinas de lavar.

Inspeccione regularmente o tambor para verificar se existe acumulação de calcário.

Os detergentes normais já contêm agentes amaciadores da água, mas recomendamos e execução ocasional de um ciclo com o tambor vazio e um produto descalcificante.

 Cumpra sempre as instruções das embalagens dos produtos.

11.3 Lavagem de manutenção

A utilização repetida e prolongada de programas de baixa temperatura pode causar a acumulação de depósitos de detergente e algodão e a proliferação bacteriana no interior do tambor e da cuba. Isto pode gerar maus odores e bolor. Para eliminar estes depósitos e limpar o interior do aparelho, execute uma lavagem de manutenção regularmente (pelo menos uma vez por mês).

 Consulte o capítulo "Limpar o tambor".

11.4 Limpar o tambor

Examine regularmente o tambor para evitar a acumulação de depósitos indesejáveis.



Podem surgir depósitos de ferrugem devido a objetos que enferrujam durante as lavagens ou devido à presença de ferro na água da torneira.

Limpe o tambor com um produto especial para aço inoxidável.

 Cumpra sempre as instruções das embalagens dos produtos. Não limpe o tambor com produtos de descalcificação ácidos, produtos de limpeza com cloro ou esfregões de ferro ou aço.

Para uma limpeza profunda:

1. Retire toda a roupa do tambor.
2. Execute um programa Algod. com a temperatura máxima.
3. Coloque uma pequena quantidade de detergente em pó no tambor vazio, para remover todos os resíduos restantes.

 Ocasionalmente, no fim de um ciclo, o visor pode apresentar o ícone : é uma recomendação para efetuar uma "limpeza do tambor". O ícone desaparece após a limpeza do tambor.

11.5 Vedante da tampa

Examine regularmente o vedante. Se necessário, limpe o vedante com um creme de limpeza à base de amónia sem o riscar.

 Cumpra sempre as instruções indicadas nas embalagens dos produtos.

11.6 Limpar o distribuidor de detergente

1.

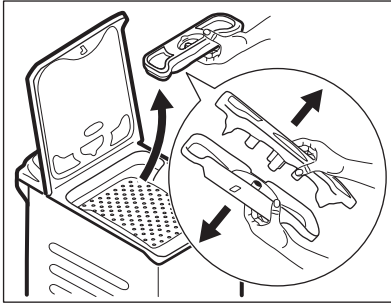

2.

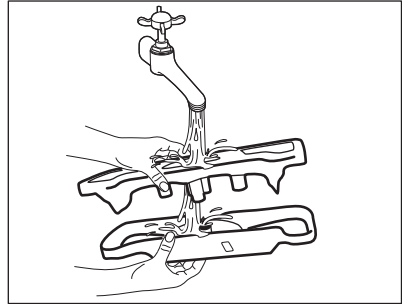

3.

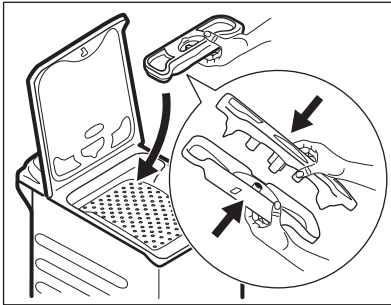

11.7 Limpar o filtro de escoamento

Verifique regularmente o filtro da bomba de escoamento e limpe-o sempre que estiver sujo.

Limpe a bomba de escoamento se:

- O aparelho não escoar a água.
- O tambor não roda.
- O aparelho emite ruído invulgar devido ao bloqueio da bomba de escoamento.
- O visor mostra o código de alarme

E20



AVISO!

- Desligue a ficha da tomada elétrica.
- Não retire o filtro enquanto o aparelho estiver em funcionamento.
- Não limpe a bomba se existir água quente no aparelho. Aguarde até que a água arrefeça.

Tenha sempre um pano à mão para secar os salpicos de água depois de retirar o filtro.

Para limpar a bomba, proceda assim:

1.

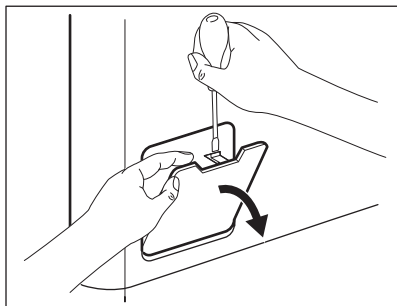

2.

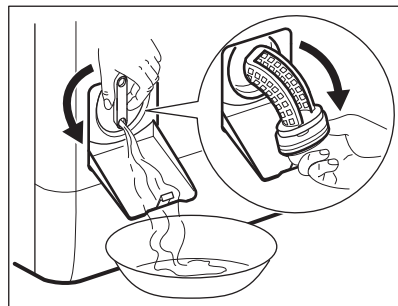

3.

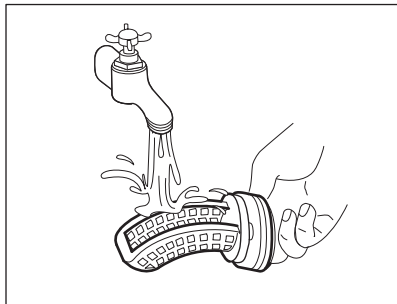

4.

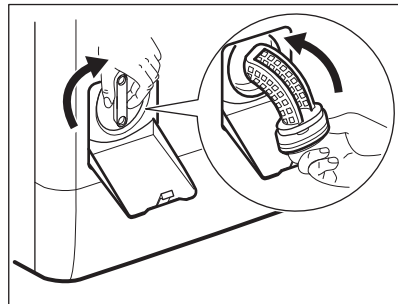

5.

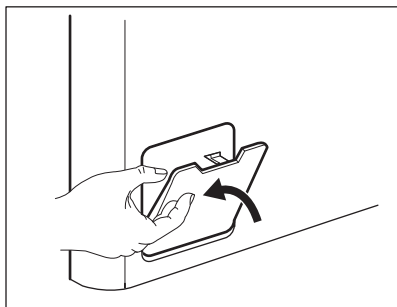

11.8 Limpar a mangueira de entrada e o filtro da válvula

1.

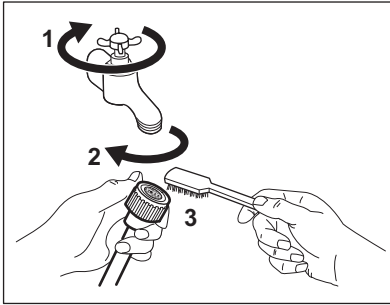

2.

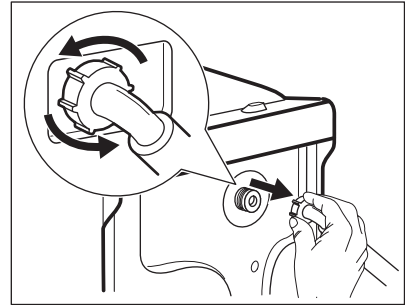

3.

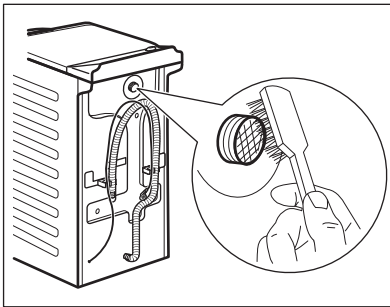

4.

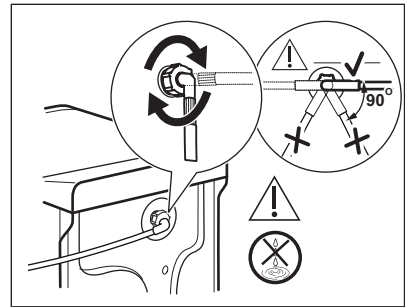

11.9 Escoamento de emergência

Se o aparelho não conseguir escoar a água, execute o procedimento descrito no parágrafo “Limpar a bomba de escoamento”. Se necessário, limpe a bomba.

Se escoar a água com o processo de escoamento de emergência, terá de ativar novamente o sistema de escoamento:

1. Coloque 2 litros de água no compartimento do distribuidor de detergente destinado à lavagem principal.
2. Inicie o programa de escoamento da água.

11.10 Precauções contra congelação

Se o aparelho for instalado num local onde a temperatura possa ser igual ou

inferior a 0 °C, retire a água restante da mangueira de entrada e da bomba de escoamento.

1. Desligue a ficha da tomada eléctrica.
2. Feche a torneira da água.
3. Coloque as duas extremidades da mangueira de entrada dentro de um recipiente e deixe a água sair da mangueira.
4. Esvazie a bomba de escoamento. Consulte o procedimento de escoamento de emergência.
5. Quando a bomba de escoamento estiver vazia, instale novamente a mangueira de entrada.



AVISO!

Antes de utilizar novamente o aparelho, certifique-se de que a temperatura é superior a 0 °C. O fabricante não poderá ser responsabilizado por quaisquer danos causados por baixas temperaturas.





12. VALORES DE CONSUMO



Os valores indicados foram obtidos em condições de laboratório com as normas relevantes. Existem vários factores que podem alterar os valores: a quantidade e o tipo de roupa e a temperatura ambiente. A pressão e a temperatura da água fornecida e a tensão elétrica também podem afetar a duração do programa de lavagem.



As especificações técnicas podem ser alteradas para melhorar a qualidade do produto, sem aviso prévio.

Programas	Carga (kg)	Consumo de energia (kWh)	Consumo de água (litros)	Duração aproximada do programa (minutos)	Humidade restante (%) ¹⁾
Algod. 60°C	7	1,16	58	197	53
Algod. 40°C	7	0,61	56	192	53
Sintéticos 40°C	3	0,45	46	105	35
Delicados 40°C	2	0,55	46	90	35
Lana/Lãs 30°C	1,5	0,35	50	65	30
Programas standard para algodão 					
Algodão Standard a 60°C 	7	0,97	44	260	53
Algodão Standard a 60°C 	3,5	0,65	39	190	53
Algodão Standard a 40°C 	3,5	0,60	39	190	53

¹⁾ No fim da fase de centrifugação.

Modo Off (desligado) (W)	Modo On (ligado) (W)
0.48	0.48

A informação indicada na tabela acima está em conformidade com a regulamentação 1015/2010 e com a diretiva de implementação 2009/125/CE da Comissão da UE.

13. RESOLUÇÃO DE PROBLEMAS



AVISO!

Consulte os capítulos relativos à segurança.

13.1 Introdução

O aparelho não inicia ou termina durante o funcionamento.

Comece por tentar encontrar uma solução para o problema (consulte a tabela). Se o problema persistir, contacte um Centro de Assistência Técnica Autorizado.



AVISO!

Desative o aparelho antes de efetuar qualquer verificação.

Se ocorrer algum problema grave, o aparelho emite sinais sonoros, o visor apresenta um código de alarme e o botão Início/Pausa  pode ficar a piscar continuamente:

- **E H 0** - A corrente elétrica está instável. Aguarde até que a corrente elétrica estabilize.
- **E 9 1** - Não há comunicação entre os elementos eletrónicos do aparelho. Desligue e volte a ligar. O programa não terminou corretamente ou o aparelho parou demasiado cedo. Se o código de alarme aparecer outra vez, contacte um Centro de Assistência Técnica Autorizado.
- **E F 0** - O dispositivo anti-inundação está ativado. Desligue o aparelho e feche a torneira da água. Contacte um Centro de Assistência Técnica Autorizado.
- **E 1 0** - O aparelho não se enche com água corretamente. Após a verificação adequada, ligue o aparelho novamente premindo o botão Início/Pausa  e o aparelho tentará retomar o ciclo. Se o erro persistir, o código de alarme voltará a aparecer.
- **E 2 0** - O aparelho não escoa a água.
- **E 4 0** - A tampa do aparelho está aberta ou não está bem fechada. Verifique a tampa!

13.2 Falhas possíveis

Problema	Solução possível
O programa não inicia.	<ul style="list-style-type: none"> • Certifique-se de que a ficha está ligada na tomada elétrica. • Certifique-se de que a tampa do aparelho e a porta do tambor estão fechadas. • Certifique-se de que não há um disjuntor desligado no quadro elétrico. • Certifique-se de que tocou em Início/Pausa . • Se tiver selecionado o Início Diferido, cancele-o ou aguarde até a contagem decrescente terminar. • Desative a função de Bloqueio para Crianças se estiver ativa. • Verifique se o botão está na posição do programa selecionado.
O aparelho não se enche com água corretamente.	<ul style="list-style-type: none"> • Certifique-se de que a torneira da água está aberta. • Certifique-se de que a pressão do fornecimento de água não é demasiado baixa. Para obter essa informação, contacte os serviços de abastecimento de água locais. • Certifique-se de que a torneira da água não está obstruída. • Certifique-se de que a mangueira de entrada não tem dobras, danos ou vincos. • Certifique-se de que a ligação da mangueira de entrada está correta. • Certifique-se de que o filtro da mangueira de entrada e o filtro da válvula não estão obstruídos. Consulte "Manutenção e limpeza".
O aparelho enche-se com água e escoo de imediato.	<ul style="list-style-type: none"> • Certifique-se de que a mangueira de escoamento está na posição correta. A mangueira pode estar demasiado baixa. Consulte "Instruções de instalação".
O aparelho não escoo a água.	<ul style="list-style-type: none"> • Certifique-se de que o sifão do lava-loiça não está obstruído. • Certifique-se de que a mangueira de escoamento não tem dobras ou vincos. • Certifique-se de que o filtro de escoamento não está obstruído. Se necessário, limpe o filtro. Consulte "Manutenção e limpeza". • Certifique-se de que a ligação da mangueira de escoamento está correta. • Selecione o programa de escoamento se tiver selecionado um programa sem fase de escoamento. • Selecione o programa de escoamento se tiver selecionado uma opção que termine com água na cuba.

Problema	Solução possível
A fase de centrifugação não inicia ou o ciclo de lavagem demora mais tempo do que o normal.	<ul style="list-style-type: none"> • Selecione o programa de centrifugação. • Certifique-se de que o filtro de escoamento não está obstruído. Se necessário, limpe o filtro. Consulte “Manutenção e limpeza”. • Equilibre manualmente as peças na cuba e inicie novamente a fase de centrifugação. Este problema pode ser causado por um desequilíbrio.
Existe água no chão.	<ul style="list-style-type: none"> • Certifique-se de que as uniões das mangueiras de água estão bem apertadas e que não há fugas de água. • Certifique-se de que a mangueira de entrada de água e a mangueira de escoamento não estão danificadas. • Certifique-se de que utiliza o detergente correto e a quantidade correta.
Não consegue abrir a tampa do aparelho.	<ul style="list-style-type: none"> • Verifique se selecionou um programa de lavagem que termina com água na cuba. • Certifique-se de que o programa de lavagem terminou. • Selecione o programa de escoamento ou centrifugação se houver água no tambor. • Certifique-se de que o aparelho tem alimentação elétrica. • Este problema pode ser causado por uma avaria do aparelho. Contacte um Centro de Assistência Técnica Autorizado.
O aparelho emite um ruído anormal e vibra.	<ul style="list-style-type: none"> • Certifique-se de que o aparelho está bem nivelado. Consulte “Instruções de instalação”. • Certifique-se de que removeu todos os materiais de embalagem e os parafusos de transporte. Consulte “Instruções de instalação”. • Coloque mais roupa no tambor. A carga pode não ser suficiente.
A duração do programa aumenta ou diminui durante a execução do programa.	<ul style="list-style-type: none"> • O SensiCare System consegue ajustar a duração do programa de acordo com o tipo e a carga de roupa. Consulte a secção “Deteção de carga SensiCare System” no capítulo “Utilização diária”.
Os resultados de lavagem não são satisfatórios.	<ul style="list-style-type: none"> • Aumente a quantidade de detergente ou utilize um detergente diferente. • Utilize produtos especiais para remover as nódoas difíceis antes de lavar a roupa. • Certifique-se de que seleciona a temperatura correta. • Diminua a carga de roupa.
Demasiada espuma no tambor durante o ciclo de lavagem.	<ul style="list-style-type: none"> • Reduza a quantidade de detergente.
Após o ciclo de lavagem, a gaveta do distribuidor fica com resíduos de detergente.	<ul style="list-style-type: none"> • Certifique-se de que a aba está na posição correta. • Certifique-se de que utilizou o distribuidor de detergente de acordo com as indicações dadas no manual do utilizador.

Após a verificação, ative o aparelho. O programa continua a partir do ponto de interrupção. Se o problema voltar a ocorrer, contacte um Centro de Assistência Técnica Autorizado. Se o visor apresentar outros códigos de alarme, desative e ative o aparelho. Se o problema persistir, contacte um Centro de Assistência Técnica Autorizado.

14. DADOS TÉCNICOS

Dimensão	Largura/ Altura/ Profundidade/ Profundidade total	400 mm/ 890 mm/ 600 mm/ 600 mm
Ligação elétrica	Tensão Potência total Fusível Frequência	230 V 2200 W 10 A 50 Hz
Nível de proteção contra a entrada de partículas sólidas e humidade garantido pela tampa de proteção, exceto onde o equipamento de baixa voltagem não tenha proteção contra humidade		IPX4
Pressão do fornecimento de água	Mínimo Máximo	0,5 bar (0,05 MPa) 8 bar (0,8 MPa)
Fornecimento de água ¹⁾		Água fria
Carga máxima	Algodão	7 kg
Classe de eficiência energética		A+++
Velocidade de centrifugação	Velocidade de centrifugação máxima	1151 rpm

¹⁾ Ligue a mangueira de entrada de água a uma torneira de água com rosca de 3/4" .

15. GUIA RÁPIDO

15.1 Utilização diária

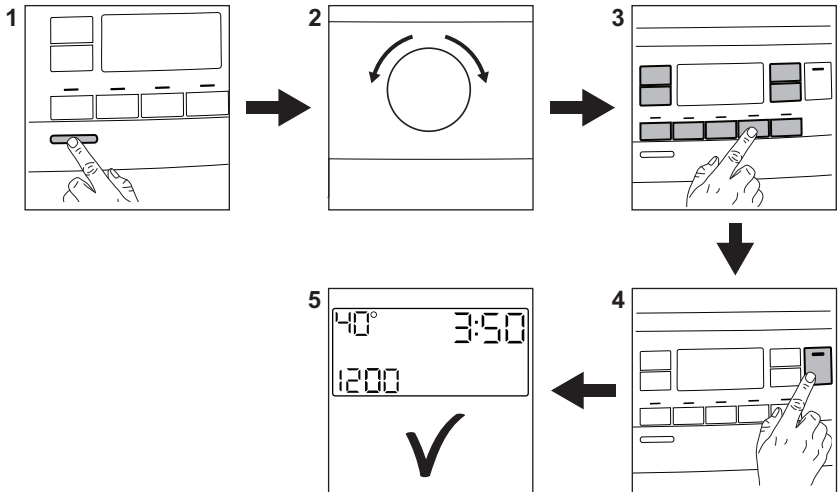

Ligue a ficha na tomada elétrica.

Abra a torneira da água.

Coloque a roupa.

Coloque o detergente e outros tratamentos nos compartimentos corretos da gaveta do distribuidor de detergente.

1. Prima o botão **On/Off** para ativar o aparelho. Rode o seletor de programas para selecionar o programa pretendido.

2. Selecione as opções pretendidas com os botões táteis correspondentes (1). Para iniciar o programa, toque no botão **Início/Pausa**  (2).

3. O aparelho inicia o programa. Quando o programa terminar, retire a roupa.



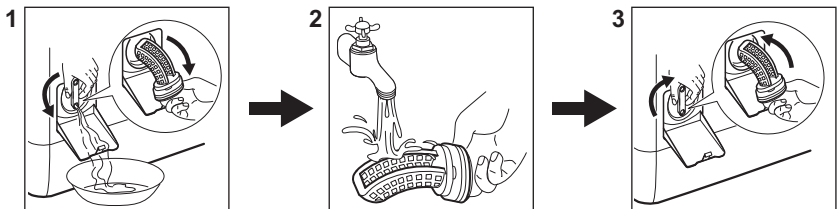

Prima o botão **On/Off** para desativar o aparelho.

15.2 Limpar o filtro da bomba de escoamento



Limpe o filtro regularmente, especialmente se o código de alarme **E20** aparecer no visor.

15.3 Programas

Programas	Carga	Descrição do produto
Algod.	7 kg	Algodão branco e de cor.
 Algod. Eco	7 kg	Algodão branco e de cor. Programas standard para os valores de consumo da Etiqueta de Energia.
Sintéticos	3 kg	Artigos de tecido sintético ou misto.
Delicados	2 kg	Tecidos delicados, como acrílico, viscose e poliéster.
Rápido	1,5 kg	Tecidos sintéticos e mistos. Artigos com sujidade ligeira e artigos para refrescar.
Aclarado/Enxag.	7 kg	Todos os tecidos, exceto lãs e tecidos muito delicados. Programa para enxaguar e centrifugar.
Centrif./Drenar	7 kg	Todos os tecidos, exceto lãs e tecidos muito delicados. Programa para centrifugar e escoar a água.
 Anti-Alergia	7 kg	Artigos de algodão branco. Este programa ajuda a remover germes e bactérias.
Anorak/Anoraque	2 kg	Um cobertor sintético, peças acolchoadas, edredões, casacos com forro de pelo.
 Seda	0,5 kg	Programa especial para seda e tecidos sintéticos mistos.
 Lana/Lãs	1,5 kg	Lã lavável na máquina, lã de lavar à mão e peças delicadas.
Sport	3 kg	Vestuário desportivo.
 Outdoor	2 kg ¹⁾ 1 kg ²⁾	Vestuário moderno de desporto de exterior.
Denim	2 kg	Vestuário de ganga.

1) Programa de lavagem.

2) Programa de lavagem e fase de impermeabilização.

16. FOLHA DE INFORMAÇÃO DE PRODUTO DE ACORDO COM O REGULAMENTO 1369/2017 DA UE

Folha de informação de produto	
Marca comercial	ELECTROLUX

Modelo	EW6T3722AF, PNC913128320
Capacidade nominal em kg	7
Classe de eficiência energética	A+++
Consumo de energia anual em kWh, com base em 220 ciclos de lavagem normal para programas de algodão a 60 e a 40°C com carga total e carga parcial e consumo nos modos de baixa potência. O valor real do consumo de energia dependerá do modo de utilização do aparelho.	174
Consumo de energia do programa normal de algodão de 60°C em carga total em kWh	0,97
Consumo de energia do programa normal de algodão de 60°C em carga parcial em kWh	0,65
Consumo de energia do programa normal de algodão de 40°C em carga parcial em kWh	0,60
Consumo de energia em modo desligado em W	0,48
Consumo de energia em modo inativo em W	0,48
Consumo de água em litros por ano, com base em 220 ciclos de lavagem normal para programas de algodão a 60 e a 40°C com carga total e carga parcial. O valor real do consumo de água dependerá do modo de utilização do aparelho.	9990
Classe de eficiência de secagem por centrifugação determinada por escala de G (menos eficiente) a A (mais eficiente)	B
Velocidade máxima de centrifugação em rpm	1151
Teor de humidade restante em %	53
O "programa normal de algodão a 60°C" e o "programa normal de algodão a 40°C" são os programas de lavagem normal a que se referem as informações constantes do rótulo e da ficha; estes programas são adequados para a limpeza de roupa de algodão com grau de sujidade normal e são os programas mais eficientes em termos de consumo de energia e de água.	-
Duração em minutos do programa normal de algodão de 60°C em carga total	260
Duração em minutos do programa normal de algodão de 60°C em carga parcial	190
Duração em minutos do programa normal de algodão de 40°C em carga parcial	190

Duração em minutos do modo inativo	5
Emissão de ruído transmitido através do ar dB(A) por lavagem	56
Emissão de ruído transmitido através do ar dB(A) por centrifugação	77
Eletrodoméstico de encastrar S/N	Não

A informação indicada na tabela acima está em conformidade com a regulamentação 1015/2010 e com a diretiva de implementação 2009/125/CE da Comissão da UE.

17. PREOCUPAÇÕES AMBIENTAIS

Recicle os materiais que apresentem o símbolo . Coloque a embalagem nos contentores indicados para reciclagem. Ajude a proteger o ambiente e a saúde pública através da reciclagem dos aparelhos eléctricos e electrónicos. Não elimine os aparelhos que tenham o

símbolo  juntamente com os resíduos domésticos. Coloque o produto num ponto de recolha para reciclagem local ou contacte as suas autoridades municipais.

CONTENIDO

1. INFORMACIÓN SOBRE SEGURIDAD.....	38
2. INSTRUCCIONES DE SEGURIDAD.....	40
3. DESCRIPCIÓN DEL PRODUCTO.....	41
4. PANEL DE MANDOS.....	42
5. MANDO Y BOTONES.....	44
6. PROGRAMAS.....	46
7. AJUSTES.....	51
8. ANTES DEL PRIMER USO.....	52
9. USO DIARIO.....	52
10. CONSEJOS.....	57
11. MANTENIMIENTO Y LIMPIEZA.....	58
12. VALORES DE CONSUMO.....	63
13. SOLUCIÓN DE PROBLEMAS.....	64
14. DATOS TÉCNICOS.....	67
15. GUÍA RÁPIDA.....	68
16. HOJA DE INFORMACIÓN DEL PRODUCTO EN REFERENCIA A LA REGULACIÓN DE E.U. 1369/2017.....	69

PENSAMOS EN USTED

Gracias por adquirir un aparato Electrolux. Ha escogido un producto que contiene décadas de experiencia e innovación profesionales. Ingenioso y elegante, se ha diseñado pensando en usted. Así pues, siempre que lo utilice, puede tener la seguridad de que conseguirá excelentes resultados.

Bienvenido a Electrolux.

Consulte en nuestro sitio web:



Obtener consejos, folletos, soluciones a problemas e información de servicio:
www.electrolux.com/webselfservice



Registrar su producto para recibir un mejor servicio:
www.registerelectrolux.com



Adquirir accesorios, artículos de consumo y recambios originales para su aparato:
www.electrolux.com/shop

ATENCIÓN Y SERVICIO AL CLIENTE

Le recomendamos que utilice recambios originales.

Al contactar con nuestro centro autorizado de servicio técnico, cerciúrese de tener la siguiente información a mano: Modelo, PNC, Número de serie.

La información se puede encontrar en la placa de características.

 Advertencia / Precaución- Información sobre seguridad

 Información general y consejos

 Información sobre el medio ambiente

Salvo modificaciones.

1. ⚠ INFORMACIÓN SOBRE SEGURIDAD

Antes de instalar y utilizar el aparato, lea atentamente las instrucciones facilitadas. El fabricante no se hace responsable de lesiones o daños producidos como resultado de una instalación o un uso incorrectos. Conserve siempre estas instrucciones en lugar seguro y accesible para futuras consultas.

1.1 Seguridad de niños y personas vulnerables

- Este aparato puede ser utilizado por niños de 8 años en adelante y personas cuyas capacidades físicas, sensoriales o mentales estén disminuidas o que carezcan de la experiencia y conocimientos suficientes para manejarlo, siempre que cuenten con las instrucciones o la supervisión sobre el uso del electrodoméstico de forma segura y comprendan los riesgos.
- Es necesario mantener alejados del aparato a los niños entre 3 y 8 años, así como a las personas con minusvalías importantes y complejas, salvo que estén bajo supervisión continua.
- Es necesario mantener alejados del aparato a los niños de menos de 3 años salvo que estén bajo supervisión continua.
- No deje que los niños jueguen con el aparato.
- Mantenga todo el material de embalaje fuera del alcance de los niños y deséchelo de forma adecuada.
- Mantenga los detergentes fuera del alcance de los niños.
- Mantenga a los niños y mascotas alejados del aparato cuando la puerta se encuentre abierta.
- Si este aparato tiene un bloqueo de seguridad para niños, debe activarlo.
- La limpieza y mantenimiento de usuario del aparato no podrán ser realizados por niños sin supervisión.

1.2 Seguridad general

- No cambie las especificaciones de este aparato.
- Este aparato está concebido para utilizarse en aplicaciones domésticas y similares, tales como:
 - áreas de cocina para el personal en tiendas, oficinas y otros entornos de trabajo;
 - por clientes en hoteles, moteles, pensiones y otros entornos de tipo residencial;
 - áreas de uso común en bloques de pisos o lavanderías.
- No supere la carga máxima de 7 kg (consulte el capítulo “Tabla de programas”).
- La presión de trabajo del agua en el punto de entrada situado en la conexión de la toma debe oscilar entre 0,5 bares (0,05 MPa) y 8 bares (0,8 MPa).
- Vigile que ninguna alfombra, estera ni cualquier otra cobertura del suelo obstruya las aberturas de ventilación de la base.
- El aparato debe conectarse a la toma de agua utilizando los nuevos juegos de tubos suministrados, o cualquier otro juego nuevo suministrado por el servicio técnico autorizado.
- No se deben reutilizar los juegos de tubos antiguos.
- Si el cable de alimentación eléctrica sufre algún daño, el fabricante, su servicio técnico autorizado o un profesional cualificado tendrán que cambiarlo para evitar riesgos eléctricos.
- Antes de proceder con cualquier operación de mantenimiento, apague el aparato y desconecte el enchufe de la red.
- No utilice pulverizadores de agua a alta presión ni vapor para limpiar el aparato.
- Limpie el aparato con un paño húmedo. Utilice solo detergentes neutros. No utilice productos abrasivos, estropajos duros, disolventes ni objetos metálicos.

2. INSTRUCCIONES DE SEGURIDAD

2.1 Instalación



La instalación debe realizarse conforme a las normas vigentes.

- Retire todo el embalaje y los pasadores de transporte, incluido el rodamiento de goma con separador de plástico.
- Guarde los pasadores de transporte en lugar seguro. Si necesita desplazar el aparato en el futuro, debe recolocarlos para bloquear el tambor y evitar daños internos.
- Tenga cuidado al mover el aparato, porque es pesado. Utilice siempre guantes de protección y calzado cerrado.
- Siga las instrucciones de instalación suministradas con el aparato.
- No instale ni utilice un aparato dañado.
- No instale ni utilice el aparato si la temperatura puede ser inferior a 0°C o si está expuesto a la intemperie.
- El área del suelo donde se instala el aparato debe ser plana, estable, resistente al calor y limpia.
- Compruebe que el aire circula libremente entre el aparato y el suelo.
- Cuando el aparato esté colocado en su posición permanente, compruebe si está correctamente nivelado con ayuda de un nivel de burbuja. De no estarlo, ajuste las patas hasta que lo esté.
- No instale el aparato directamente sobre el desagüe del suelo.
- No pulverice agua sobre el aparato ni lo someta a una humedad excesiva.
- No coloque el aparato donde la puerta no se pueda abrir completamente.
- No coloque ningún recipiente cerrado bajo el aparato para recoger el agua de posibles fugas. Póngase en contacto con el servicio técnico autorizado para asegurarse de los accesorios que puede utilizar.

2.2 Conexión eléctrica



ADVERTENCIA!
Riesgo de incendios y descargas eléctricas.

- El aparato debe conectarse a tierra.
- Utilice siempre una toma con aislamiento de conexión a tierra correctamente instalada.
- Asegúrese de que los parámetros de la placa de características son compatibles con los valores eléctricos del suministro eléctrico.
- No utilice adaptadores de enchufes múltiples ni cables prolongadores.
- Asegúrese de no provocar daños en el enchufe ni en el cable de red. Si es necesario cambiar el cable de alimentación del aparato, debe hacerlo el centro de servicio técnico autorizado.
- Conecte el enchufe a la toma de corriente únicamente cuando haya terminado la instalación. Asegúrese de tener acceso al enchufe del suministro de red una vez finalizada la instalación.
- No toque el cable de red ni el enchufe con las manos mojadas.
- No desconecte el aparato tirando del cable de conexión a la red. Tire siempre del enchufe.
- Este aparato cumple las directivas CEE.

2.3 Conexión de agua

- No provoque daños en los tubos de agua.
- Antes de conectar a nuevas tuberías o tuberías que no se hayan usado durante mucho tiempo, o donde se hayan realizado trabajos o se hayan conectado dispositivos nuevos (contadores de agua, por ejemplo), deje correr el agua hasta que esté limpia.
- Asegúrese de que no haya fugas de agua visibles durante y después del primer uso del aparato.
- No utilice ningún tubo de extensión si la manguera de entrada es demasiado corta. Póngase en

contacto con el servicio técnico autorizado para cambiar los tubos de entrada.

- Al desembalar el aparato, es posible ver agua que cae de la manguera de desagüe. Esto se debe a la prueba con agua del aparato en la fábrica.
- Puede extender el tubo de desagüe hasta un máximo de 400 cm. Póngase en contacto con el servicio técnico autorizado para el otro tubo de desagüe y la extensión.
- Asegúrese de tener acceso al grifo una vez finalizada la instalación.

2.4 Uso del aparato



ADVERTENCIA!

Podrían producirse lesiones, descargas eléctricas, incendios, quemaduras o daños en el aparato.

- Siga las instrucciones de seguridad del envase de detergente.
- No coloque productos inflamables ni objetos mojados con productos inflamables dentro, cerca o encima del aparato.
- No lave tejidos con mucha suciedad de aceite, grasa u otras sustancias grasientas. Puede dañar las piezas

de goma de la lavadora. Realice un prelavado a mano de estos tejidos antes de cargarlos en la lavadora.

- Asegúrese de sacar todos los objetos metálicos de la colada.

2.5 Asistencia

- Para reparar el aparato, póngase en contacto con el centro de servicio autorizado.
- Utilice solamente piezas de recambio originales.

2.6 Eliminación



ADVERTENCIA!

Existe riesgo de lesiones o asfixia.

- Desconecte el aparato de la red eléctrica y del suministro de agua.
- Corte el cable eléctrico cerca del aparato y deséchelo.
- Retire el pestillo de la puerta para evitar que los niños o las mascotas queden atrapados en el tambor.
- Deseche el aparato de acuerdo con los requisitos de la normativa local con respecto residuos de aparatos eléctricos y electrónicos (WEEE/RAEE).

3. DESCRIPCIÓN DEL PRODUCTO

3.1 Características especiales

Esta nueva lavadora cumple con todos los requisitos modernos para un tratamiento efectivo de la ropa con bajo consumo de agua, energía y detergente y cuidará las telas.

- Gracias a la **opción Soft Plus**, el suavizante se distribuye de manera

uniforme en la colada y penetra profundamente en las fibras de tejido para obtener una suavidad perfecta.

- El **SensiCare System** ajusta automáticamente la duración del programa según la colada del tambor para conseguir resultados de lavado perfectos en el menor tiempo posible.

3.2 Descripción general del aparato

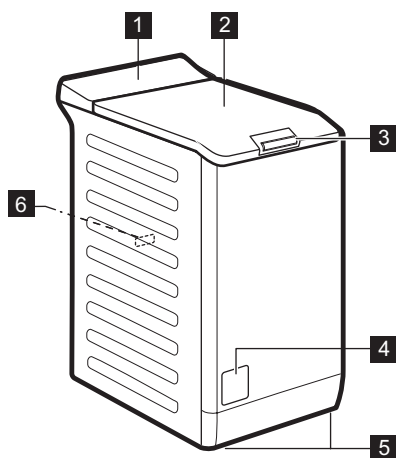

- 1** Panel de control
- 2** Tapa
- 3** Tirador de la tapa
- 4** Filtro de la bomba de desagüe
- 5** Patas para la nivelación del aparato
- 6** Placa de características

4. PANEL DE MANDOS

4.1 Descripción del panel de control

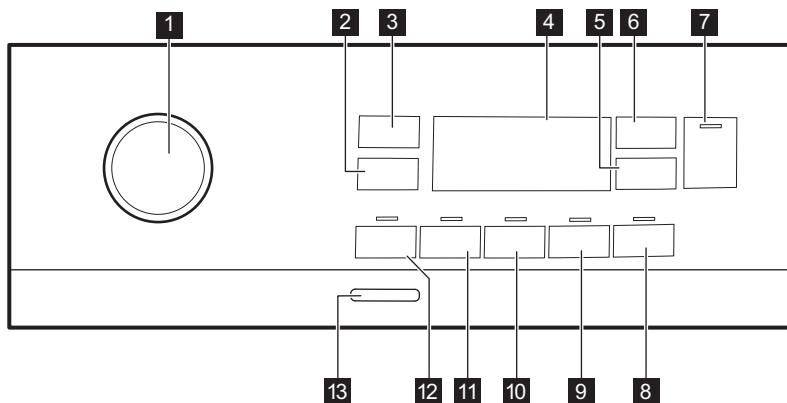

- 1** Selector de programas
- 2** Botón táctil opciones de reducción de Centrif.
- 3** Botón táctil Temp. °C
- 4** Pantalla
- 5** Botón táctil Inicio Diferido
- 6** Botón táctil Time Manager
- 7** Inicio/Pausa Botón táctil
- 8** Botón táctil Fácil Plancha/Engomar
- 9** Botón táctil Soft Plus
- 10** Botón táctil Extra Aclar./Enxag.
- 11** Botón táctil Manchas
- 12** Botón táctil Pre-Lava.
- 13** Pulsador On/Off

4.2 Pantalla

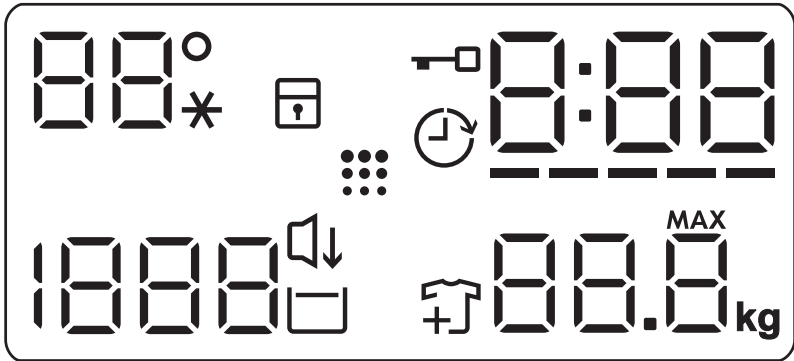

88° --*	El área de temperatura: Indicador de temperatura Indicador de agua fría
	Indicador de bloqueo de seguridad para niños.
	Indicador de inicio diferido.
	Indicador de tapa bloqueada.
0:00	El indicador digital puede mostrar: <ul style="list-style-type: none"> • Duración del programa (p. ej., 2:40). • Tiempo de retardo (p. ej., 2h). • Fin de ciclo (0:00). • Código de advertencia (p. ej., E20).
-----	Indicador de nivel de barras del Administrador de tiempo.
88.8 ^{MAX} kg	Indicador de peso máximo de colada.
	Indicador de añadir ropa. Se ilumina durante el inicio de la fase de lavado, mientras el usuario todavía puede pausar el aparato para añadir colada.
	Indicador de limpieza del tambor.
	Indicador Silencio.
	Indicador de agua en la cuba.
1888 - - -	Área de centrifugado: Indicador de velocidad de centrifugado Indicador de no centrifugado. La fase de centrifugado está apagada.

5. MANDO Y BOTONES

5.1 Introducción



Las opciones/funciones no están disponibles en todos los programas de lavado. Consulte la compatibilidad entre opciones/funciones y programas de lavado en el capítulo "Tabla de programas". Una opción/función puede excluir a otra, en este caso el aparato no permite ajustar las opciones/funciones incompatibles.

5.2 On/Off

Pulse esta tecla durante unos segundos para encender o apagar el aparato. Se emiten dos tonos diferentes cuando se enciende o apaga el aparato.

Como la función de espera apaga automáticamente el aparato tras unos minutos para reducir el consumo de energía, es posible que deba encender de nuevo el aparato.

Para obtener más información, consulte el apartado sobre la espera en el capítulo Uso diario.

5.3 Temp. °C

Cuando seleccione un programa de lavado, el aparato propondrá automáticamente una temperatura predeterminada.

Toque esta tecla varias veces hasta que aparezca la temperatura que desee en la pantalla.

Cuando la pantalla muestra los indicadores $_ _ *$, el aparato no calienta el agua.

5.4 Centrif.

Cuando seleccione un programa, el aparato ajustará automáticamente la velocidad de centrifugado máxima permitida, excepto en el programa Denim. Con esta opción puede cambiar la velocidad de centrifugado predeterminada.

Toque repetidamente este botón para:

- **Reducir la velocidad de centrifugado.** La pantalla muestra únicamente las velocidades de centrifugado disponibles para el programa seleccionado.
- Opciones adicionales de

centrifugado **Centrifugado** $_ _ _$. Establezca esta opción para desactivar todas las fases de centrifugado. El aparato realiza únicamente la fase de desagüe del programa de lavado seleccionado. Establezca esta opción para telas muy delicadas. La fase de aclarado utiliza más agua para algunos programas de lavado

- Active la opción **Enjuague sin centrifugado** .

El centrifugado final no se realiza. El agua del último aclarado no se descarga para que los tejidos no se arruguen. El programa de lavado termina con agua en el tambor.

La pantalla muestra el indicador . La tapa permanece bloqueada y el tambor gira regularmente para reducir las arrugas. Debe vaciar el agua para desbloquear la tapa.

Si toca el botón Inicio/Pausa $\triangleright ||$ el aparato realiza la fase de centrifugado y drena el agua





El aparato desagua automáticamente después de unas 18 horas.

- Active la opción **Silencio** \downarrow . Las fases intermedias y finales de centrifugado se suprimen y el programa finaliza con agua en el tambor. Esto ayuda a reducir las arrugas.

La pantalla muestra el indicador \downarrow . La tapa permanece bloqueada. El tambor gira regularmente para reducir arrugas. Debe vaciar el agua para desbloquear la tapa. Como el programa es muy silencioso, es adecuado para su uso por la noche cuando hay tarifas de

electricidad más económicas disponibles. En algunos programas, los aclarados se realizan con más agua.

Si toca el botón Inicio/Pausa , el aparato realiza únicamente la fase de desagüe.

-  El aparato desagua automáticamente después de unas 18 horas.

5.5 Pre-Lava.

Con esta opción, puede añadir una fase de prelavado a un programa de lavado.

El indicador correspondiente situado sobre la tecla táctil se enciende.

- Use esta opción para añadir una fase de prelavado a 30 °C antes de la de lavado.
Se recomienda usar esta opción para ropa muy sucia, especialmente si contiene arena, polvo, barro y otras partículas sólidas.

-  Las opciones pueden aumentar la duración del programa.

5.6 Manchas

Toque esta tecla para añadir la fase de manchas a un programa.

El indicador correspondiente situado sobre la tecla táctil se enciende.

Utilice esta función para coladas con manchas difíciles.

Cuando ajuste esta función, coloque el quitamanchas en el compartimento .

-  Esta opción aumenta la duración del programa. Esta opción no está disponible con temperaturas inferiores a 40 °C.

5.7 Extra Aclar./Enxag. permanente

Con esta opción puede añadir unos aclarados al programa de lavado seleccionado.

Utilice esta opción con personas alérgicas a los detergentes y con la piel sensible.

-  Esta opción aumenta la duración del programa.

El indicador correspondiente sobre la tecla táctil se ilumina y también permanece encendido durante los ciclos siguientes hasta que se desactiva la opción.

5.8 Soft Plus permanente

Ajuste esta opción para optimizar la distribución de suavizante y aumentar la suavidad de los tejidos.

Se recomienda si utiliza el suavizante.

-  Esta opción aumenta la duración del programa.

El indicador correspondiente sobre el botón táctil se ilumina y también permanece encendido durante los ciclos siguientes hasta que se desactiva la opción.

5.9 Fácil Plancha/Engomar

El aparato lava y centrifuga cuidadosamente la colada para evitar la formación de arrugas.

El aparato reduce la velocidad de centrifugado, utiliza más agua y adapta la duración del programa al tipo de colada.

Se enciende el indicador correspondiente.

5.10 Inicio Diferido

Con esta opción puede retrasar el inicio de un programa a una hora más adecuada.

Pulse el botón repetidamente para ajustar el inicio diferido que desee. El tiempo aumenta en intervalos de 1 hora hasta 20 horas.

La pantalla muestra indicador  y el tiempo de retardo seleccionado. Después de tocar el botón Inicio/Pausa

▶||, el aparato inicia la cuenta atrás y se bloquea la tapa.

5.11 Time Manager

Con esta opción puede reducir la duración del programa dependiendo del tamaño de la carga y el grado de suciedad.

Al elegir un programa de lavado, la pantalla indica la duración predeterminada y guiones -----.

Toque el botón Time Manager para reducir la duración del programa según necesite. La pantalla muestra la nueva duración del programa y el número de guiones se reduce en consonancia:

----- para una carga completa de prendas con suciedad normal.

---- ciclo rápido para una carga completa de prendas con poca suciedad.

--- ciclo muy rápido para una carga pequeña y con poca suciedad (se recomienda como máximo media carga).

- el ciclo más corto para refrescar una pequeña cantidad de ropa.

El Time Manager solo está disponible con los programas de la tabla.

indicador	Algod.	Algod. Eco	Sintéticos
----- 1)	■	■	■
----	■	■	■
---	■	■	■
--	■	■	■
-	■	■	■

1) Duración predeterminada para todos los programas.



5.12 Inicio/Pausa ▶||



Toque el botón Inicio/Pausa ▶|| para empezar, realizar una pausa en el aparato o interrumpir un programa en curso.





6. PROGRAMAS

6.1 Tabla de programas

Programa Temperatura predeterminada Rango de temperatura	Velocidad de centri- fugado de referencia Rango de velocida- des de centrifugado [rpm]	Carga máxi- ma	Descripción del programa (Tipo de carga y nivel de suciedad)
Algod. 40 °C 90 °C - Frío	1200 rpm (1200- 400)	7 kg	Algodón blanco y de color. Suciedad normal o intensa.

Programa Temperatura predeterminada Rango de temperatura	Velocidad de centri- fugado de referencia Rango de velocida- des de centrifuga- do [rpm]	Carga máxi- ma	Descripción del programa (Tipo de carga y nivel de suciedad)
 Algod. Eco ¹⁾ 40 °C 60 °C - 40 °C	1200 rpm (1200- 400)	7 kg	Algodón blanco y algodón de colores que no destiñen. Suciedad normal. El consumo de energía disminuye y aumenta la duración del programa de lavado, asegurando un buen resultado de lavado.
Sintéticos 40 °C 60 °C - Frío	1200 rpm (1200 - 400)	3 kg	Prendas de tejidos sintéticos o mezclas. Suciedad normal.
Delicados 40 °C 40 °C - Frío	1200 rpm (1200- 400)	2 kg	Tejidos delicados como acrílicos, viscosa y mixtos que requieren un lavado más suave. Suciedad normal.
Rápido 30 °C	800 rpm (800- 400)	1,5 kg	Prendas de tejidos sintéticos y mezclas. Suciedad ligera y refrescar prendas.
Aclarado/ Enxag.	1200 rpm (1200- 400)	7 kg	Todos los tejidos, excepto lanas y tejidos muy delicados. Programa para aclarar y centrifugar la colada. La velocidad de centrifugado por defecto es la usada en programas de algodón. Reduzca la velocidad de centrifugado según el tipo de prendas. Si es necesario, ajuste la opción Extra Aclar./Enxag. para añadir aclarados. Con una velocidad de centrifugado baja, el aparato realiza aclarados delicados y un breve centrifugado.
Centrif./ Drenar	1200 rpm (1200 -400)	7 kg	Para centrifugar la colada y desaguar el tambor. Todos los tejidos, excepto lanas y tejidos delicados.
Anti-Alergia  60 °C	1200 rpm (1200 - 400)	7 kg	Prendas de algodón blanco. Este programa elimina los microorganismos gracias a una fase de lavado con la temperatura mantenida por encima de 60 °C durante unos minutos. Esto ayuda a eliminar gérmenes, bacterias, microorganismos y partículas. Una fase de aclarado adicional garantiza la eliminación correcta de los restos de detergente y partículas de polen/alergénicas. De esta manera, el lavado es más eficaz.

Programa Temperatura predeterminada Rango de temperatura	Velocidad de centri- fugado de referencia Rango de velocida- des de centrifugado [rpm]	Carga máxi- ma	Descripción del programa (Tipo de carga y nivel de suciedad)
Anorak/Anora- que 40 °C 60 °C - Frío	800 rpm (800 - 400)	2 kg	Programa especial para una chaqueta de plumón, manta sintética, edredón, colcha o similar.
Seda  30 °C	800 rpm (800 - 400)	0,5 kg	Programa especial para prendas de seda y sintéticas mixtas .
Lana/Lãs   40 °C 40 °C - Frío	1200 rpm (1200- 400)	1,5 kg	Lana lavable a máquina, lana y otros tejidos para lavar a mano con símbolo «lavado a mano».2).
Sport 30 °C 40 °C - Frío	1200 rpm (1200 - 400)	3 kg	Ropa deportiva mixta . Prendas poco sucias o refrescar prendas.

Programa Temperatura predeterminada Rango de temperatura	Velocidad de centri- fugado de referencia Rango de velocida- des de centrifugo- gado [rpm]	Carga máxi- ma	Descripción del programa (Tipo de carga y nivel de suciedad)
Outdoor  30 °C 40 °C - Frío	1200 rpm (1200- 400)	2 kg ³⁾ 1 kg ⁴⁾	 No utilice suavizante y asegúrese de que no haya restos de suavizante en el dosificador de detergente.
<p>Prendas deportivas sintéticas. Este programa está diseñado para lavar suavemente prendas deportivas modernas de intemperie y también es apto para ropa de gimnasio, bicicleta o de correr y similares. La carga de colada recomendada es de 2 kg.</p>			
<p>Ropa impermeable, tejidos impermeables y transpirables y prendas que repelen el agua. Este programa también se puede usar como ciclo para renovar el repelente del agua y está específicamente adaptado para tratar prendas con revestimiento hidrofóbico. Para realizar este ciclo y renovar la impermeabilidad, siga estos pasos:</p>			
<ul style="list-style-type: none"> • Vierta el detergente de lavado en el compartimento . • Vierta un restaurador de impermeabilidad especial para tejidos en el compartimento del suavizante . • Reduzca la carga de colada a 1 kg. 			
 Para mejorar la acción de restauración de la impermeabilidad, seque la ropa en una secadora de tambor con el programa Outdoor (si está disponible y si la etiqueta de la prenda admite secado en secadora).			

Programa Temperatura predeterminada Rango de temperatura	Velocidad de centri- fugado de referencia Rango de velocida- des de centrifugo [rpm]	Carga máxi- ma	Descripción del programa (Tipo de carga y nivel de suciedad)
Denim 30 °C 40 °C - Frío	800 rpm (1200 - 400)	2 kg	Programa especial para prendas de tela vaquera con una fase delicada para reducir la pérdida de color y las marcas. Se recomienda para un mejor cuidado y una carga reducida.

1) **Programas estándar para los valores de consumo de la Etiqueta energética.** Según la norma 1061/2010, estos programas son, respectivamente, el «Programa de algodón estándar a 60 °C» y el «Programa de algodón estándar a 40 °C». Son los programas más eficientes en términos de consumo combinado de energía y agua para lavado de prendas de algodón con nivel de suciedad normal.







La temperatura del agua durante la fase de lavado puede ser distinta de la temperatura declarada para el programa seleccionado.

- 2) Durante este ciclo, el tambor gira despacio para garantizar la suavidad del lavado.
- 3) Programa de lavado.
- 4) Programa de lavado y fase de impermeabilización.

Compatibilidad de opciones de los programas

Programa	Centrif.	Pre-Lava. 1)	Manchas 2)	Extra Aclar./Enxag.	Soft Plus	Fácil Plancha/Engomar	Inicio Diferido	Time Manager
Algod.	■	■	■	■	■	■	■	■
Algod. Eco 	■	■	■	■	■	■	■	■
Sintéticos	■	■	■	■	■	■	■	■
Delicados	■	■	■	■	■	■	■	■
Rápido	■	■	■				■	
Aclarado/Enxag.	■	■	■	■			■	

Programa	Centrif.	Pre-Lava. 1)	Manchas 2)	Extra Aclar./Enxag.	Soft Plus	Fácil Plancha/Engomar	Inicio Diferido	Time Manager
Centrif./Drenar	■ ■						■	
Anti-Alergia 	■ ■ ■	■	■	■	■		■	
Anorak/Anorake	■ ■				■		■	
Seda 	■ ■						■	
Lana/Lãs 	■ ■ ■						■	
Sport	■ ■ ■	■		■			■	
Outdoor 	■ ■ ■			■			■	
Denim	■ ■ ■ ■		■	■	■	■	■	

1) Pre-Lava. y Manchas no pueden seleccionarse a la vez.

2) Esta opción no está disponible con temperaturas inferiores a 40 °C.

6.2 Woolmark Apparel Care - Azul



El ciclo de lavado de prendas de lana de esta lavadora ha sido aprobado por The Woolmark Company para el lavado de productos con la etiqueta de la prenda "lavado a mano" siempre que las prendas se laven de acuerdo con las instrucciones indicadas por el fabricante de esta lavadora. Siga la etiqueta de la prenda para el secado y demás instrucciones de la colada. M1145 El símbolo Woolmark es una marca de certificación en muchos países.

7. AJUSTES

7.1 Señales acústicas

Este aparato tiene diferentes señales acústicas que funcionan cuando:

- Se activa el aparato (tono corto especial).
- Se desactiva el aparato (tono corto especial).
- Se pulsan las teclas (sonido de clic).
- Se hace una selección no válida (3 sonidos cortos).

- El programa termina (secuencia de sonidos unos 2 minutos).
- El aparato tiene una avería (secuencia de sonidos cortos unos 5 minutos).

Para **desactivar/activar** las señales acústicas cuando ha terminado el programa, toque las teclas Pre-Lava y Manchas al mismo tiempo durante 2 segundos. En la pantalla aparece On/Off



Si se desactivan las señales acústicas, siguen funcionando cuando el aparato presenta una avería.

8. ANTES DEL PRIMER USO

1. Asegúrese de que hay electricidad y de que el grifo de agua está abierto.
2. Vierta 2 litros de agua en el compartimento de detergente marcado con

Esta acción activa el sistema de desagüe.

3. Vierta una pequeña cantidad de detergente en el compartimento marcado con

9. USO DIARIO



ADVERTENCIA!
Consulte los capítulos sobre seguridad.

9.1 Puesta en marcha del aparato

1. Conecte el enchufe a la toma de corriente.
2. Abra la llave de paso.
3. Pulse la tecla On/Off para encender el aparato.

Se emite una breve melodía.

9.2 Cargar la colada

1. Abra la tapa del aparato.

7.2 Bloqueo seguridad

Con esta opción, puede evitar que los niños jueguen con el panel de mandos.

Para **activar o desactivar** esta opción, mantenga presionado el botón Fácil Plancha/Engomar hasta que se **encienda o apague** en la pantalla.

El aparato utiliza esta opción por defecto después de apagarlo.

La función de bloqueo de seguridad puede no estar disponible durante unos segundos tras encender el aparato.

4. Ajuste e inicie un programa para algodón a la temperatura más alta sin colada en el tambor.

De esta forma se elimina toda la posible suciedad del tambor y de la cuba.

2. Pulse el botón **A**.

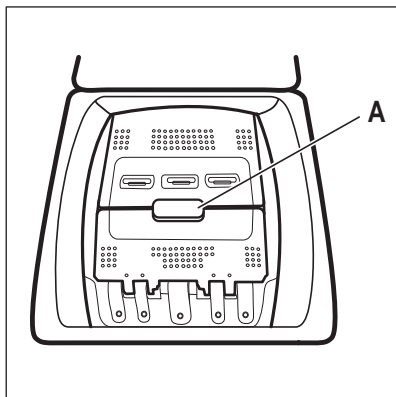

El tambor se abre automáticamente.

3. Introduzca las prendas en el tambor, una por una.
4. Sacuda las prendas antes de colocarlas en el aparato.

Asegúrese de no colocar demasiada colada en el tambor.

5. Cierre el tambor y la tapa.



PRECAUCIÓN!

Antes de cerrar la tapa del aparato, asegúrese de que cierra correctamente el tambor.

2. Ponga el detergente y el suavizante en los compartimentos adecuados.



Cumpla siempre las instrucciones que se encuentran en el envase de los productos de detergente.

9.3 Compartimentos de detergente. Uso del detergente y los aditivos

1. Dosifique los detergentes específicos para lavadora, el detergente y el suavizante.

		<p>Compartimento de detergente para fase de prelavado. Las marcas MAX representan los niveles máximos de la cantidad de detergente (líquido o en polvo). Cuando ajuste un programa para manchas, añada detergente (en polvo o líquido).</p>
		<p>Compartimento de detergente para la fase de lavado. Las marcas MAX representan los niveles máximos de la cantidad de detergente (líquido o en polvo).</p>
		<p>Compartimento para aditivos líquidos (suavizante, almidón). La marca M corresponde al nivel máximo para la cantidad de aditivos líquidos.</p>
		<p>Tapa abatible para detergente líquido o en polvo.</p>

9.4 Detergente líquido o en polvo

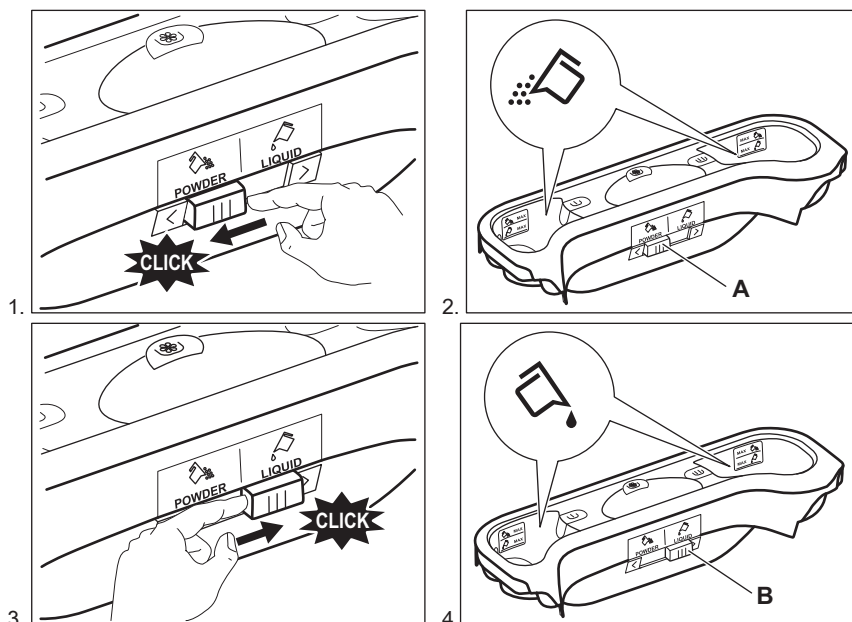

- Posición **A** para detergente en polvo (ajuste de fábrica).
- Posición **B** para detergente líquido.



Cuando use detergente líquido:

- No utilice detergentes líquidos gelatinosos ni espesos.
- No cargue más líquido del nivel máximo.

9.5 Ajuste de un programa

1. Gire el selector hasta el programa de lavado que desee.

El indicador de la tecla Inicio/Pausa  parpadea.

En la pantalla se muestra la duración aproximada del programa.

2. Para cambiar la temperatura o la velocidad de centrifugado, toque los botones correspondientes.
3. Si lo desea, puede ajustar una o varias opciones tocando las teclas correspondientes. Los indicadores correspondientes se encienden en la pantalla y la información proporcionada cambia en consecuencia.



Cuando **no es posible** una selección, una señal acústica avisa y la pantalla muestra - - -.



9.6 Iniciar un programa

Toque el botón Inicio/Pausa  para iniciar el programa. No es posible iniciar el programa cuando el indicador del botón está apagado y no parpadea (por ejemplo, el selector de programa está una posición incorrecta). El indicador relacionado deja de parpadear y permanece encendido.

El programa se inicia y la tapa se bloquea. La pantalla muestra el indicador .





 La bomba de drenaje puede operar poco antes de que el aparato se llene de agua.

9.7 Inicio de un programa con el inicio diferido

1. Toque repetidamente el botón Inicio Diferido hasta que la pantalla muestre el tiempo diferido deseado. La pantalla muestra el indicador .
2. Toque el botón Inicio/Pausa . La tapa del aparato se bloquea y empieza la cuenta atrás del inicio diferido. La pantalla muestra el indicador . Cuando se completa la cuenta atrás, el programa comienza automáticamente.



Cancelación del inicio diferido una vez iniciada la cuenta atrás

Para cancelar el inicio diferido:

1. Toque el botón Inicio/Pausa  para pausar el aparato. El indicador correspondiente parpadea.
2. Toque el botón Inicio Diferido repetidamente hasta que se muestre la pantalla  y el indicador  se apague.
3. Vuelva a tocar el botón Inicio/Pausa  para iniciar el programa inmediatamente.

Cambio del inicio diferido una vez iniciada la cuenta atrás

Para cambiar el inicio diferido:

1. Toque el botón Inicio/Pausa  para pausar el aparato. El indicador correspondiente parpadea.
2. Toque repetidamente el botón Inicio Diferido hasta que la pantalla muestre el tiempo diferido deseado.
3. Vuelva a tocar el botón Inicio/Pausa  para comenzar la nueva cuenta atrás.



9.8 Detección de carga SensiCare System

Después de tocar la tecla Inicio/Pausa .

1. SensiCare System inicia la estimación del peso de la carga para calcular la duración real del programa. Durante esta fase, las barras del administrador de tiempo  situadas bajo los dígitos de tiempo realizan una sencilla animación.
2. Después de 15-20 minutos, las barras del administrador de tiempo desaparecen y se muestra la nueva duración del ciclo. El aparato ajusta automáticamente la duración del programa según la carga para conseguir resultados de lavado perfectos en el menor tiempo posible.

9.9 Interrupción de un programa y cambio de las opciones

Quando el programa está en marcha, puede cambiar **solo algunas** opciones:

1. Pulse la tecla Inicio/Pausa . El indicador correspondiente parpadea.
2. Cambie las opciones. La información mostrada en la pantalla cambia en consecuencia.
3. Toque de nuevo la tecla Inicio/Pausa .

El programa de lavado continúa.

9.10 Cancelación de un programa en curso

1. Pulse la tecla On/Off para cancelar el programa y apagar el aparato.
2. Pulse la tecla On/Off de nuevo para encender el aparato.



Si el SensiCare System ha terminado y se ha iniciado el llenado de agua, el nuevo programa empieza **sin repetir la fase SensiCare System**. El agua y el detergente no se drenan para evitar que se malgasten.

También hay una forma alternativa de cancelar:





1. Gire el mando de selección a la posición • "Reset".
2. Espere 1 segundo. La pantalla muestra --- .
Ahora puede elegir un nuevo programa de lavado.

9.11 Apertura de la tapa - Adición de prendas





Si la temperatura y el nivel de agua del tambor son demasiado elevados y/o el tambor sigue girando, no se debe abrir la tapa.

Mientras un programa o el inicio diferido están en marcha, la tapa del aparato permanece bloqueada. La pantalla muestra el indicador .

1. Toque el botón Inicio/Pausa . El indicador  empieza a parpadear.
2. Espere hasta que el indicador de bloqueo de la tapa  deje de parpadear y se apague. Abra la tapa del aparato y las puertas del tambor. Si es necesario, añada o retire las prendas. Cierre la puerta del tambor y la tapa. Toque el botón Inicio/Pausa . El programa o el inicio diferido continúan.

9.12 Fin del programa

Cuando haya finalizado el programa, el aparato se para automáticamente. Suenan las señales acústicas, si están activadas. En la pantalla aparece 

El indicador del botón Inicio/Pausa  se apaga.

La tapa se desbloquea y el indicador  se apaga.

1. Pulse el botón On/Off para apagar el aparato.

Cinco minutos después de finalizar el programa, la función de ahorro de energía apaga automáticamente el aparato.







Cuando se vuelve a encender el aparato, la pantalla muestra el final del anterior programa ajustado. Gire el selector de programas para ajustar un nuevo ciclo.



2. Retire la colada del aparato.
3. Asegúrese de que el tambor está totalmente vacío.
4. Deje la tapa y el depósito de detergente ligeramente entreabiertos para evitar la formación de moho y olores desagradables.
5. Cierre la llave de paso.

9.13 Desagüe del agua tras el final del ciclo

Si se ha seleccionado un programa u opción que no vacía el agua del último aclarado, el programa termina, pero:

- El área de tiempo muestra  y la pantalla muestra la tapa bloqueada .
- El tambor sigue girando a intervalos regulares para evitar arrugas en las prendas.
- La tapa permanece bloqueada.
- Debe vaciar el agua para abrir la tapa.

1. Si fuera necesario, toque el botón Centrif. para reducir la velocidad de centrifugado sugerida por el aparato.
2. Pulse el botón Inicio/Pausa:
 - Si ha ajustado Enjuague sin centrifugado , el aparato desagua y centrifuga.
 - Si ha ajustado Silencio , el aparato solo desagua.

El indicador de opción Enjuague sin centrifugado  y Silencio  desaparece.

3. Cuando el programa termina y el indicador de tapa bloqueada  se apaga, puede abrir la tapa.
4. Pulse el botón On/Off durante unos segundos para desactivar el aparato.

9.14 Opción de espera

La función de espera apaga automáticamente el aparato para reducir el consumo de energía cuando:

- No se utiliza el aparato durante 5 minutos .
Pulse la tecla On/Off para encender el aparato de nuevo.
- 5 minutos después de que termine el programa de lavado

Pulse la tecla On/Off para encender el aparato de nuevo.

La pantalla muestra el final del último programa.

Gire el selector de programas para ajustar un nuevo ciclo.

Si gira el mando hasta la posición

"Reset" * , el aparato se apaga automáticamente en 30 segundos.



Si selecciona un programa o una opción que finaliza con agua en el tambor, la función de espera **no desactiva** el aparato para recordarle que debe drenar el agua.

10. CONSEJOS



ADVERTENCIA!

Consulte los capítulos sobre seguridad.

10.1 Introducir colada

- Divida la colada en: ropa blanca, ropa de color, ropa sintética, prendas delicadas y prendas de lana.
- Siga las instrucciones de lavado que se encuentran en las etiquetas de las prendas.
- No lave juntas las prendas blancas y de color.
- Algunas prendas de color pueden desteñir en el primer lavado. Se recomienda lavarlas por separado las primeras veces.
- De la vuelta a las prendas de varias capas, de lana y con motivos pintados.
- Pretratamiento de manchas difíciles.
- Lave con detergente especial las manchas difíciles.
- Tenga cuidado con las cortinas. Quite los ganchos y coloque las cortinas en una bolsa para lavadora o funda de almohada.
- No lave prendas sin dobladillos o desgarradas. Use una bolsa para lavadora para lavar las prendas

pequeñas y delicadas (p. ej., sujetadores con aros, cinturones, medias, cordones, cintas, etc.).

- Una carga muy pequeña puede provocar problemas de desequilibrio en la fase de centrifugado y conllevar vibraciones excesivas. Si esto ocurre:
 - a. interrumpa el programa y abra la puerta (consulte el capítulo "Uso diario");
 - b. redistribuya manualmente la carga para que las prendas estén espaciadas de manera uniforme por la cuba;
 - c. pulse el botón Inicio/Pausa. La fase de centrifugado continúa.
- Abotone las fundas de almohadas y cierre las cremalleras, los ganchos y los broches. Ate las correas, cordones, cordones, cintas y cualquier otro elemento suelto.
- Vacíe los bolsillos y despliegue las prendas.

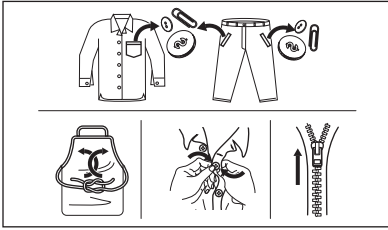

10.2 Manchas difíciles

Para algunas manchas, el agua y el detergente no son suficientes.

Se recomienda tratar previamente estas manchas antes de colocar las prendas en el aparato.

Existen quitamanchas especiales. Utilice el quitamanchas especial adecuado al tipo de mancha y tejido.

10.3 Detergentes y otros tratamientos

- Utilice solo detergentes y otros tratamientos especialmente fabricados para lavadoras:
 - detergente en polvo para todo tipo de prendas, salvo las delicadas. Son preferibles los detergentes en polvo con lejía para ropa blanca y programas de higiene
 - detergente líquido para todo tipo de tejidos o especial para lana, preferiblemente para programas de lavado a baja temperatura (60 °C máx.).
- No mezcle diferentes tipos de detergentes.
- Para respetar el medio ambiente, no ponga más detergente del recomendado.

- Siga las instrucciones que encontrará en el envase de los detergentes o de otros tratamientos sin superar el nivel máximo indicado (**MAX**).
- Use los detergentes recomendados para el tipo y color del tejido, la temperatura del programa y el grado de suciedad.

10.4 Consejos ecológicos

- Ajuste un programa sin la fase de prelavado para lavar ropa con suciedad normal.
- Empiece siempre un programa de lavado con la carga de colada máxima permitida.
- Si trata previamente estas manchas o usa un quitamanchas, ajuste un programa a baja temperatura.
- Para utilizar la cantidad correcta de detergente, compruebe la dureza del agua de su sistema doméstico. Consulte "Dureza del agua".

10.5 Dureza agua

Si la dureza del agua de su zona es alta o moderada, se recomienda usar un descalcificador de agua para lavadoras. En las zonas en las que la dureza del agua sea baja, no es necesario utilizar un descalcificador.

Póngase en comunicación con las autoridades correspondientes para conocer la dureza del agua de su zona.

Utilice la cantidad correcta de descalcificador. Siga las instrucciones que encontrará en el envase del producto.

11. MANTENIMIENTO Y LIMPIEZA



ADVERTENCIA!

Consulte los capítulos sobre seguridad.

11.1 Limpieza del exterior

Limpie el aparato solo con agua templada y jabón suave. Seque completamente todas las superficies.



PRECAUCIÓN!
No utilice alcohol, disolventes ni otros productos químicos.



PRECAUCIÓN!
No limpie las superficies metálicas con detergentes a base de cloro.

11.2 Descalcificación



Si la dureza del agua de su zona es alta o moderada, se recomienda usar un descalcificador de agua para lavadoras.

Examine periódicamente el tambor para comprobar si hay cal.

Los detergentes normales ya contienen descalcificadores de agua, pero se recomienda ejecutar un ciclo con el tambor vacío y usar un descalcificador ocasionalmente.



Siga siempre las instrucciones que encontrará en el envase del producto.

11.3 Lavado de mantenimiento

El uso repetido y prolongado de programas a baja temperatura puede provocar depósitos de detergente, restos de pelusa, acumulación de bacterias en el interior del tambor y la cuba. Esto podría causar malos olores y formación de moho. Para eliminar estos depósitos y limpiar la parte interior del aparato, realice un lavado de mantenimiento periódicamente (al menos una vez al mes):



Consulte el capítulo sobre limpieza del tambor.

11.4 Limpiar el tambor

Examine regularmente el tambor para evitar depósitos no deseados.

Los depósitos de óxido en el tambor pueden ocurrir debido a la oxidación del cuerpo extraño en el lavado o en el agua del grifo que contiene hierro.

Limpie el tambor con productos especiales para acero inoxidable.



Siempre siga las instrucciones que encuentre en el empaque del producto. No limpie el tambor con productos de descalcificación ácidos, no frote productos que contengan cloro o hierro o lana de acero.

Para una limpieza completa:

1. Retire toda la ropa del tambor.
2. Ejecute un programa Algod. con la temperatura más alta.
3. Agregue una pequeña cantidad de detergente en polvo en el tambor vacío para enjuagar los residuos que quedan.



Ocasionalmente, al final de un ciclo, la pantalla puede mostrar el icono : esta es una recomendación para realizar la "limpieza del tambor". Una vez que se ha realizado la limpieza del tambor, el icono desaparece.

11.5 Junta de la tapa

Revise periódicamente la junta. Límpiela cuando sea necesario con un agente limpiador de amoníaco en crema sin rascar la superficie de la junta.



Siga siempre las instrucciones que encontrará en el envase del producto.

11.6 Limpieza del dosificador de detergente

1.

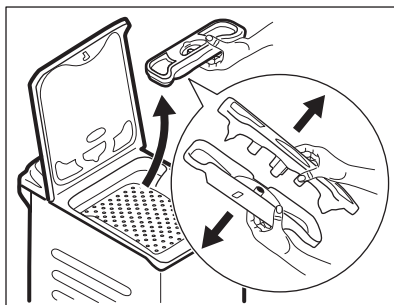

2.

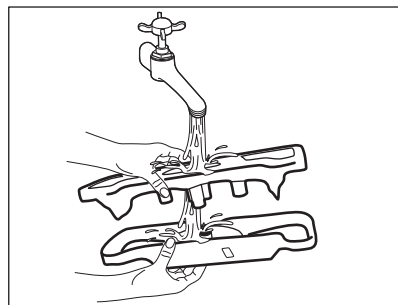

3.

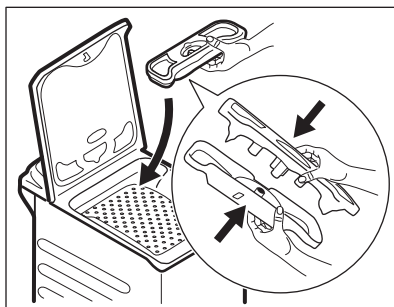

11.7 Limpieza del filtro de desagüe

Examine periódicamente el filtro de desagüe y asegúrese de que está limpio.

Limpie la bomba de desagüe si:

- El aparato no desagua.
- El tambor no gira.
- El aparato hace ruidos extraños debido al bloqueo de la bomba.
- La pantalla muestra el código de alarma **E20**



ADVERTENCIA!

- Desenchufe el aparato de la toma de red.
- No quite el filtro mientras el aparato esté en funcionamiento.
- No limpie la bomba si el agua del aparato está caliente. Espere a que se enfríe el agua.

Tenga siempre a mano un trapo para secar el agua que se derrame al extraer el filtro.

Siga estos pasos para limpiar la bomba:

1.

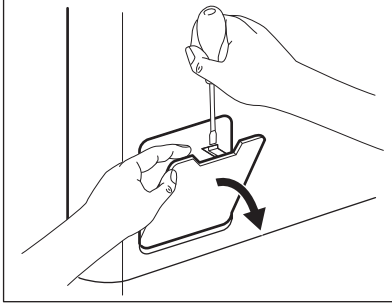

2.

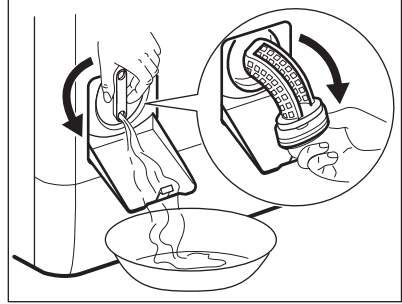

3.

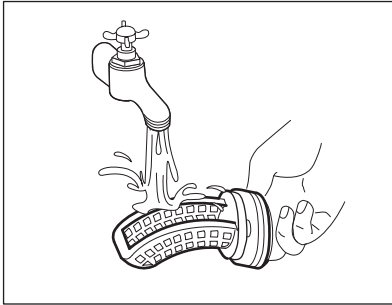

4.

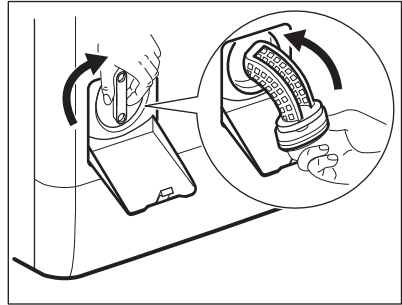

5.

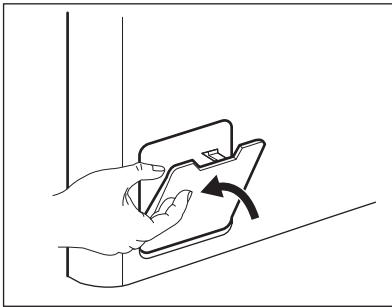

11.8 Limpieza del tubo de entrada y el filtro de la válvula

1.

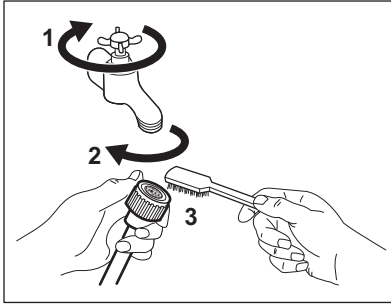

2.

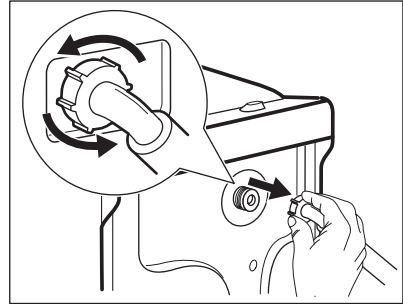

3.

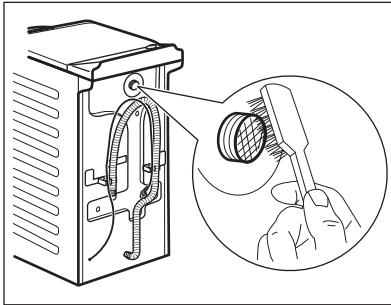

4.

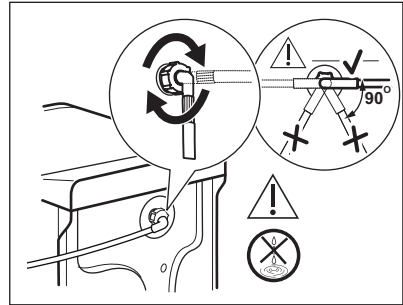

11.9 Desagüe de emergencia

Si el aparato no puede desaguar, realice el mismo procedimiento descrito en el apartado "Limpieza de la bomba de desagüe". Limpie la bomba si fuera necesario.

Cuando se desagua con el procedimiento de drenaje de emergencia, se debe activar de nuevo el sistema de desagüe:

1. Vierta 2 litros de agua en el compartimento de lavado principal del dosificador de detergente.
2. Inicie el programa para desaguar.

11.10 Medidas anticongelación

Si el aparato está instalado en una zona donde la temperatura puede llegar a valores de 0 °C o inferiores, retire el agua restante del tubo de entrada y la bomba de desagüe.

1. Desenchufe el aparato de la toma de red.
2. Cierre la llave de paso.
3. Coloque los dos extremos del tubo de entrada en un recipiente y deje que salga el agua.
4. Vacíe la bomba de descarga. Consulte el procedimiento de desagüe de emergencia.
5. Cuando la bomba esté vacía, coloque de nuevo la manguera.



ADVERTENCIA!

Asegúrese de que la temperatura es superior a 0°C antes de usar de nuevo el aparato.

El fabricante no se hace responsable de los daños derivados de las bajas temperaturas.

12. VALORES DE CONSUMO



Los valores indicados se obtienen en condiciones de laboratorio con los estándares pertinentes. Los datos pueden cambiar por varios motivos: la cantidad y tipo de colada y la temperatura ambiente. La presión de agua, el voltaje de la red y la temperatura de entrada del agua también pueden afectar a la duración del programa de lavado.



Las especificaciones técnicas pueden variar sin previo aviso a fin de mejorar la calidad del producto.

Programas	Carga (kg)	Consumo eléctrico (kWh)	Consumo de agua (litros)	Duración aproximada del programa (minutos)	Humedad restante (%) ¹⁾
Algod. 60°C	7	1,16	58	197	53
Algod. 40°C	7	0,61	56	192	53
Sintéticos 40°C	3	0,45	46	105	35
Delicados 40°C	2	0,55	46	90	35
Lana/Lãs 30°C	1,5	0,35	50	65	30
Programas normales para algodón ◀					
Estándar 60°C algodón ◀	7	0,97	44	260	53
Estándar 60°C algodón ◀	3,5	0,65	39	190	53
Estándar 40°C algodón ◀	3,5	0,60	39	190	53

¹⁾ Al finalizar la fase de centrifugado.

Modo apagado (W)	Modo Encendido (W)
0.48	0.48

La información indicada en la tabla anterior se ofrece en cumplimiento del Reglamento 1015/2010 de la Comisión de la UE que implementa la directiva 2009/125/CE .

13. SOLUCIÓN DE PROBLEMAS



ADVERTENCIA!

Consulte los capítulos sobre seguridad.

13.1 Introducción

El aparato no se pone en marcha ni se detiene durante el funcionamiento.

Primero, intente buscar una solución al problema (consulte la tabla). Si el problema continúa, póngase en contacto con el Centro de servicio técnico.



ADVERTENCIA!

Desenchufe el aparato antes de realizar cualquier comprobación.

En caso de problemas, se activan las señales acústicas, la pantalla muestra un código de alarma y el botón Inicio/Pausa  puede parpadear de forma continua:

- **EHO** - La corriente eléctrica es inestable. Espere hasta que la corriente eléctrica se estabilice.
- **E91** - No hay comunicación entre los elementos electrónicos del aparato. Apague y vuelva a encender. El programa no ha terminado correctamente o el aparato se ha apagado demasiado pronto. Si el código de alarma vuelve a aparecer, póngase en contacto con el Centro de servicio técnico.
- **EFO** - El dispositivo anti inundación se ha puesto en marcha. Desconecte el aparato y cierre el grifo. Póngase en contacto con el servicio técnico autorizado.
- **E10** - El aparato no carga agua correctamente. Después de la verificación correspondiente, ponga en marcha el aparato pulsando Inicio/Pausa , el aparato intenta reanudar el ciclo. Si el error persiste, el código de alarma aparece de nuevo.
- **E20** - El aparato no desagua.
- **E40** - La tapa del aparato está abierta o no está bien cerrada. Revise la tapa.

13.2 Posibles fallos

Problema	Posible solución
<p>El programa no se pone en marcha.</p>	<ul style="list-style-type: none"> • Asegúrese de que el enchufe esté conectado a la toma de corriente. • Asegúrese de que la tapa del aparato y la puerta del tambor estén cerradas. • Asegúrese de que no hay ningún fusible dañado en la caja de fusibles. • Asegúrese de que se ha tocado Inicio/Pausa . • Si se ha ajustado el inicio diferido, cancele el ajuste o espere hasta el final de la cuenta atrás. • Desactive la función de bloqueo de seguridad para niños si está activada. • Compruebe la oposición del mando en el programa seleccionado.
<p>El aparato no carga agua correctamente.</p>	<ul style="list-style-type: none"> • Compruebe que el grifo esté abierto. • Asegúrese de que la presión del agua no sea demasiado baja. Solicite información a la compañía local de suministro de agua. • Compruebe que el grifo no esté obstruido. • Asegúrese de que la manguera de entrada no esté doblada, dañada ni retorcida. • Compruebe que la manguera de entrada de agua esté conectada correctamente. • Asegúrese de que el filtro de la manguera de entrada y el filtro de la válvula no estén obstruidos. Consulte 'Mantenimiento y limpieza'.
<p>El aparato se llena de agua y desagua inmediatamente.</p>	<ul style="list-style-type: none"> • Asegúrese de que el tubo de desagüe se encuentra en la posición correcta. Es posible que la manguera esté demasiado baja. Consulte "Instrucciones de instalación".
<p>El aparato no desagua.</p>	<ul style="list-style-type: none"> • Compruebe que el desagüe no esté obstruido. • Asegúrese de que el tubo de desagüe no esté doblado ni retorcido. • Compruebe que el filtro de desagüe no está obstruido. Limpie el filtro si fuera necesario. Consulte "Mantenimiento y limpieza". • Compruebe que la manguera de desagüe está conectada correctamente. • Ajuste el programa de descarga si selecciona un programa sin fase de descarga. • Ajuste el programa de descarga si selecciona una opción que termine con agua en la cuba.

Problema	Posible solución
La fase de centrifugado no funciona o el ciclo de lavado dura más de lo normal.	<ul style="list-style-type: none"> • Seleccione el programa de centrifugado. • Compruebe que el filtro de desagüe no está obstruido. Limpie el filtro si fuera necesario. Consulte "Mantenimiento y limpieza". • Ajuste manualmente las prendas en la cuba e inicie de nuevo la fase de centrifugado. Este problema puede deberse a problemas de equilibrio.
Hay agua en el suelo.	<ul style="list-style-type: none"> • Cerciórese de que los acoplamientos de los tubos de agua están bien apretados y de que no hay pérdidas de agua. • Compruebe que la manguera de entrada y el tubo de desagüe no están dañados. • Asegúrese de que usa el detergente adecuado y la cantidad correcta.
No se puede abrir la tapa del aparato.	<ul style="list-style-type: none"> • Asegúrese de que se ha seleccionado un programa de lavado que termine con agua en la cuba. • Asegúrese de que el programa de lavado ha terminado. • Ajuste el programa de centrifugado o descarga si hay agua en el tambor. • Asegúrese de que el aparato no recibe electricidad. • Este problema puede deberse a un fallo del aparato. Póngase en contacto con el servicio técnico autorizado.
El aparato produce un ruido extraño y vibra.	<ul style="list-style-type: none"> • Compruebe que el aparato está correctamente nivelado. Consulte "Instrucciones de instalación". • Asegúrese de que se ha quitado el material de embalaje y los pasadores de transporte. Consulte "Instrucciones de instalación". • Añada más colada en el tambor. Es posible que la carga sea demasiado pequeña.
La duración del programa aumenta o disminuye durante la ejecución del programa.	<ul style="list-style-type: none"> • El SensiCare System puede ajustar la duración del programa en función del tipo y el tamaño de la colada. Consulte "Detección de carga SensiCare System" en el capítulo "Uso diario".
Los resultados del lavado no son satisfactorios.	<ul style="list-style-type: none"> • Aumente la cantidad de detergente o utilice otro diferente. • Use productos especiales para eliminar las manchas difíciles antes de lavar las prendas. • Asegúrese de ajustar la temperatura correcta. • Reduzca la carga.
Demasiada espuma en el tambor durante el ciclo de lavado.	<ul style="list-style-type: none"> • Reduzca la cantidad de detergente.
Después del ciclo de lavado, hay restos de detergente en el dosificador.	<ul style="list-style-type: none"> • Asegúrese de que la compuerta se encuentra en la posición correcta. • Asegúrese de que usa el dosificador de detergente según las indicaciones de este manual del usuario.

Una vez finalizada la revisión, encienda el aparato. El programa continuará a partir del punto en que se haya interrumpido.

Si el problema se vuelve a producir, póngase en contacto con el Centro de servicio técnico.

Si la pantalla muestra otros códigos de alarma, apague y encienda el aparato. Si el problema continúa, póngase en contacto con el Centro de servicio técnico.

14. DATOS TÉCNICOS

Dimensiones	Ancho / alto / fondo / fondo total	400 mm/ 890 mm/ 600 mm/ 600 mm
Conexión eléctrica	Voltaje	230 V
	Potencia total	2200 W
	Fusible	10 A
	Frecuencia	50 Hz
Nivel de protección contra la entrada de partículas sólidas y humedad asegurada por la cubierta protectora, excepto cuando el equipo de baja tensión no tiene protección contra la humedad		IPX4
Presión del suministro de agua	Mínima	0,5 bares (0,05 MPa)
	Máxima	8 bares (0,8 MPa)
Suministro de agua ¹⁾		Agua fría
Carga máxima	Algodón	7 kg
Clase de eficiencia energética		A+++
Velocidad de centrifugado	Velocidad máxima de centrifugado	1151 rpm

¹⁾ Conecte la manguera de entrada de agua a un grifo con rosca de 3/4" .

15. GUÍA RÁPIDA

15.1 Uso diario

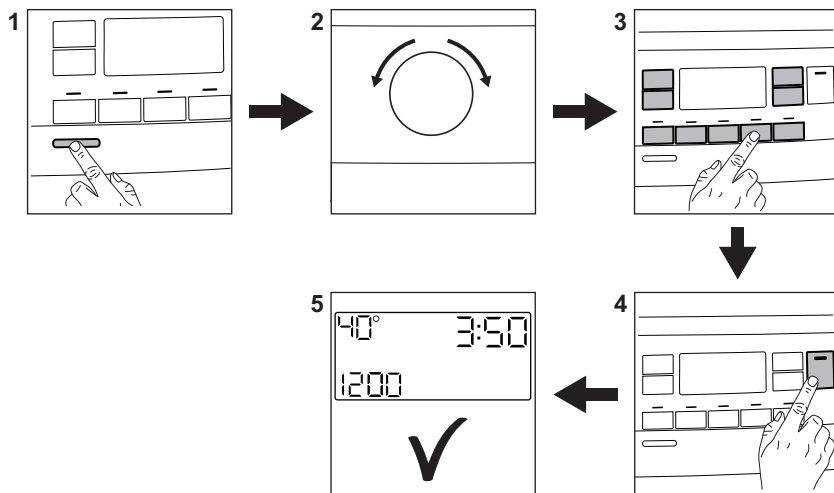

Conecte el enchufe a la toma de corriente.

Abra la llave de paso.

Cargue la ropa.

Vierta el detergente y demás tratamientos en el compartimento correspondiente del dosificador de detergente.

1. Pulse el botón **On/Off** para encender el aparato. Gire el selector para ajustar el programa que desee.

2. Seleccione las opciones disponibles con las teclas apropiadas (1). Para iniciar el programa, toque el botón **Inicio/Pausa**  (2).

3. Se inicia el aparato. Al final del programa, retire la colada.

Pulse el botón **On/Off** para apagar el aparato.



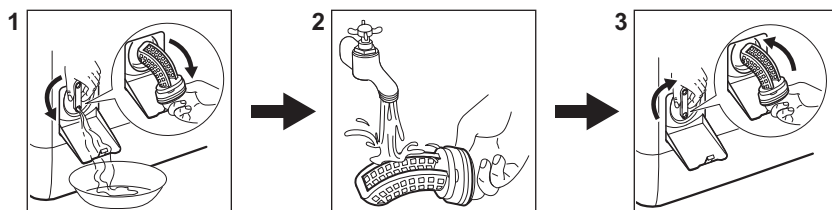

15.2 Limpieza del filtro de la bomba de desagüe



Limpie el filtro periódicamente y, sobre todo, si aparece el código de alarma

E20 en la pantalla.

15.3 Programas

Programas	Carga	Descripción del producto
Algod.	7 kg	Algodón blanco y de color.
 Algod. Eco	7 kg	Algodón blanco y de color. Programas estándar para los valores de consumo de la Etiqueta energética.
Sintéticos	3 kg	Prendas de tejidos sintéticos o mezclas.
Delicados	2 kg	Tejidos delicados como acrílicos, viscosa y poliéster.
Rápido	1,5 kg	Tejidos sintéticos y mixtos. Prendas poco sucias y prendas para refrescar.
Aclarado/Enxag.	7 kg	Todos los tejidos, excepto lanas y tejidos muy delicados. Programa para aclarar y centrifugar.
Centrif./Drenar	7 kg	Todos los tejidos, excepto lanas y tejidos muy delicados. Programa para centrifugar y descargar el agua.
 Anti-Alergia	7 kg	Prendas de algodón blanco. Este programa ayuda a eliminar gérmenes y bacterias.
Anorak/Anoraque	2 kg	Una sola manta sintética, prendas con relleno, edredones, plumones.
 Seda	0,5 kg	Programa especial para prendas de seda y sintéticas mixtas.
 Lana/Lãs	1,5 kg	Lana lavable a máquina, lana lavable a mano y delicados.
Sport	3 kg	Ropa deportiva.
 Outdoor	2 kg ¹⁾ 1 kg ²⁾	Ropa deportiva moderna de intemperie.
Denim	2 kg	Ropa vaquera.

1) Programa de lavado.

2) Programa de lavado y fase de impermeabilización.

16. HOJA DE INFORMACIÓN DEL PRODUCTO EN REFERENCIA A LA REGULACIÓN DE E.U. 1369/2017

Hoja de información del producto	
Marca registrada	ELECTROLUX

Modelo	EW6T3722AF, PNC913128320
Capacidad asignada en kg	7
Clase de eficiencia energética	A+++
Consumo de energía en kWh al año, sobre la base de 220 ciclos de lavado normal para los programas de algodón a 60 °C y 40 °C con carga completa y con carga parcial, y del consumo de los modos de bajo consumo. El consumo real de energía depende de cómo se utilice el aparato.	174
Consumo de energía en el programa normal de algodón a 60 °C con carga completa en kWh	0,97
Consumo de energía en el programa normal de algodón a 60 °C con carga parcial en kWh	0,65
Consumo de energía en el programa normal de algodón a 40 °C con carga parcial en kWh	0,60
Consumo eléctrico en el modo apagado en W	0,48
Consumo eléctrico en el modo sin apagar en W	0,48
Consumo de agua en litros al año, sobre la base de 220 ciclos de lavado normal para los programas de algodón a 60 °C y 40 °C con carga completa y con carga parcial. El consumo real de agua depende de cómo se utilice el aparato	9990
Clase de eficiencia de centrifugado en una escala de A (más eficiente) a G (menos eficiente)	B
Velocidad máxima de centrifugado en rpm	1151
Contenido de humedad residual en %	53
El «programa normal de algodón a 60 °C» y el «programa normal de algodón a 40 °C» son los programas normales de lavado a los que se refiere la información de la etiqueta y la ficha, estos programas son aptos para lavar tejidos de algodón de suciedad normal y son los programas más eficientes en términos de consumo combinado de energía y agua.	-
Duración del programa normal de algodón a 60 °C con carga completa expresada en minutos	260
Duración del programa normal de algodón a 60 °C con carga parcial expresada en minutos	190
Duración del programa normal de algodón a 40 °C con carga parcial expresada en minutos	190
Duración del modo sin apagar expresada en minutos	5

Ruido acústico aéreo emitido en db(A) durante el lavado	56
Ruido acústico aéreo emitido en db(A) durante el centrifugado	77
Aparato encastrado S/N	No

La información que se proporciona en el cuadro anterior cumple con el Reglamento de la Comisión de la UE 1015/2010 que implementa la Directiva 2009/125/EC.

17. ASPECTOS MEDIOAMBIENTALES

Recicle los materiales con el símbolo . Coloque el material de embalaje en los contenedores adecuados para su reciclaje. Ayude a proteger el medio ambiente y la salud pública, así como a reciclar residuos de aparatos eléctricos y

electrónicos. No deseche los aparatos marcados con el símbolo  junto con los residuos domésticos. Lleve el producto a su centro de reciclaje local o póngase en contacto con su oficina municipal.

www.electrolux.com/shop



192926680-A-142019

