



BOSCH











Register your
new device on
MyBosch now and
get free benefits:
**[bosch-home.com/
welcome](https://bosch-home.com/welcome)**

Extractor hood

DDD96AM60, DDD97BM69, DDD97BM60B

[es]	Instrucciones de uso	Campana extractora	3
[pt]	Instruções de serviço	Exaustor	13
[ro]	Instrucțiuni de utilizare	Hotă	24

Índice

	Uso correcto del aparato	3
	Indicaciones de seguridad importantes	4
	Protección del medio ambiente	6
	Ahorro de energía	6
	Eliminación de residuos respetuosa con el medio ambiente	6
	Modos de funcionamiento	6
	Funcionamiento en salida de aire al exterior	6
	Funcionamiento con recirculación de aire	6
	Presentación del aparato	7
	Panel de mando	7
	Antes del primer uso	7
	Primera puesta en marcha	7
	Manejo del aparato	8
	Extraer/introducir el aparato	8
	Ajustar el ventilador	8
	Nivel intensivo	8
	Desconexión automática	8
	Iluminación	8
	Limpieza y cuidados del aparato	9
	Indicador de saturación	9
	Restablecimiento de los indicadores de saturación	11
	¿Qué hacer en caso de avería?	11
	Servicio de Asistencia Técnica	12
	Accesorios	12

Encontrará más información sobre productos, accesorios, piezas de repuesto y servicios en internet: www.bosch-home.com y también en la tienda online: www.bosch-eshop.com

Uso correcto del aparato

Leer con atención las siguientes instrucciones. Solo así se puede manejar el aparato de forma correcta y segura. Conservar las instrucciones de uso y montaje para utilizarlas más adelante o para posibles futuros compradores.

Solamente un montaje profesional conforme a las instrucciones de montaje puede garantizar un uso seguro del aparato. El instalador es responsable del funcionamiento perfecto en el lugar de instalación.

Este aparato ha sido diseñado para uso doméstico. Este aparato no puede usarse en exteriores. Vigilarlo mientras está funcionando. El fabricante no asume ninguna responsabilidad en caso de daños derivados de un uso indebido o un manejo incorrecto.

Este aparato está previsto para ser utilizado a una altura máxima de 2.000 metros sobre el nivel del mar.

Para la desviación de la salida del aire se han de seguir las disposiciones oficiales (ej. normativas de edificación del país).

Este aparato puede ser utilizado por niños a partir de 8 años y por personas con limitaciones físicas, sensoriales o psíquicas, siempre y cuando sea bajo la supervisión de una persona responsable de su seguridad o que le haya instruido en el uso correcto del aparato siendo consciente de los daños que se pudieran ocasionar.

No dejar que los niños jueguen con el aparato. La limpieza y el mantenimiento rutinario no deben encomendarse a los niños a menos que sean mayores de 15 años y lo hagan bajo supervisión.

Mantener a los niños menores de 8 años alejados del aparato y del cable de conexión.

Comprobar el aparato al sacarlo de su embalaje. El aparato no debe conectarse en caso de haber sufrido daños durante el transporte.

Este aparato no está previsto para el funcionamiento con un reloj temporizador externo o un mando a distancia.

Indicaciones de seguridad importantes

Advertencia – ¡Peligro de asfixia!

El material de embalaje es peligroso para los niños. No dejar que los niños jueguen con el material de embalaje.

Advertencia – ¡Peligro mortal!

Los gases de combustión que se vuelven a aspirar pueden ocasionar intoxicaciones. Garantice una entrada de aire suficiente si el aparato se emplea en modo de funcionamiento en salida de aire al exterior junto con un equipo calefactor dependiente del aire del recinto de instalación.

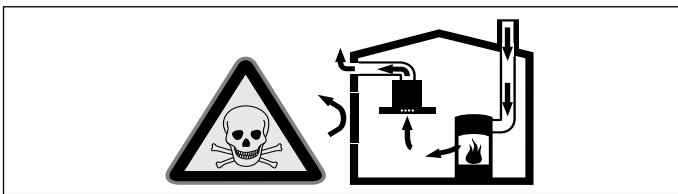

Los equipos calefactores que dependen del aire del recinto de instalación (p. ej., calefactores de gas, aceite, madera o carbón, calentadores de salida libre, calentadores de agua) adquieren aire de combustión del recinto de instalación y evacuan los gases de escape al exterior a través de un sistema extractor (p. ej., una chimenea).

En combinación con una campana extractora conectada se extrae aire de la cocina y de las habitaciones próximas; sin una entrada de aire suficiente se genera una depresión. Los gases venenosos procedentes de la chimenea o del hueco de ventilación se vuelven a aspirar en las habitaciones.

- Por tanto, asegurarse de que siempre haya una entrada de aire suficiente.
- Un pasamuros de entrada/salida de aire no es garantía por sí solo del cumplimiento del valor límite.

A fin de garantizar un funcionamiento seguro, la depresión en el recinto de instalación de los equipos calefactores no debe superar 4 Pa (0,04 mbar). Esto se consigue si, mediante aberturas que no se pueden cerrar, p. ej., en puertas, ventanas, en combinación con un pasamuros de entrada/salida de aire o mediante otras medidas técnicas, se puede hacer recircular el aire necesario para la combustión.

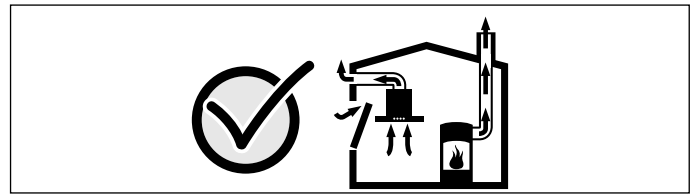

Pedir siempre asesoramiento al técnico competente de su región, que estará en condiciones de evaluar todo el sistema de ventilación de su hogar y recomendarle las medidas adecuadas en materia de ventilación. Si la campana extractora se utiliza exclusivamente en funcionamiento en recirculación, no hay limitaciones para el funcionamiento.

Advertencia – ¡Peligro de incendio!

- Los depósitos de grasa en los filtros pueden prenderse. Limpiar el aparato como se indica. Respetar los intervalos de limpieza. No usar nunca el aparato sin filtro antigrasa.
- Los depósitos de grasa del filtro antigrasa pueden prenderse. **Limpiar el filtro antigrasa al menos una vez al mes.** No usar nunca el aparato sin filtro antigrasa.
- Un filtro de carbón activo no regenerable puede prenderse fuego en el interior del horno. No regenerar nunca los filtros de carbón activo que no sean regenerables. Regenerar únicamente los filtros de carbón activo regenerables.
- Los depósitos de grasa del filtro de grasas pueden prenderse. Nunca trabaje con una llama directa cerca del aparato (p. ej., flambear). Instalar el aparato cerca de un equipo calefactor para combustibles sólidos (p. ej., madera o carbón) solo si se dispone de una cubierta cerrada no desmontable. No deben saltar chispas.
- El aceite caliente y la grasa se inflaman con facilidad. Estar siempre pendiente del aceite caliente y de la grasa. No apagar nunca con agua un fuego. Apagar la zona de cocción. Sofocar con cuidado las llamas con una tapa, una tapa extintora u otro medio similar.

- Los fogones de gas en los que no se haya colocado ningún recipiente para cocinar encima, generan gran cantidad de calor durante su funcionamiento. Eso puede dañar o incendiar el aparato de ventilación situado encima. Utilizar los fogones de gas únicamente colocando encima recipientes para cocinar.
- Cuando se usan simultáneamente varias placas de gas, se genera mucho calor. El aparato de ventilación puede dañarse o incendiarse. El aparato de ventilación solo puede combinarse con placas de gas que no superen los siguientes valores:
 - Máximo 5 quemadores individuales
 El aparato de ventilación solo puede combinarse con placas de gas de 70 cm que no superen los siguientes valores:
 - Potencia máxima total: 11,9 kW
 - Potencia máxima total de las placas traseras: 4,7 kW
 - Potencia máxima del wok: 4,2 kW
 El aparato de ventilación solo puede combinarse con placas de gas de 90 cm que no superen los siguientes valores:
 - Potencia máxima total: 13,7 kW
 - Potencia máxima total de las placas traseras: 4,7 kW
 - Potencia máxima del wok: 6 kW

⚠ Advertencia – ¡Peligro de quemaduras!

Las partes accesibles se calientan durante el funcionamiento. No tocar nunca las partes calientes. No dejar que los niños se acerquen.

⚠ Advertencia – ¡Peligro de lesiones!

- Las piezas internas del aparato pueden tener bordes afilados. Usar guantes protectores.
- Los objetos situados sobre el aparato pueden caerse. No colocar objetos sobre el aparato.
- La luz de las iluminaciones LED es muy deslumbrante y puede dañar los ojos (grupo de riesgo 1). No mirar más de 100 segundos directamente a las luces LED encendidas.
- Peligro de atrapamiento al introducir/extraer el aparato. Al introducir/extraer el aparato, no agarrarlo nunca por la parte móvil. No dejar que los niños se acerquen.
- Los recipientes de cocina colocados en la zona móvil del aparato pueden caerse. Los líquidos calientes derramados pueden ocasionar lesiones. No colocar recipientes de cocina en la zona móvil del aparato.

- Los recipientes para cocinar y las placas de cocción se calientan mucho. No asir nunca por encima de la placa de cocción o el recipiente para cocinar calientes.

⚠ Advertencia – ¡Peligro de descarga eléctrica!

- Un aparato defectuoso puede ocasionar una descarga eléctrica. No conectar nunca un aparato defectuoso. Desenchufar el aparato de la red o desconectar el interruptor automático del cuadro eléctrico. Avisar al Servicio de Asistencia Técnica.
- Las reparaciones inadecuadas son peligrosas. Las reparaciones y la sustitución de cables de conexión defectuosos solo pueden ser efectuadas por personal del Servicio de Asistencia Técnica debidamente instruido. Si el aparato está averiado, desenchufarlo de la red o desconectar el interruptor automático del cuadro eléctrico. Avisar al Servicio de Asistencia Técnica.
- No utilizar ni limpiadores de alta presión ni por chorro de vapor. La humedad interior puede provocar una descarga eléctrica.

Causas de daños

¡Atención!

Peligro de daños por corrosión Encender siempre el aparato cuando se vaya a cocinar con el fin de evitar la formación de agua condensada. El agua condensada puede conllevar daños por corrosión.

Peligro de daños por humedad en el interior del sistema electrónico. No limpiar nunca los elementos de mando con un paño húmedo.

Daños en la superficie en caso de limpieza indebida. Limpiar las superficies de acero inoxidable siempre en la dirección del pulido. No utilizar limpiadores específicos para acero inoxidable para la limpieza de los elementos de mando.

Daños en la superficie en caso de utilizar productos de limpieza abrasivos o corrosivos. No utilizar nunca productos de limpieza abrasivos o corrosivos.

Los objetos situados sobre el aparato pueden dañar el aparato o la placa de cocción contigua al introducir o extraer el filtro metálico antigrasa. No colocar ningún objeto sobre las piezas móviles del aparato.

Protección del medio ambiente

Su nuevo aparato presenta una gran eficiencia energética. Aquí se ofrecen consejos sobre cómo manejar el aparato ahorrando más energía y cómo desecharlo correctamente.

Ahorro de energía

- Al cocinar debe asegurarse de que haya suficiente ventilación para que la campana extractora trabaje de forma eficiente y con poco ruido.
- Se debe adaptar el nivel del ventilador a la intensidad de los vapores de cocción. El nivel intensivo solo debe utilizarse en caso necesario. Cuanto menor sea el nivel del ventilador, menor será el consumo de energía.
- En el caso de vapores de cocción intensos, seleccionar desde el principio un nivel de ventilador elevado. Si ya hay vapores de cocción presentes en la cocina, la campana extractora deberá dejarse en marcha durante más tiempo.
- Desconectar la campana extractora cuando ya no se requiera su uso.
- Desconectar la iluminación cuando ya no se requiera su uso.
- Limpiar o cambiar los filtros en los intervalos indicados para aumentar el rendimiento de la ventilación y evitar el riesgo de incendio.

Eliminación de residuos respetuosa con el medio ambiente



Eliminar el embalaje de forma ecológica.



Este aparato está marcado con el símbolo de cumplimiento con la Directiva Europea 2012/19/UE relativa a los aparatos eléctricos y electrónicos usados (Residuos de aparatos eléctricos y electrónicos RAEE).

La directiva proporciona el marco general válido en todo el ámbito de la Unión Europea para la retirada y la reutilización de los residuos de los aparatos eléctricos y electrónicos.

Modos de funcionamiento

Funcionamiento en salida de aire al exterior



El aire aspirado se depura a través de filtros antigrasa y se evacua al exterior mediante un sistema de tubos.

Nota: El aire no se puede desviar a una chimenea que se use para los gases residuales del aparato que quemen gas u otros combustibles (esto no se aplica a los aparatos de recirculación de aire).

- Si el aire de extracción se evacua hacia una chimenea de humos o gases de escape que no está en servicio, será necesario contar previamente con la aprobación correspondiente del técnico deshollinador competente de la zona.
- Si el aire de extracción se evacua a través de la pared exterior se deberá utilizar una caja separadora telescópica.

Funcionamiento con recirculación de aire



El aire aspirado se depura a través de filtros antigrasa y un filtro de carbono activo y se vuelve a suministrar a la cocina.

Nota: Para neutralizar los olores durante el funcionamiento con recirculación de aire debe montarse un filtro de carbono activo. Para conocer todas las posibilidades que ofrece el funcionamiento con recirculación de aire del aparato, remitirse a la documentación correspondiente o consultar en un comercio especializado. Los accesorios necesarios para tal fin pueden adquirirse en comercios especializados, en el servicio de asistencia técnica o en la tienda en línea.

Presentación del aparato

Aquí le presentamos su nuevo aparato y le ofrecemos información acerca de los accesorios.

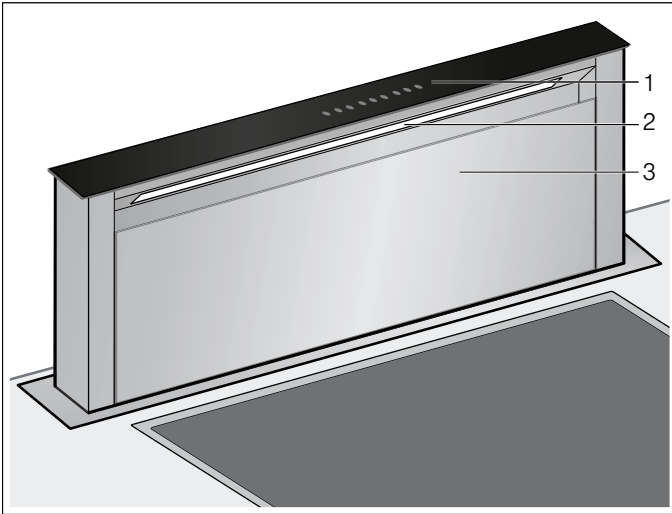

- 1 Panel de mando
- 2 Iluminación
- 3 Tapa del filtro

Panel de mando

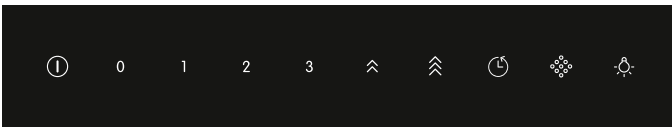

Símbolo	Explicación
①	Introducir/extraer el aparato, encender/apagar el ventilador
0	Apagar el ventilador
1	Activar el nivel de ventilador 1
2	Activar el nivel de ventilador 2
3	Activar el nivel de ventilador 3
⤴	Activar el nivel intensivo 1
⤵	Activar el nivel intensivo 2
🕒	Activar la marcha en inercia
❖	Indicador de saturación
💡	Encender/apagar la iluminación

Antes del primer uso

Antes de utilizar el aparato por primera vez, deben realizarse algunos ajustes.

Primera puesta en marcha

Cambio del indicador al funcionamiento con recirculación

Para el funcionamiento con recirculación se ha de cambiar el panel indicador del control electrónico de la forma correspondiente:

1. Comprobar si la campana extractora está conectada a la red eléctrica y apagada.
2. Pulsar ①.
3. Pulsar 0.
4. Pulsar ❖ durante 3 segundos como mínimo. ❖ parpadea y el control electrónico cambia al funcionamiento con recirculación de aire.

Cambio del indicador al funcionamiento en evacuación exterior de aire

1. Comprobar si la campana extractora está conectada a la red eléctrica y apagada.
2. Pulsar ①.
3. Pulsar 0.
4. Pulsar ❖ durante 3 segundos como mínimo. ❖ se ilumina y el control electrónico cambia al funcionamiento con evacuación exterior de aire.



Manejo del aparato

Este aparato funciona únicamente estando completamente extraído.

Nota: Encender la campana extractora al empezar a cocinar y apagarla unos minutos después de haber finalizado con las tareas de cocción. De esta manera se neutralizarán con gran efectividad los vapores que se desprenden al cocinar.

Extraer/introducir el aparato

Advertencia – ¡Peligro de lesiones!

Peligro de atrapamiento al introducir/extraer el aparato. Al introducir/extraer el aparato, no agarrarlo nunca por la parte móvil. No dejar que los niños se acerquen.

Advertencia – ¡Peligro de lesiones!

Los recipientes de cocina colocados en la zona móvil del aparato pueden caerse. Los líquidos calientes derramados pueden ocasionar lesiones. No colocar recipientes de cocina en la zona móvil del aparato.

Nota: Si el aparato se ha desenchufado brevemente de la corriente, este se pone en marcha por completo.

Extraer el aparato

1. Retirar los objetos de la zona móvil del aparato.
2. Pulsar .
El aparato se extrae por completo. El ventilador se pone en marcha en el nivel 2. La iluminación se conecta.

Introducir el aparato

Nota: La tapa del filtro debe estar completamente cerrada.

1. Retirar los objetos de la zona móvil del aparato.
2. Pulsar .
El aparato se introduce por completo. La iluminación y el ventilador se apagan automáticamente.

Ajustar el ventilador

Nota: Ajustar siempre la potencia del ventilador a la circunstancia actual. Si se forma mucho vapor, seleccionar también una potencia de ventilación alta.

Activación

Pulsar 1, 2 o 3.



Desactivación

Pulsar 0.

Nivel intensivo

En caso de fuertes olores y vapores, utilizar el nivel intensivo.

Activación

1. Pulsar la tecla .
Nota: La duración del nivel intensivo es de aproximadamente 7 minutos. Una vez transcurrido este tiempo, el aparato vuelve al nivel de ventilador 3.
2. Pulsar la tecla .
Nota: La duración del nivel intensivo es de aproximadamente 7 minutos. Una vez transcurrido este tiempo, el aparato vuelve al nivel de ventilador 3.







Desactivación

Pulsar 1, 2 o 3.

Finaliza el nivel intensivo.

Desconexión automática

Nota: Si el nivel intensivo está activado, la marcha en inercia del ventilador no está disponible.

1. Pulsar .
 y , así como el nivel de ventilador 1, se iluminan. El ventilador sigue funcionando durante 10 minutos en el nivel de ventilador 1 y se apaga automáticamente una vez transcurrido ese tiempo. Si la iluminación está conectada, también se desconectará una vez que haya transcurrido el tiempo de marcha en inercia.
2. Pulsar  o .
La marcha en inercia del ventilador se produce antes de la desconexión general.
3. En cuanto finalice la marcha en inercia del ventilador, pulsar .
El aparato se introduce por completo.

Iluminación

La iluminación se puede encender y apagar de forma independiente de la ventilación.

Pulsar .

Limpieza y cuidados del aparato

Advertencia – ¡Peligro de quemaduras!

El aparato se calienta durante el funcionamiento. Antes de proceder a la limpieza del aparato, dejar que se enfríe.

Advertencia – ¡Peligro de descarga eléctrica!

Si penetra humedad, eso puede causar una descarga eléctrica. Limpiar el aparato solo con un paño húmedo. Antes de la limpieza hay que desconectar el enchufe o los fusibles de la caja de fusibles.

Advertencia – ¡Peligro de descarga eléctrica!

No utilizar ni limpiadores de alta presión ni por chorro de vapor. La humedad interior puede provocar una descarga eléctrica.

Advertencia – ¡Peligro de lesiones!

Las piezas internas del aparato pueden tener bordes afilados. Usar guantes protectores.

Productos de limpieza

Consultar las indicaciones de la tabla a fin de no dañar las distintas superficies con productos de limpieza inapropiados. No utilizar lo siguiente:

- productos de limpieza abrasivos o corrosivos,
- productos de limpieza con un alto contenido alcohólico,
- estropajos o esponjas de fibra dura,
- limpiadores de alta presión o por chorro de vapor.

Lavar a fondo las bayetas nuevas antes de usarlas.

Respetar todas las instrucciones y avisos que incluyen los productos de limpieza.

Tipo	Productos de limpieza
Acero inoxidable	Agua caliente con un poco de jabón: Limpiar con una bayeta y secar con un paño suave. Limpiar las superficies de acero fino siempre en la dirección del pulido. Se pueden adquirir productos de limpieza de acero especiales en el Servicio de Atención al Cliente o en comercios especializados. Aplicar una capa muy fina del producto de limpieza con un paño suave.
Superficies barnizadas	Agua caliente con un poco de jabón: Limpiar con una bayeta húmeda y secar con un paño suave. No usar limpiadores para acero fino.
Aluminio y plástico	Limpiacristales: Limpiar con un paño suave.
Vidrio	Limpiacristales: Limpiar con un paño suave. No utilizar rasquetas de vidrio.

Tipo	Productos de limpieza
Mandos	Agua caliente con un poco de jabón: Limpiar con una bayeta húmeda y secar con un paño suave. Peligro de descarga eléctrica por humedad. Peligro de daños por humedad en el interior del sistema electrónico. No limpiar nunca los mandos con un paño húmedo. No usar limpiadores para acero fino.

Indicador de saturación

Si se saturan los filtros de metal antigrasa o de carbón activo, se ilumina o parpadea el símbolo correspondiente:

- **Filtro de metal antigrasa:**  se ilumina
- **Filtro de carbón activo:**  parpadea

En este momento, debe limpiarse el filtro de metal antigrasa o sustituir o regenerar el filtro de carbón activo.

Desmontar el filtro de metal antigrasa

1. Pulsar .
2. Pulsar 0.
3. Plegar la tapa del filtro hacia delante.

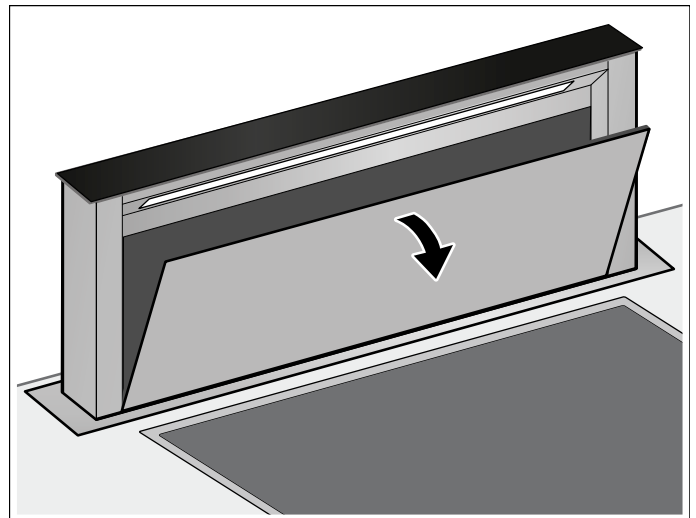

4. Extraer el filtro de la guía.

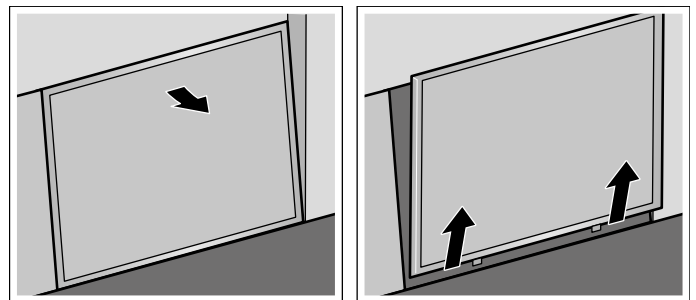

Nota: La grasa puede acumularse en la parte inferior del soporte del filtro. No sujetar el filtro de metal antigrasa en posición horizontal para evitar que gotee grasa.

5. Retirar el depósito de aceite.

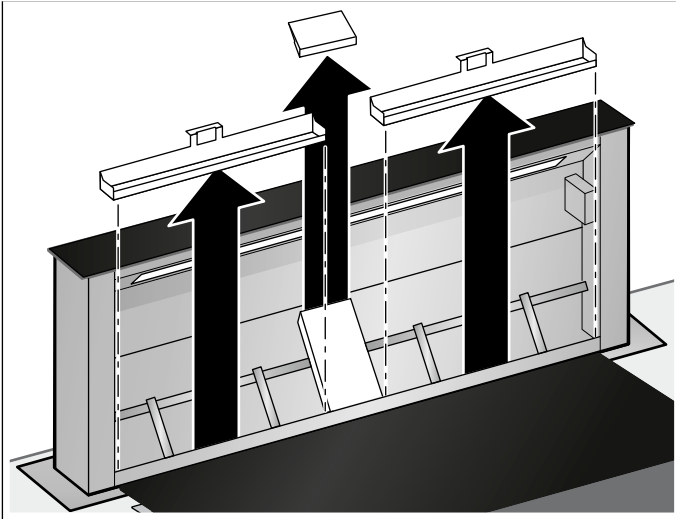

6. Para facilitar la limpieza, retirar la chapa de protección.

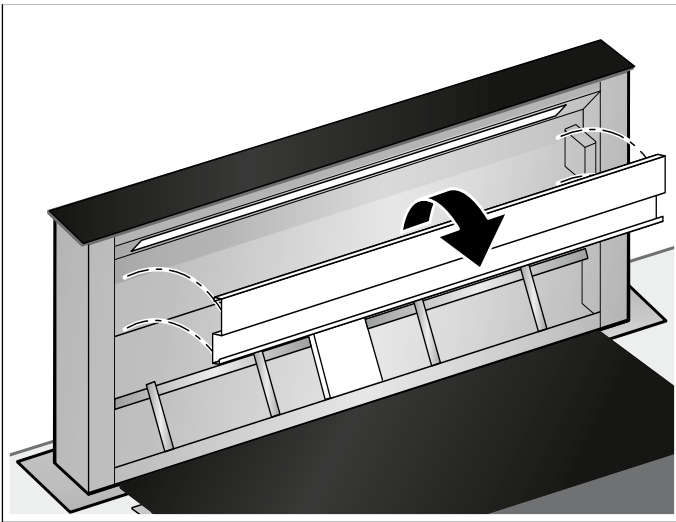

7. Limpiar el filtro de metal antigrasa, el depósito de aceite, la chapa de protección y la tapa del filtro.
8. Tras desmontar los filtros, limpiar el aparato por dentro.

Limpiar el filtro de metal antigrasa y el depósito de aceite

⚠ Advertencia – ¡Peligro de incendio!

Los depósitos de grasa del filtro antigrasa pueden prenderse.

Limpiar el filtro antigrasa al menos una vez al mes.
No usar nunca el aparato sin filtro antigrasa.

Notas

- No utilizar productos de limpieza agresivos a base de ácidos o lejía.
- Al limpiar los filtros de metal antigrasa, limpiar también el soporte de los filtros de metal antigrasa en el aparato con un paño húmedo.
- Los filtros de metal antigrasa se pueden limpiar a mano o en el lavavajillas.

En el lavavajillas:

Nota: La limpieza en el lavavajillas podría conllevar ligeras decoloraciones. Esto no afecta al funcionamiento normal de los filtros de metal antigrasa.

- No lavar los filtros de metal antigrasa junto con el resto de la vajilla si están muy sucios.
- Colocar debidamente los filtros de metal antigrasa en el lavavajillas. Los filtros de metal antigrasa no deben quedar aprisionados.

A mano:

Nota: En caso de suciedad fuertemente incrustada se puede utilizar un disolvente de grasa. Se puede solicitar a través de la tienda on-line.

- Remojar los filtros de metal antigrasa en agua caliente con jabón.
- Utilizar un cepillo para la limpieza y a continuación enjuagar bien los filtros.
- Dejar escurrir los filtros de metal antigrasa.

Montar el filtro de metal antigrasa

1. Insertar el depósito de aceite.
2. Insertar el filtro de metal antigrasa.

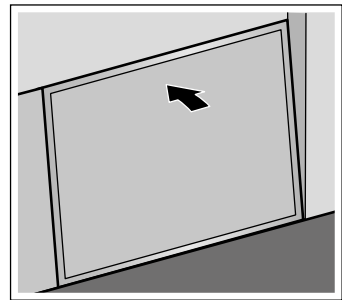
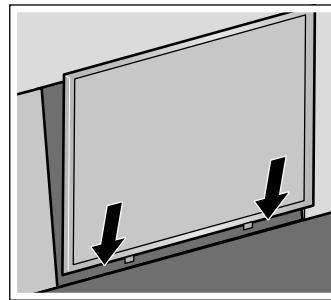

3. Cerrar la tapa del filtro.

Desmontar el filtro de carbono activo (solo en funcionamiento con recirculación de aire)

Para garantizar la filtración de olores, se debe regenerar o cambiar regularmente el filtro de carbón activo. Para ello, observar también el indicador de saturación del aparato.

El filtro de carbón activo debe regenerarse o sustituirse como muy tarde cada 2 meses.

1. Desmontar el filtro de metal antigrasa.
2. Retirar la rejilla y el filtro de metal antigrasa.

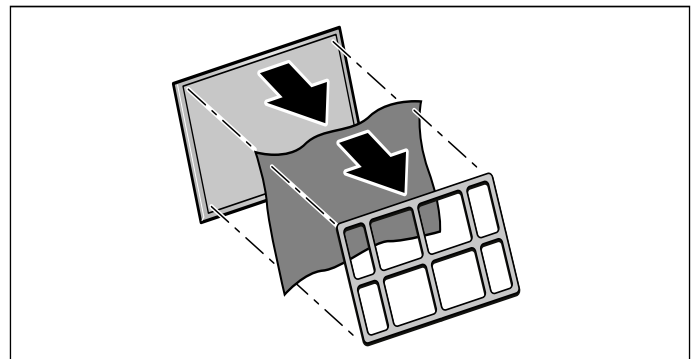

Regenerar el filtro de carbón activo

Para garantizar la filtración de olores, se debe regenerar o cambiar regularmente el filtro de carbón activo. Para ello, observar también el indicador de saturación del aparato.

El filtro de carbón activo debe regenerarse o sustituirse como muy tarde cada 2 meses.

⚠ Advertencia – ¡Peligro de incendio!

Un filtro de carbón activo no regenerable puede prenderse fuego en el interior del horno. No regenerar nunca los filtros de carbón activo que no sean regenerables. Regenerar únicamente los filtros de carbón activo regenerables.

Nota: Los filtros de carbón activo regenerables pueden regenerarse hasta diez veces.

¡Atención!

Peligro de daños por humedad en el interior del filtro de carbón activo. No limpiar nunca el filtro de carbón activo en el lavavajillas ni con un trapo mojado.

1. Cuando el filtro de carbón activo ya no se puede regenerar más, pedir un nuevo filtro de carbón activo regenerable para sustituir al anterior.
2. Calentar el filtro de carbón activo en el horno a 100 °C en funcionamiento con recirculación de aire durante 1 hora.
3. Dejar enfriar el filtro de carbón activo.

Montar el filtro de carbón activo

1. Colocar el filtro de carbón activo en el filtro de metal antigrasa.
2. Fijar el filtro de carbón activo con la rejilla.

Restablecimiento de los indicadores de saturación

Una vez que se haya limpiado o sustituido el filtro correspondiente, se debe restablecer el indicador de saturación para que los símbolos dejen de parpadear.

1. Asegurarse de que la campana extractora esté conectada.
2. Pulsar  durante aprox. 3 segundos.

Los indicadores de saturación se han restablecido.

? ¿Qué hacer en caso de avería?

Muchas veces usted mismo podrá eliminar las fallas que se presenten. Antes de llamar el servicio al cliente, tenga en cuenta las siguientes indicaciones.

⚠ Advertencia – ¡Peligro de descarga eléctrica!

Las reparaciones inadecuadas son peligrosas. Las reparaciones y la sustitución de cables de conexión defectuosos solo pueden ser efectuadas por personal del Servicio de Asistencia Técnica debidamente instruido. Si el aparato está averiado, desenchufarlo de la red o desconectar el interruptor automático del cuadro eléctrico. Avisar al Servicio de Asistencia Técnica.

Luces LED



La sustitución de las luces LED debe encomendarse siempre al fabricante, al servicio de asistencia técnica o a profesionales autorizados (instaladores electricistas).

Comportamiento en caso de entrada de agua

En caso de que entre agua en el aparato al cocinar o limpiar, proceder de la siguiente manera:

1. Apagar el aparato.
2. Abrir el armario inferior y secar el agua que se haya salido.
3. Mantener el aparato desconectado durante 24 horas.
Una vez transcurrido este tiempo, el aparato puede volver a usarse con normalidad.

Tabla de averías

Avería	Posible causa	Solución
El aparato no funciona	El enchufe no está conectado a la red	Enchufar el aparato a la red eléctrica
	Corte en el suministro eléctrico	Comprobar si los demás electrodomésticos de cocina funcionan
	El fusible está defectuoso	Comprobar en la caja de fusibles si el fusible del aparato está en correcto estado
El aparato no se enciende.	La tapa del filtro no está cerrada.	Cerrar la tapa del filtro completamente.
El aparato solo se enciende o se apaga.	El fusible de la caja eléctrica está defectuoso.	Ponerse en contacto con el Servicio de Asistencia Técnica.
La iluminación de las teclas no funciona.	La unidad de control está estropeada.	Ponerse en contacto con el Servicio de Asistencia Técnica.
La iluminación no funciona.	Las luces LED están estropeadas.	Ponerse en contacto con el Servicio de Asistencia Técnica.
En el display, ¿parpadea  o  ?	El filtro antigrasa o el filtro de carbón activo está saturado.	Limpiar el filtro o cambiar el filtro de carbón activo. → "Limpieza y cuidados del aparato" en la página 9

Servicio de Asistencia Técnica

Indicar el número de producto (n.º E) y el de fabricación (n.º FD) para obtener un asesoramiento cualificado. La etiqueta de características con la numeración se encuentra en el interior del aparato (desmontar el filtro de metal antigrasa).

A fin de evitarse molestias llegado el momento, le recomendamos anotar los datos de su aparato así como el número de teléfono del Servicio de Asistencia Técnica en el siguiente apartado.

N.º de producto	N.º de fabricación
Servicio de Asistencia Técnica 	

Recuerde que, en caso de manejo incorrecto, la asistencia del personal del Servicio de Asistencia Técnica no es gratuita, incluso si todavía está dentro del período de garantía.

Las señas de las delegaciones internacionales figuran en la lista adjunta de centros y delegaciones del Servicio de Asistencia Técnica Oficial.

Solicitud de reparación y asesoramiento en caso de averías

E 902 245 255

Confíe en la profesionalidad de su distribuidor. De este modo se garantiza que la reparación sea realizada por personal técnico especializado y debidamente instruido que, además, dispone de los repuestos originales del fabricante para su aparato doméstico.

Accesorios

Accesorios especiales

Accesorios	Número de pedido
Juego de accesorios de recirculación de aire: equipamiento inicial	DSZ9ID0P0

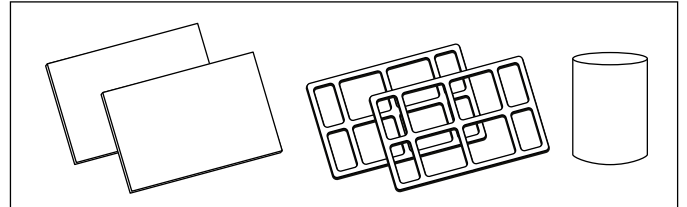



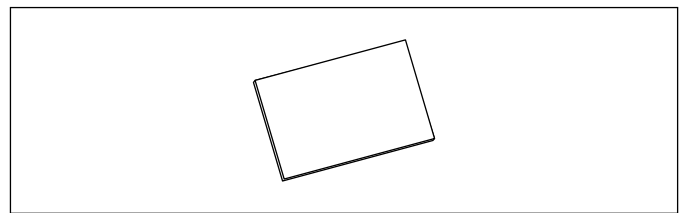



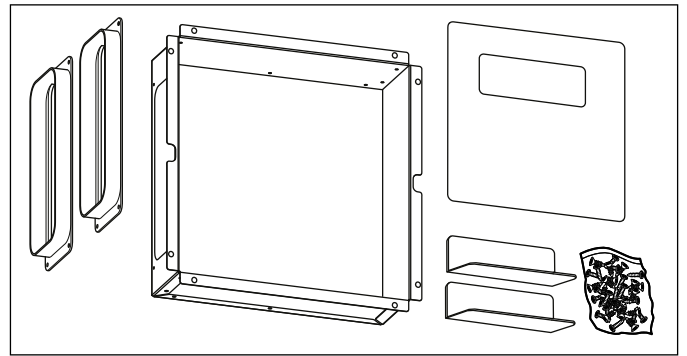



Filtro de carbón activo: filtro de repuesto	DSZ9ID0Q0
---	-----------



Juego de instalación remota	DSZ9ID0M0
-----------------------------	-----------



Índice

	Utilização adequada	13
	Instruções de segurança importantes	14
	Protecção do meio ambiente	16
	Poupar energia	16
	Eliminação ecológica	16
	Tipos de funcionamento	16
	Função com exaustão de ar	16
	Modo de funcionamento da circulação de ar	16
	Conhecer o aparelho	17
	Painel de comandos	17
	Antes da primeira utilização	17
	Primeira colocação em funcionamento	17
	Utilizar o aparelho	18
	Deslocar o aparelho para dentro/fora	18
	Regular o ventilador	18
	Fase intensiva	18
	Paragem do ventilador	18
	Iluminação	18
	Limpeza e manutenção	19
	Indicação de saturação	19
	Reposição das indicações de saturação	21
	Defeito: O que fazer?	22
	Serviços Técnicos	22
	Acessórios	23

Obtenha mais informações relativas a produtos, acessórios, peças sobresselentes e Assistência Técnica na Internet: www.bosch-home.com e na loja Online: www.bosch-eshop.com

Utilização adequada

Leia atentamente o presente manual. Só assim poderá utilizar o seu aparelho de forma segura e correcta. Guarde as instruções de utilização e montagem para consultas futuras ou para futuros utilizadores.

Só com uma montagem especializada e em conformidade com as instruções de montagem, pode ser garantida a segurança durante a utilização. O instalador é responsável pelo funcionamento correto no local de montagem.

Este aparelho foi concebido apenas para uso doméstico. O aparelho não foi concebido para o funcionamento no exterior. Vigie o aparelho durante o funcionamento. O fabricante não é responsável por danos provocados pela utilização inadequada ou por manuseamento errado.

O aparelho foi concebido para ser utilizado até a uma altitude de 2000 metros acima do nível do mar, no máximo.

Devem ser respeitados os regulamentos locais e legais relativamente à extração do ar evacuado (p. ex., regulamentos de construção municipais).

Este aparelho pode ser usado por crianças com mais de 8 anos e por pessoas com limitações físicas, sensoriais ou mentais ou com pouca experiência ou conhecimentos, se estiverem sob vigilância de uma pessoa responsável pela sua segurança ou tiverem sido instruídas acerca da utilização segura do aparelho e tiverem compreendido os perigos decorrentes da sua utilização.

As crianças não devem brincar com o aparelho. As tarefas de limpeza e manutenção por parte do utilizador não devem ser efectuadas por crianças, a não ser que tenham mais de 15 anos e estejam sob vigilância.

As crianças menores de 8 anos devem manter-se afastadas do aparelho e do cabo de ligação.

Examine o aparelho depois de o desembalar. Se forem detectados danos de transporte, não ligue o aparelho.

Este aparelho não foi previsto para ser utilizado com um temporizador externo ou um telecomando externo.

Instruções de segurança importantes

Aviso – Perigo de asfixia!

O material de embalagem é perigoso para as crianças. Nunca deixe as crianças brincarem com o material de embalagem.

Aviso – Perigo de vida!

Os gases de combustão aspirados podem levar a intoxicação.

Certifique-se de que há sempre reposição de ar fresco suficiente quando o aparelho é utilizado no modo de exaustão em conjunto com equipamentos de aquecimento que consomem o ar ambiente.

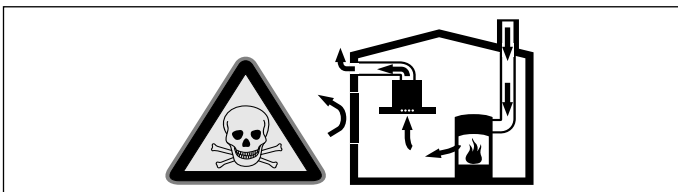

Os equipamentos de aquecimento que consomem o ar ambiente (p.ex. sistemas de aquecimento a gás, óleo, lenha ou carvão, esquentadores, cilindros) utilizam para a combustão o ar do local de montagem e transportam os gases de combustão para o exterior através de um sistema de exaustão (p.ex. uma chaminé).

Quando o exaustor está ligado, retira o ar ambiente à cozinha e aos espaços adjacentes - sem ar suficiente é criada uma pressão negativa. Os gases tóxicos da chaminé ou da conduta de extração voltam a ser aspirados para os espaços de habitação.

- Por isso, tem que existir sempre a reposição de ar fresco suficiente no local da instalação.
- Uma caixa de entrada/exaustão de ar, só por si, não garante a manutenção do valor limite.

O funcionamento sem perigos só é possível se a pressão negativa no local da instalação do fogão não ultrapassar os 4 Pa (0,04 mbar). Isto pode ser conseguido se o ar necessário para a combustão puder ser repostado através de aberturas que não fechem (p. ex. portas, janelas), em ligação com uma caixa de entrada/exaustão de ar, que permitam uma circulação de ar suficiente para a combustão.

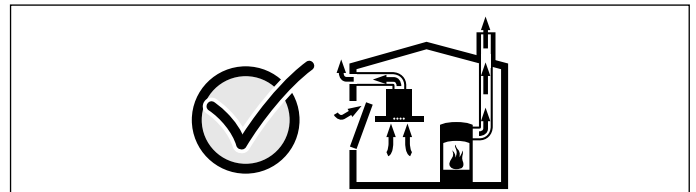

Consulte sempre a entidade responsável para avaliar a interligação da ventilação de toda a casa e sugerir as medidas adequadas de ventilação.

Se o exaustor funcionar exclusivamente em circulação de ar, não existe qualquer limitação na sua utilização.

Aviso – Perigo de incêndio!

- A gordura acumulada em filtros pode incendiar-se. Limpe o aparelho da forma descrita. Respeitar o intervalo de limpeza. Nunca utilize o aparelho sem filtro de gorduras.
- A gordura acumulada no filtro pode incendiar-se. **Limpar o filtro de gorduras pelo menos uma vez por mês.** Nunca utilize o aparelho sem filtro de gorduras.
- Um filtro de carvão ativo não regenerável pode inflamar-se dentro do forno. Nunca regenere filtros de carvão ativo que não possam ser regenerados. Apenas regenere filtros de carvão ativo que possam ser regenerados.
- A gordura acumulada no filtro pode incendiar-se. Nunca trabalhe com uma chama aberta perto do aparelho (p. ex. flambeare). Instalar o aparelho perto de um fogão para combustíveis sólidos (p.ex. madeira ou carvão), somente se existir no local uma cobertura fechada e não retirável. Não pode haver fagulhas a voar.
- O óleo e a gordura quentes incendeiam-se rapidamente. Nunca deixe óleo ou gordura quentes sem vigilância. Nunca apague fogo com água. Desligue a zona de cozinhar. Abafe as chamas com uma tampa, manta de amianto ou um objecto equivalente.
- As zonas de cozinhar a gás que não tenham louça para cozinhar colocada em cima ficam muito quentes durante o funcionamento. Um aparelho de ventilação montado por cima pode ficar danificado ou incendiar-se. As zonas de cozinhar a gás devem apenas funcionar com louça para cozinhar colocada em cima.

- Quando são utilizados vários discos a gás em simultâneo, é produzida uma grande quantidade de calor. O equipamento de ventilação pode ser danificado ou incendiar-se. O equipamento de ventilação só pode ser combinado com discos a gás que não excedam os seguintes valores:
 - máximo 5 queimadores
 O equipamento de ventilação só pode ser combinado com discos a gás de 70 cm, que não excedam os seguintes valores:
 - Potência máxima total: 11,9 kW
 - Potência máxima total das placas de cozinhar traseiras: 4,7 kW
 - Potência máxima do wok: 4,2 kW
 O equipamento de ventilação só pode ser combinado com discos a gás de 90 cm, que não excedam os seguintes valores:
 - Potência máxima total: 13,7 kW
 - Potência máxima total das placas de cozinhar traseiras: 4,7 kW
 - Potência máxima do wok: 6 kW

⚠️ Aviso – Perigo de queimaduras!

As peças que se encontram acessíveis ficam quentes durante o funcionamento do aparelho. Nunca toque nas peças quentes. Manter fora do alcance das crianças.

⚠️ Aviso – Perigo de ferimentos!

- Os componentes interiores do aparelho podem ter arestas vivas. Use luvas de proteção.
- Os objetos colocados sobre o aparelho podem cair. Não colocar objetos sobre o aparelho.
- A luz dos LED de iluminação é muito agressiva e pode provocar danos oculares (grupo de risco 1). Não olhe diretamente para as luzes LED acesas durante mais de 100 segundos.
- Existe perigo de entalamento ao deslocar o aparelho para dentro/fora. Ao deslocar o aparelho para dentro ou para fora, nunca coloque a mão na zona de movimento do aparelho. Mantenha as crianças afastadas.
- A louça ou os utensílios de cozinha pousados na zona de confeção podem virar-se. Os líquidos quentes derramados podem provocar ferimentos. Não deixar louça ou utensílios de cozinha na zona de confeção do aparelho.
- Os recipientes para cozinhar e as placas de cozinhar ficam muito quentes. Nunca coloque a mão sobre a placa de cozinhar quente ou sobre recipientes para cozinhar quentes.

⚠️ Aviso – Perigo de choque eléctrico!

- Um aparelho avariado pode causar choques eléctricos. Nunca ligue um aparelho avariado. Puxe a ficha da tomada ou desligue o disjuntor no quadro eléctrico. Contacte o Serviço de Assistência Técnica.
- As reparações indevidas são perigosas. As reparações e substituições de cabos danificados só podem ser efectuadas por técnicos especializados do Serviço de Assistência Técnica. Se o aparelho estiver avariado, puxe a ficha da tomada ou desligue o disjuntor no quadro eléctrico. Contacte o Serviço de Assistência Técnica.
- A humidade que se infiltra no aparelho pode dar origem a um choque eléctrico. Não utilize aparelhos de limpeza a alta pressão ou de limpeza a vapor.

Causas de danos

Atenção!

Perigo de danificação devido a danos provocados por corrosão. Ligar sempre o aparelho quando se cozinha, para evitar a formação de água de condensação. A água de condensação pode provocar danos de corrosão.

Perigo de danificação devido a humidade que penetra no sistema electrónico. Nunca limpar os elementos de comando com um pano húmido.

Danos na superfície devido a uma limpeza incorreta. Limpar as superfícies de aço inoxidável apenas no sentido do polimento. Não usar produto de limpeza para aço inoxidável nos elementos de comando.

Danos na superfície devido a produtos de limpeza agressivos ou abrasivos. Nunca usar produtos de limpeza agressivos ou abrasivos.

Os objetos que estejam pousados em cima do aparelho podem danificar o aparelho ou as placas de cozinhar adjacentes ao deslocar-se para dentro ou para fora. Não coloque objetos em cima de componentes móveis do aparelho.

Protecção do meio ambiente

O seu novo aparelho é especialmente eficiente do ponto de vista energético. Nesta secção encontrará conselhos para poupar ainda mais energia ao utilizar o seu aparelho e para o eliminar de forma adequada.

Poupar energia

- Quando cozinhar deve garantir uma entrada de ar suficiente, para que o exaustor funcione de forma eficiente e sem muito ruído de funcionamento.
- Adaptar o nível de ventilação à intensidade dos vapores produzidos ao cozinhar. Utilize o nível intensivo apenas em caso de necessidade. Um nível de ventilação inferior provoca um menor consumo de energia.
- Em caso de vapores intensos, selecione previamente um nível de ventilação superior. Os vapores já espalhados pela cozinha tornam necessário um funcionamento mais prolongado do exaustor.
- Desligue o exaustor quando ele já não for necessário.
- Desligue a iluminação quando ela já não for necessária.
- Limpe ou substitua o filtro nos intervalos indicados, para aumentar a eficiência da ventilação e evitar o perigo de incêndio.

Eliminação ecológica

Elimine a embalagem de forma ecológica.



Este aparelho está marcado em conformidade com a Directiva 2012/19/UE relativa aos resíduos de equipamentos eléctricos e electrónicos (waste electrical and electronic equipment - WEEE).

A directiva estabelece o quadro para a criação de um sistema de recolha e valorização dos equipamentos usados válido em todos os Estados Membros da União Europeia.

Tipos de funcionamento

Função com exaustão de ar



O ar aspirado é limpo na sua passagem pelo filtro de gordura e encaminhado para o exterior através de um sistema de tubagem.

Conselho: O ar não deve ser desviado para uma chaminé, que seja usada para gases de escape de aparelhos que queimem gás ou outros combustíveis (não se aplica a aparelhos de circulação de ar).

- Caso o ar evacuado tenha de ser encaminhado por uma chaminé de exaustão de fumos ou de gases queimados que não esteja em funcionamento, é necessária uma autorização da entidade supervisora da instalação dos aparelhos de queima.
- Se o ar evacuado for encaminhado através da parede exterior, deve ser utilizada uma caixa mural telescópica.

Modo de funcionamento da circulação de ar



O ar aspirado é limpo através dos filtros de gordura e um filtro de carvão ativado, e é novamente conduzido para a cozinha.

Conselho: Para reter os odores no modo de funcionamento da circulação de ar, tem de montar um filtro de carvão ativado. Consulte os prospectos ou dirija-se ao seu retalhista especializado, para se informar acerca das diferentes possibilidades de operar o aparelho no modo de funcionamento da circulação de ar. Pode obter os acessórios necessários para o efeito no comércio especializado, no serviço de assistência ou na loja online.

Conhecer o aparelho

Aqui ficará a conhecer o seu aparelho e obterá informações sobre os acessórios.

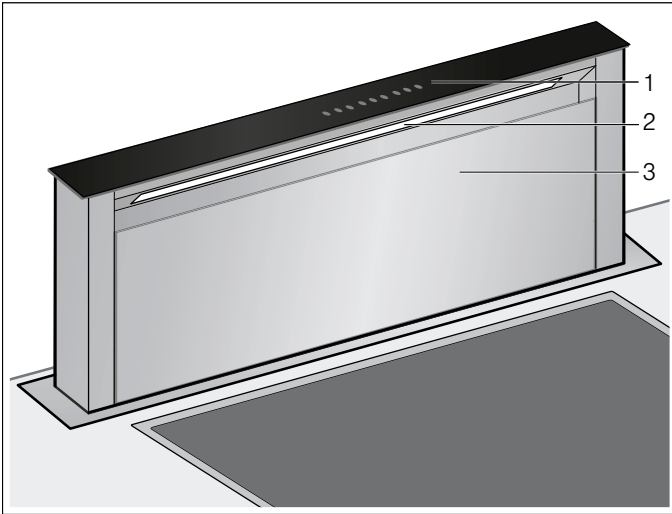

- 1 Painel de comandos
- 2 Iluminação
- 3 Tampa do filtro

Painel de comandos

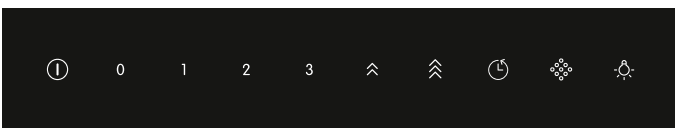

Símbolo	Nota explicativa
①	Extrair/inserir o aparelho, ligar/desligar o ventilador
0	Desligar o ventilador
1	Ligar o nível do ventilador 1
2	Ligar o nível do ventilador 2
3	Ligar o nível do ventilador 3
⤴	Ligar o nível intensivo 1
⤵	Ligar o nível intensivo 2
🕒	Ligar o funcionamento por inércia do ventilador
⦿	Indicação de saturação
☀️	Ligar/desligar a iluminação

Antes da primeira utilização

Antes de poder utilizar o seu novo aparelho, terá de efetuar algumas regulações.

Primeira colocação em funcionamento

Mudar a indicação para o modo de funcionamento por circulação de ar

Para o modo de funcionamento por circulação de ar, é necessário alterar a respetiva indicação do controlo eletrónico:

1. Verifique se a exaustão de vapores está montada e desligada.
2. Toque em ①.
3. Toque em 0.
4. Toque em ⦿ durante 3 segundos, no mínimo. ⦿ pisca e o controlo eletrónico comutou para o modo de funcionamento da circulação de ar.

Mudar a indicação para o modo de funcionamento por recirculação de ar

1. Verifique se a exaustão de vapores está montada e desligada.
2. Toque em ①.
3. Toque em 0.
4. Toque em ⦿ durante 3 segundos, no mínimo. ⦿ acende e o controlo eletrónico comutou para o modo de funcionamento em recirculação de ar.



Utilizar o aparelho

Este aparelho só funciona quando está totalmente deslocado para fora.

Conselho: Ligue o exaustor no início da cozedura e desligue-o apenas após passados alguns minutos da cozedura terminar. O vapor da cozinha é, desta forma, eliminado com maior eficácia.

Deslocar o aparelho para dentro/fora

Aviso – Perigo de ferimentos!

Existe perigo de entalamento ao deslocar o aparelho para dentro/fora. Ao deslocar o aparelho para dentro ou para fora, nunca coloque a mão na zona de movimento do aparelho. Mantenha as crianças afastadas.

Aviso – Perigo de ferimentos!

A louça ou os utensílios de cozinha pousados na zona de confeção podem virar-se. Os líquidos quentes derramados podem provocar ferimentos. Não deixar louça ou utensílios de cozinha na zona de confeção do aparelho.

Conselho: Caso o aparelho tenha sido desligado da rede elétrica por pouco tempo, o aparelho entra completamente em funcionamento.

Extraír o aparelho

1. Remova todos os objetos da zona de movimentação do aparelho.
2. Toque em .
O aparelho é extraído na totalidade. O ventilador arranca no nível 2. A iluminação é ligada.

Inserir o aparelho

Conselho: A tampa do filtro deve estar completamente fechada.

1. Remova todos os objetos da zona de movimentação do aparelho.
2. Toque em .
O aparelho entra na totalidade. A iluminação e o ventilador são desligados automaticamente.

Regular o ventilador

Conselho: Adapte a potência do ventilador sempre às condições atuais. No caso de elevada formação de vapores, selecione uma fase de ventilação mais elevada.

Ligar

Toque em 1, 2 ou 3.

Desligar

Toque em 0.

Fase intensiva

No caso de formação de odores e de vapores particularmente fortes, deve ser utilizada a fase intensiva.

Ligar

1. Prima a tecla .

Conselho: O nível intensivo dura cerca de 7 minutos. Decorrido este tempo, o aparelho muda para o nível 3 do ventilador.

2. Prima a tecla .

Conselho: O nível intensivo dura cerca de 7 minutos. Decorrido este tempo, o aparelho muda para o nível 3 do ventilador.

Desligar



Toque em 1, 2 ou 3.



O nível intensivo está terminado.

Paragem do ventilador

Conselho: Se o nível intensivo estiver ativado, o tempo de funcionamento por inércia do ventilador não está disponível.

1. Toque em .

 e  e o nível 1 do ventilador acendem-se. O ventilador trabalha durante 10 minutos no nível 1 do ventilador e desliga-se automaticamente após esse período de tempo. Se a iluminação estiver ligada, será igualmente desligada quando tiver decorrido o tempo de funcionamento por inércia.

2. Toque em  ou .

O tempo de funcionamento por inércia do ventilador é concluído antes de decorrido o restante tempo de funcionamento por inércia.

3. Assim que o tempo de funcionamento por inércia do ventilador tiver decorrido, toque em .
O aparelho entra na totalidade.

Iluminação

A iluminação pode ser ligada ou desligada, independentemente da ventilação.

Toque em .

Limpeza e manutenção

Aviso – Perigo de queimaduras!

O aparelho aquece durante o funcionamento. Deixe o aparelho arrefecer antes de realizar a limpeza.

Aviso – Perigo de choque eléctrico!

A penetração de humidade pode causar choque eléctrico. Limpar o aparelho apenas com um pano húmido. Antes da limpeza, retire a ficha da tomada ou o fusível da caixa de fusíveis.

Aviso – Perigo de choque eléctrico!

A humidade que se infiltra no aparelho pode dar origem a um choque eléctrico. Não utilize aparelhos de limpeza a alta pressão ou de limpeza a vapor.

Aviso – Perigo de ferimentos!

Os componentes interiores do aparelho podem ter arestas vivas. Use luvas de protecção.

Produtos de limpeza

Para que as diferentes superfícies não sejam danificadas por produtos de limpeza errados, tenha em atenção os dados constantes da tabela. Não utilize

- produtos de limpeza agressivos ou abrasivos,
- produtos de limpeza com elevado teor de álcool,
- esfregões de palha de aço ou esponjas abrasivas,
- aparelhos de limpeza a alta pressão ou de limpeza a vapor.

Lave bem os panos de esponja novos, antes de os utilizar.



Tenha em atenção todas as instruções e advertências que acompanham os produtos de limpeza.

Zona	Produto de limpeza
Aço inox	Solução de água quente e detergente: Limpe com um pano multiusos e seque com um pano macio. Limpar as superfícies de aço inoxidável apenas no sentido do polimento. Através da assistência técnica ou numa loja especializada podem ser adquiridos produtos de limpeza especiais para aço inoxidável. Aplique uma camada fina do produto de limpeza com um pano macio.
Superfícies lacadas	Solução quente à base de detergente: Limpe com um pano multiusos húmido e seque com um pano macio. Não utilize produtos de limpeza para aço inoxidável.
Alumínio e plástico	Limpa-vidros: Limpe com um pano macio.
Vidro	Limpa-vidros: Limpe com um pano macio. Não utilize raspadores de vidros.

Zona	Produto de limpeza
Elementos de comando	Solução quente à base de detergente: Limpe com um pano multiusos húmido e seque com um pano macio. Perigo de choque eléctrico devido à entrada de humidade. Perigo de danificação do sistema electrónico devido à entrada de humidade. Nunca limpe os elementos de comando com um pano molhado. Não utilize produtos de limpeza para aço inoxidável.

Indicação de saturação

No caso de saturação dos filtros metálicos de gorduras ou do filtro de carvão ativo, o respetivo símbolo acende-se ou pisca:

- **Filtro metálico de gorduras:**  aceso
- **Filtro de carvão ativo:**  pisca

O mais tardar agora, limpe os filtros metálico de gorduras ou substitua ou regenere os filtros de carvão ativo.

Desmontar o filtro metálico de gorduras

1. Toque em ①.
2. Toque em 0.
3. Abra a tampa do filtro para a frente.

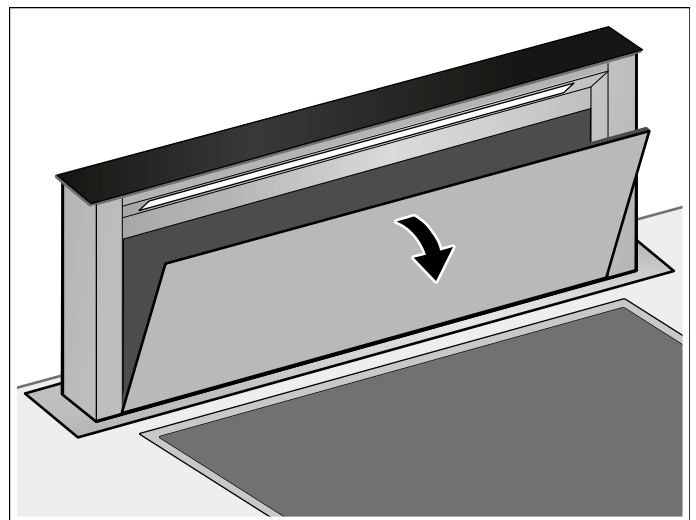

4. Retire o filtro da guia.

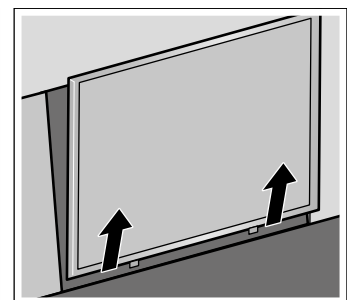
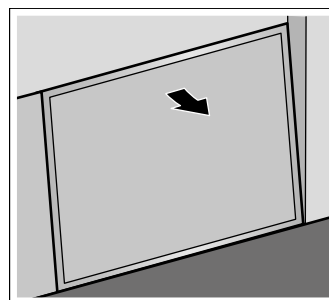

Conselho: A gordura pode acumular-se na parte inferior do suporte do filtro. Não mantenha o suporte do filtro na horizontal, para evitar o gotejamento de gordura.

5. Retire o recipiente coletor do óleo.

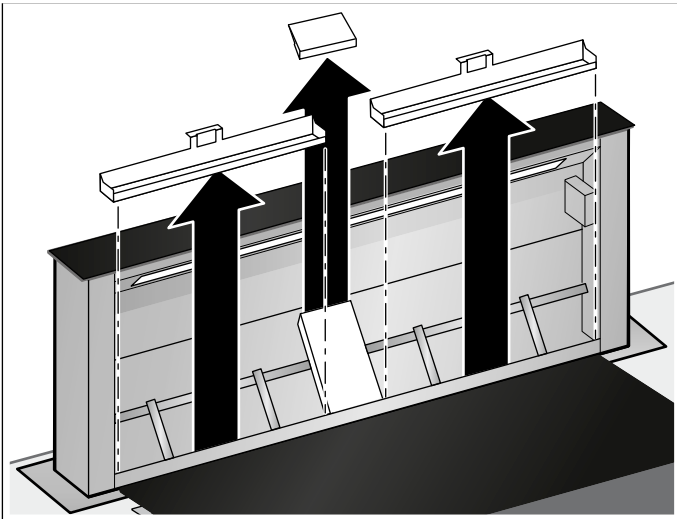

6. Para permitir uma melhor limpeza, retire a chapa de proteção.

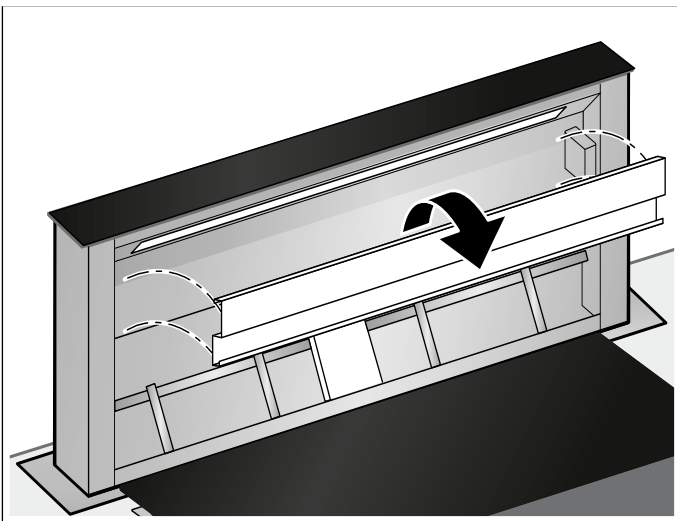

7. Limpe o filtro metálico de gorduras, o recipiente coletor do óleo, a chapa de proteção e a tampa do filtro.
8. Após a desmontagem dos filtros, limpe o aparelho por dentro.

Limpar o filtro metálico de gorduras e o recipiente coletor do óleo

⚠️ Aviso – Perigo de incêndio!

A gordura acumulada no filtro pode incendiar-se.

Limpar o filtro de gorduras pelo menos uma vez por mês.

Nunca utilize o aparelho sem filtro de gorduras.

Conselhos

- Evitar produtos de limpeza agressivos, com teor de acidez ou de lixívia.
- Na limpeza dos filtros metálicos de gorduras, limpar também o seu dispositivo de fixação no aparelho com um pano húmido.
- Os filtros metálicos de gorduras podem ser lavados na máquina de lavar loiça ou manualmente.

Na máquina de lavar loiça:

Conselho: Em caso de lavagem na máquina de lavar loiça, podem verificar-se ligeiras descolorações que, no entanto, não têm qualquer influência na função dos filtros.

- Não lavar os filtros metálicos muito saturados de gordura com a restante loiça.
- Os filtros devem ser colocados soltos na máquina de lavar loiça. Eles não podem ficar apertados.

Manualmente:

Conselho: No caso de sujidade de difícil remoção, recomendamos a utilização de um solvente especial de gorduras. Este pode ser encomendado na loja Online.

- Amolecer a gordura dos filtros metálicos, pondo-os de molho em água quente e detergente.
- Na limpeza deve ser utilizada uma escova e depois enxaguar bem os filtros, passando-os por várias águas.
- Deixar os filtros metálicos de gorduras escorrer.

Montar o filtro metálico de gorduras

1. Coloque o recipiente coletor do óleo.
2. Insira os filtros metálicos de gorduras.

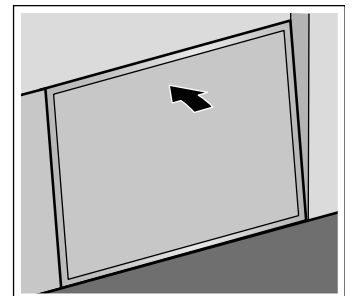
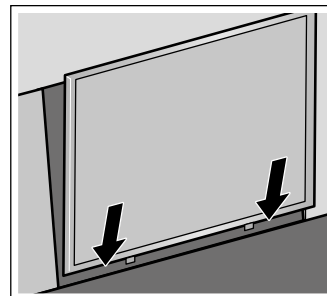

3. Feche a tampa do filtro.

Desmontar filtro de carvão ativo (só no modo de funcionamento da circulação de ar)

Para garantir o grau de separação do odor, é necessário recuperar ou substituir os filtros de carvão ativo regularmente. Para o efeito, observe também a indicação de saturação no seu aparelho.

Os filtros de carvão ativo devem ser regenerados ou substituídos, o mais tardar, todos os 2 meses.

1. Desmonte o filtro metálico de gorduras.
2. Remova a grelha e o filtro metálico de gorduras.

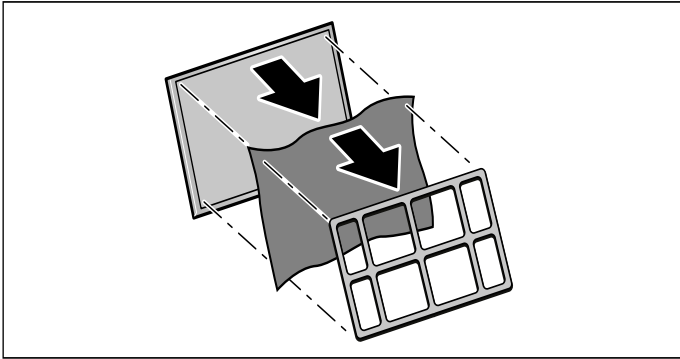

Regenerar filtro de carvão ativo

Para garantir o grau de separação do odor, é necessário recuperar ou substituir os filtros de carvão ativo regularmente. Para o efeito, observe também a indicação de saturação no seu aparelho.

Os filtros de carvão ativo devem ser regenerados ou substituídos, o mais tardar, todos os 2 meses.

⚠️ Aviso – Perigo de incêndio!

Um filtro de carvão ativo não regenerável pode inflamar-se dentro do forno. Nunca regenere filtros de carvão ativo que não possam ser regenerados. Apenas regenere filtros de carvão ativo que possam ser regenerados.

Conselho: Os filtros de carvão ativo regenerados podem ser regenerados até dez vezes.

Atenção!

Perigo de danos devido a humidade que se infiltrou nos filtros de carvão ativo. Nunca lave os filtros de carvão ativo na máquina de lavar louça nem com um pano molhado.

1. Se o filtro de carvão ativo não poder ser mais regenerado, encomende e utilize um novo filtro de carvão ativo regenerável.
2. Aqueça os filtros de carvão ativo durante 1 hora no forno a 100 °C no modo de funcionamento da circulação de ar.
3. Deixe os filtros de carvão ativo arrefecer.

Montar o filtro de carvão ativo

1. Coloque o filtro metálico de gorduras por cima do filtro de carvão ativo.
2. Fixe o filtro de carvão ativo com a grelha.

Reposição das indicações de saturação

Se tiver limpo ou substituído o respetivo filtro, deve repor a indicação de saturação, para que os símbolos parem de piscar.

1. Certifique-se de que a exaustão de vapores está ligada.
2. Toque em  durante cerca de 3 segundos.

As indicações de saturação estão repostas.

Defeito: O que fazer?

Muitas vezes, é fácil reparar as falhas sem a ajuda de terceiros. Observe as seguintes indicações antes de contactar o Serviço de Apoio ao Cliente.

Aviso – Perigo de choque eléctrico!

As reparações indevidas são perigosas. As reparações e substituições de cabos danificados só podem ser efectuadas por técnicos especializados do Serviço de Assistência Técnica. Se o aparelho estiver avariado, puxe a ficha da tomada ou desligue o disjuntor no quadro eléctrico. Contacte o Serviço de Assistência Técnica.

Lâmpadas LED

As lâmpadas LED avariadas só podem ser substituídas pelo fabricante, o respetivo serviço de assistência ou um técnico do concessionário (eletricista).

Comportamento em caso de infiltração de água

Se água se infiltrar no aparelho durante a cozedura ou a limpeza, proceda do seguinte modo:

1. Desligue o aparelho.
2. Abra o armário inferior e limpe a água existente.
3. Deixe o aparelho desligado durante 24 horas.
Decorrido este período, poderá continuar a utilizar o aparelho sem restrições.

Tabela de anomalias

Anomalia	Causa possível	Resolução
O aparelho não funciona	A ficha não está ligada	Ligar o aparelho à corrente
	Corte de corrente	Verificar se outros aparelhos de cozinha funcionam
	Falha do fusível	Verificar na caixa de fusíveis se o fusível correspondente ao aparelho está em boas condições.
O aparelho não se desloca para dentro.	A cobertura do filtro não está fechada.	Feche completamente a cobertura do filtro.
O aparelho não liga nem desliga.	O fusível na caixa electrónica está avariado.	Contacte o Serviço de Assistência Técnica.
A iluminação do teclado não funciona.	Falha da unidade de comando.	Contacte o serviço de assistência técnica.
A iluminação não funciona.	As luzes LED estão avariadas.	Contacte o Serviço de Assistência Técnica.
No visor piscam  ou .?	O filtro de gordura ou o filtro de carvão ativo está saturado.	Limpe o filtro ou substitua o filtro de carvão ativo. → "Limpeza e manutenção" na página 19

Serviços Técnicos

Quando efetuar a chamada, indique o número de produto (N.º E) e o número de fabrico (N.º FD) do aparelho, para podermos prestar um serviço de qualidade. A placa de características com os números encontra-se no compartimento interior do aparelho (para isso, desmontar o filtro metálico de gorduras).

Para que, em caso de necessidade, não tenha de procurar, poderá introduzir aqui os dados do seu aparelho e o número de telefone do serviço de assistência técnica.

N.º E	N.º FD
Serviço de Assistência Técnica 	

Tenha em atenção que a visita do técnico da assistência ao cliente não é gratuita em caso de uma utilização incorreta, mesmo durante o período de garantia.

Os dados para contacto com todos os países encontram-se no índice dos Serviços Técnicos anexo.

Ordem de reparação e apoio em caso de anomalias

PT 21 4250 730
PT 0,10€/min. Mobile 0,25€/min

Confie na competência do fabricante. Assim, poderá ter a certeza de que a reparação é executada por técnicos especializados com a devida formação e com as peças de reparação originais para o seu aparelho.

Acessórios

Acessórios especiais

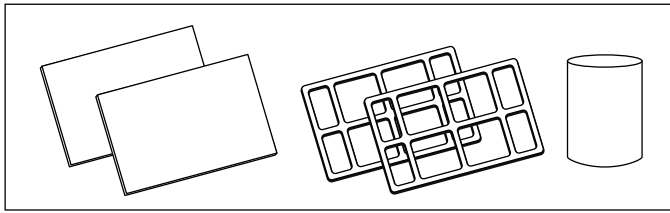
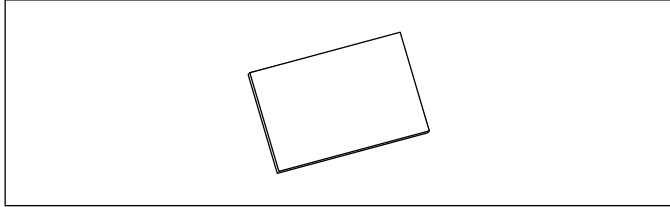
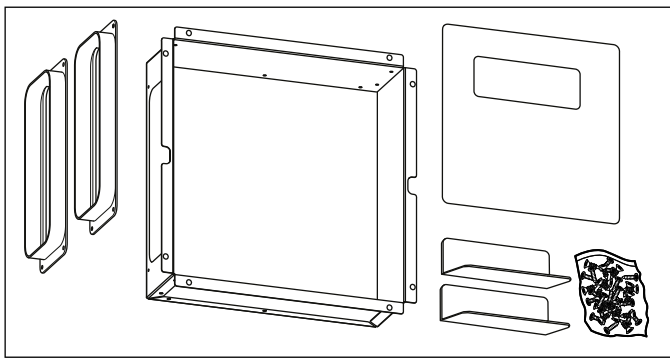
Acessórios	Referência
Conjunto de acessórios para circulação do ar - equipamento de substituição	DSZ9ID0P0
	
Filtro de carvão ativo - filtro de substituição	DSZ9ID0Q0
	
Conjunto de instalação remota	DSZ9ID0M0
	

Cuprins

	Utilizarea conform destinației	24
	Instrucțiuni de siguranță importante	25
	Protecția mediului	27
	Economisirea energiei	27
	Evacuarea corectă ca deșeu	27
	Moduri de funcționare	27
	Funcționarea cu aer evacuat	27
	Funcționarea cu aer recirculat	27
	Familiarizarea cu aparatul	28
	Panoul de comandă	28
	Înainte de prima utilizare	28
	Prima punere în funcțiune	28
	Operarea aparatului	29
	Deplasarea în exterior/în interior a aparatului	29
	Setarea ventilatorului	29
	Treapta intensivă	29
	Funcțion. ulter. a ventilatorului	29
	Sistemul de iluminat	29
	Curățare și întreținere	30
	Indicator de saturare	30
	Resetarea indicatoarelor de saturare	32
	Defecțiuni – ce este de făcut?	32
	Unitatea service abilitată	33
	Accesorii	33

Pe pagina noastră de internet www.bosch-home.com și în magazinul online: www.bosch-eshop.com găsiți alte informații referitoare la produse, accesorii, piese de schimb și servicii

Utilizarea conform destinației

Citiți cu atenție aceste instrucțiuni. Numai astfel veți putea să folosiți aparatul corect și în siguranță. Păstrați instrucțiunile de utilizare și de montaj pentru o consultare ulterioară sau pentru a le înmâna unor viitori proprietari.

Numai la montajul regulamentar corespunzător instrucțiunii de montaj este garantată siguranța la utilizare. Instalatorul este responsabil pentru funcționarea ireproșabilă la locul de instalare.

Acest aparat este rezervat în exclusivitate uzului menajer și domeniului casnic. Aparatul nu este destinat folosirii în spații exterioare. Supravegheați aparatul în timpul funcționării. Producătorul nu garantează pentru defecțiuni din cauza utilizării necorespunzătoare sau a deservirii greșite.

Acest aparat este adecvat pentru o utilizare până la o înălțime de maxim 2000 de metri deasupra nivelului mării.

La evacuarea aerului, trebuie respectate normele legale și oficiale (de ex. reglementările naționale de construcție).

Acest aparat poate fi folosit de copiii peste 8 ani și de persoane cu capacități fizice, senzoriale sau mentale reduse sau cu insuficientă experiență sau cunoștințe, numai sub supravegherea unei persoane responsabile pentru siguranța acestora sau dacă au fost instruiți referitor la utilizarea în siguranță a aparatului și au înțeles pericolele care rezultă din această utilizare.

Copiii nu au voie să se joace cu aparatul. Copiii nu vor curăța sau întreține aparatul, cu excepția situației în care aceștia au vârsta de peste 15 ani și sunt supravegheați.

Nu permiteți accesul copiilor sub vârsta de 8 ani la aparat și la cablul de racordare.

Verificați aparatul după despachetare. În cazul în care aparatul a fost avariat în timpul transportului, nu este permisă punerea în funcțiune a acestuia.

Acest aparat nu este destinat exploatării cu un comutator temporizat extern sau cu o telecomandă.

Instrucțiuni de siguranță importante

Avertizare – Pericol de sufocare!

Materialul de ambalaj este periculos pentru copii. Nu lăsați niciodată copiii să se joace cu material de ambalaj.

Avertizare – Pericol de moarte!

Gazele de combustie reaspirate vă pot intoxica.

Asigurați o alimentare suficientă cu aer atunci când folosiți aparatul în modul de funcționare cu aer evacuat și într-un loc influențabil de aerul camerei.

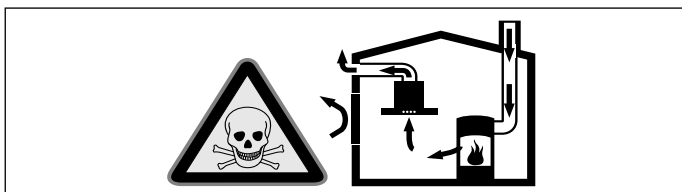

Locurile de gătit influențabile de aerul camerei (de ex. aparate de încălzit cu gaz, ulei, lemn sau cărbune, încălzitoare permanente, preparatoare de apă caldă) absorb aerul de ardere din spațiul în care sunt instalate și evacuează gazele arse în afară printr-o instalație de evacuare a gazelor (de ex. coș de fum).

În utilizarea împreună cu o hotă pornită, se trage aer din bucătărie și din camerele învecinate – fără o alimentare suficientă cu aer se formează o subpresiune. Gazele toxice din coșul de fum sau din puțul de tiraj sunt aspirate înapoi în camerele de locuit.

- Din această cauză asigurați întotdeauna o alimentare suficientă cu aer.
- O casetă de zid de alimentare /evacuare aer nu respectă singură valoarea limită.

Valoarea subpresiunii în spațiul de instalare din locul de gătit mai mică de 4 Pa (0,04 mbar) vă asigură o funcționare sigură. Aceasta se obține când aerul necesar pentru ardere circulă prin deschideri ca de ex. uși, ferestre în legătură cu o casetă de zid de alimentare / evacuare aer sau prin alte mijloace tehnice.

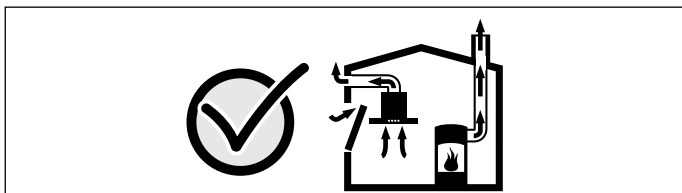

Cereți întotdeauna sfatul unui coșar profesionist, care poate aprecia întregul complex de aerisire al casei și vă poate propune măsura adecvată pentru aerisire. Dacă hota funcționează exclusiv cu aer recirculat, funcționarea este posibilă fără restricție.

Avertizare – Pericol de incendiu!

- Depunerile de grăsime din filtru se pot aprinde. Curățați aparatul conform descrierii. Respectați intervalele de curățare. Nu puneți niciodată aparatul în funcțiune fără filtrul pentru grăsimi.
- Depunerile de grăsime din filtrul pentru grăsimi se pot aprinde. **Curățați filtrul pentru grăsimi cel puțin o dată pe lună .** Nu puneți niciodată aparatul în funcțiune fără filtrul pentru grăsimi.
- Un filtru de carbon activ neregenerabil introdus în cuptor se poate aprinde. Filtrele de carbon activ neregenerabile nu se regenerează niciodată. Numai filtrele de carbon activ regenerabile se regenerează.
- Depunerile de grăsime din filtrul pentru grăsimi se pot aprinde. Nu lucrați niciodată în apropierea aparatului cu flacără deschisă (de ex. pentru flambare). Instalați aparatul numai în apropierea unui loc de gătit pentru combustibili solizi (de ex. lemn sau cărbune), dacă există o acoperire închisă, care nu se poate scoate. Nu trebuie să se producă scânteii.
- Uleiul și grăsimile fierbinți se aprind repede. Nu lăsați niciodată nesupravegheate uleiul și grăsimile fierbinți. Nu stingeți niciodată focul cu apă. Deconectați zona de gătit. Înăbușiți cu atenție flăcările cu un capac, o pătură extincătoare sau cu ceva asemănător.
- Pozițiile de fierbere pe gaz care nu au un vas așezat pe ele emană căldură puternică în timpul funcționării. Un aparat de ventilare montat deasupra poate fi deteriorat sau poate lua foc. Utilizați pozițiile de fierbere cu gaz numai cu veselă pe ele.

- În cazul funcționării în același timp a mai multor zone de gătit pe gaz, se dezvoltă o căldură puternică. Aparatul de ventilare poate suferi deteriorări sau poate lua foc. Nu este permisă combinarea aparatului de ventilare decât cu zone de gătit pe gaz care nu depășesc următoarele valori:
 - maxim 5 arzătoare individualeNu este permisă combinarea aparatului de ventilare decât cu zone de gătit pe gaz de 70 cm care nu depășesc următoarele valori:
 - Puterea maximă totală: 11,9 kW
 - Puterea maximă a zonei de gătit din spate: 4,7 kW
 - Puterea maximă a wokului: 4,2 kWNu este permisă combinarea aparatului de ventilare decât cu zone de gătit pe gaz de 90 cm care nu depășesc următoarele valori:
 - Puterea maximă totală: 13,7 kW
 - Puterea maximă a zonei de gătit din spate: 4,7 kW
 - Puterea maximă a wokului: 6 kW

⚠️ Avertizare – Pericol de arsuri!

În timpul utilizării, părțile accesibile devin fierbinți. Nu atingeți niciodată părțile fierbinți. Țineți copiii la distanță.

⚠️ Avertizare – Pericol de rănire!

- Componentele din interiorul aparatului pot avea muchii ascuțite. Purtați mănuși de protecție.
- Obiectele așezate pe aparat pot cădea. Nu așezați niciun obiect pe aparat.
- Lumina de la LED-uri este foarte puternică și poate vătăma ochii (grupa de risc 1). Nu priviți mai mult de 100 secunde direct în LED-ul aprins.
- Pericol de prindere la deplasarea în interior și în exterior a aparatului. La deplasarea în interior și în exterior a aparatului, nu introduceți niciodată mâna în zona de mișcare a acestuia. Țineți copiii la distanță.
- Vesela de gătit care este așezată în zona de mișcare a aparatului se poate răsturna. Lichidele fierbinți care se revarsă pot provoca răniri. Nu așezați veselă de gătit în zona de mișcare a aparatului.
- Vesela de gătit și plitele devin foarte fierbinți. Nu puneți niciodată mâna deasupra plitei fierbinți sau a veselei de gătit fierbinte.

⚠️ Avertizare – Pericol de electrocutare!

- Un aparat defect vă poate electrocuta. Nu porniți niciodată un aparat defect. Scoateți fișa de rețea din priză sau întrerupeți siguranța de la tabloul de siguranțe. Chemați unitatea service abilitată.
- Reparațiile executate incorect sunt periculoase. Efectuarea reparațiilor și înlocuirea cablurilor defecte sunt permise numai tehnicienilor din unitatea de service abilitată, instruiți de firma noastră. Dacă aparatul este defect, scoateți fișa de rețea sau deconectați siguranța din tabloul siguranțelor. Chemați unitatea service abilitată.
- Pătrunderea umidității vă poate electrocuta. Nu utilizați aparate de curățat cu jet sub presiune sau cu jet de abur.

Cauzele defecțiunilor

Atenție!

Pericol de deteriorare din cauza coroziunii. Porniți întotdeauna aparatul când gătiți, pentru a evita formarea de apă de condens. Apa de condens poate duce la defecte de coroziune.

Pericol de deteriorare din cauza umezelii care pătrunde în partea electronică. Nu curățați niciodată elementele de operare cu lavetă umedă.

Deteriorarea suprafeței din cauza curățării incorecte. Curățați suprafețele din oțel inoxidabil numai în direcția șlefuirii. Pentru elementele de operare nu folosiți curățitor pentru metal inoxidabil.

Deteriorarea suprafețelor cu mijloace de curățire ascuțite sau abrazive. Nu folosiți niciodată mijloace de curățare ascuțite sau abrazive.

La deplasarea în interior sau în exterior a aparatului, obiectele așezate pe acesta pot deteriora aparatul sau plitele învecinate. Nu așezați obiecte pe părțile mobile ale aparatului.

Protecția mediului

Noul dvs. aparat este deosebit de eficient din punct de vedere energetic. Aici găsiți sugestii cu privire la cum puteți economisi și mai mult energia când folosiți aparatul și la evacuarea corectă ca deșeu a acestuia.

Economisirea energiei

- La gătit, asigurați o aerisire suficientă, astfel încât hota să poată funcționa eficient și cu zgomote de operare reduse.
- Adaptați treapta ventilatorului la intensitatea vaporilor de la gătit. Folosiți treapta intensivă numai la nevoie. O treaptă mai redusă a ventilatorului implică un consum mai redus de energie.
- În cazul vaporilor de la gătit intensivi, selectați din timp o treaptă mai mare a ventilatorului. În cazul în care vaporii de la gătit s-au răspândit deja în bucătărie, va fi necesar un timp de funcționare a hotei mai mare.
- Deconectați hota dacă nu mai aveți nevoie de aceasta.
- Deconectați iluminatul dacă nu mai aveți nevoie de acesta.
- Curățați sau înlocuiți filtrul la intervalele indicate, pentru a crește ventilarea și a evita pericolul de incendiu.

Evacuarea corectă ca deșeu

Evacuați ambalajul în mod ecologic.



Acest aparat a fost marcat în conformitate cu Directiva Europeană 2012/19/UE cu privire la deșeurile de echipamente electrice și electronice (DEEE).

Directiva stabilește cadrul valabil la nivelul întregii UE pentru preluarea și valorificarea aparatelor uzate.

Moduri de funcționare

Funcționarea cu aer evacuat



Aerul aspirat se curăță prin filtrul de grăsime și se scoate în exterior printr-un sistem de țevi.

Indicație: Aerul nu trebuie să fie evacuat printr-un coș, care este utilizat pentru gazele de evacuare de la aparate, gazul sau alți carburanți ce ard (acest caz nu se aplică pentru aparatele la care se utilizează tehnologia recirculării aerului).

- Dacă aerul evacuat trebuie condus într-un coș de fum sau de evacuare a gazelor, care nu este în funcțiune, trebuie obținut acordul maistrului coșar competent.
- Dacă aerul evacuat este condus prin peretele exterior, ar trebui folosită o casetă de zid telescopică.

Funcționarea cu aer recirculat



Aerul aspirat este curățat prin intermediul filtrelor de grăsime și al unui filtru cu cărbune activ și va fi dirijat înapoi în bucătărie.

Indicație: Pentru a neutraliza mirosurile în regimul de recirculare a aerului, trebuie să montați un filtru cu cărbune activ. Pentru a consulta diversele posibilități de exploatare a aparatului în regim de recirculare a aerului, vă rugăm să citiți prospectul sau să întrebați dealerul de specialitate. Accesoriile necesare pot fi găsite în comerțul de specialitate, la unitățile service abilitate sau în Online-Shop.

Familiarizarea cu aparatul



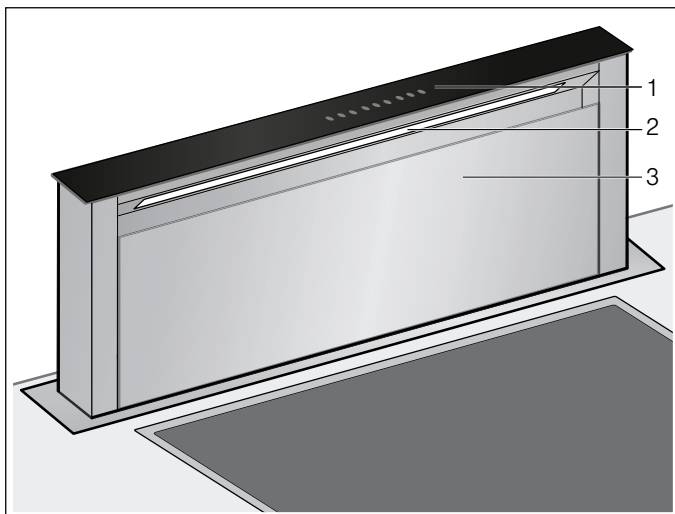



Aici vă este prezentat noul dvs. aparat și vă sunt oferite informații despre accesorii.

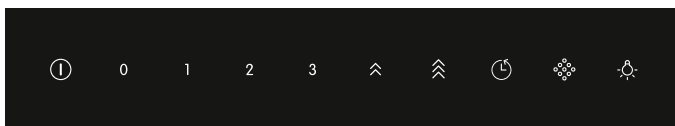

	Panou de comandă
	Sistemul de iluminare
	Capacul filtrului

Panoul de comandă



Simbol	Explicație
	Deplasarea în interior/în exterior a aparatului, conectarea/deconectarea ventilatorului
0	Deconectarea ventilatorului
1	Conectarea treptei de ventilație 1
2	Conectarea treptei de ventilație 2
3	Conectarea treptei de ventilație 3
	Conectarea treptei intensive 1
	Conectarea treptei intensive 2
	Conectarea funcționării ulterioare a ventilatorului
	Indicator de saturare
	Conectarea/deconectarea sistemului de iluminare



Înainte de prima utilizare

Înainte de a putea utiliza noul dumneavoastră aparat, trebuie să efectuați câteva setări.



Prima punere în funcțiune

Schimbarea afișajului pe regimul de recirculare a aerului

Pentru regimul de recirculare a aerului, afișajul sistemului electronic de comandă trebuie modificat corespunzător:

1. Verificați dacă hota este racordată și deconectată.
2. Atingeți .
3. Atingeți 0.
4. Atingeți  timp de cel puțin 3 secunde.
 se aprinde intermitent, iar sistemul electronic de comandă este comutat pe regimul de recirculare a aerului.

Schimbarea afișajului pe regimul de evacuare a aerului

1. Verificați dacă hota este racordată și deconectată.
2. Atingeți .
3. Atingeți 0.
4. Atingeți  timp de cel puțin 3 secunde.
 se aprinde, iar sistemul electronic de comandă este comutat pe regimul de evacuare a aerului.

Operarea aparatului

Acest aparat funcționează numai în starea în care este deplasat complet în exterior.

Indicație: Porniți hota când începeți să gătiți și opriți-o abia la câteva minute după ce terminați. Aburul de bucătărie va fi înlăturat astfel în modul cel mai eficient.

Deplasarea în exterior/în interior a aparatului

Avertizare – Pericol de rănire!

Pericol de prindere la deplasarea în interior și în exterior a aparatului. La deplasarea în interior și în exterior a aparatului, nu introduceți niciodată mâna în zona de mișcare a acestuia. Țineți copiii la distanță.

Avertizare – Pericol de rănire!

Vesela de gătit care este așezată în zona de mișcare a aparatului se poate răsturna. Lichidele fierbinți care se revarsă pot provoca răniri. Nu așezați veselă de gătit în zona de mișcare a aparatului.

Indicație: În cazul în care aparatul nu funcționează: verificați așezarea corectă a cablurilor de legătură!

Deplasarea în exterior a aparatului

1. Îndepărtați toate obiectele din zona de deplasare a aparatului.
2. Atingeți .
Aparatul se deplasează complet în exterior. Ventilatorul pornește cu treapta 2 activată. Sistemul de iluminare este pornit.

Deplasarea în interior a aparatului

Indicație: Capacul filtrului trebuie să fie închis complet.

1. Îndepărtați toate obiectele din zona de deplasare a aparatului.
2. Atingeți .
Aparatul se deplasează complet în interior. Sistemul de iluminare și ventilatorul vor fi deconectate automat.

Setarea ventilatorului

Indicație: Adaptați întotdeauna puterea ventilatorului la nevoile actuale. Dacă se formează mult abur, alegeți o treaptă ridicată a ventilatorului.

Pornire

Atingeți 1, 2 sau 3.

Oprire

Atingeți 0.

Treapta intensivă

Dacă se dezvoltă mirosuri puternice și aburi, puteți folosi treapta intensivă.

Pornire

1. Apăsăți tasta .

Indicație: Timpul de funcționare a treptei intensive este de aproximativ 7 minute. După expirarea acestei perioade de timp, aparatul comută înapoi la treapta de ventilație 3.

2. Apăsăți tasta .

Indicație: Timpul de funcționare a treptei intensive este de aproximativ 7 minute. După expirarea acestei perioade de timp, aparatul comută înapoi la treapta de ventilație 3.







Oprire

Atingeți 1, 2 sau 3.

Treapta intensivă este deconectată.

Funcțion. ulter. a ventilatorului

Indicație: Dacă treapta intensivă este activată, funcționarea ulterioară a ventilatorului nu este disponibilă.

1. Atingeți .
 și , precum și treapta de ventilație 1 se aprind. Ventilatorul mai funcționează încă 10 minute cu treapta de ventilație 1 și se deconectează automat după expirarea acestei perioade de timp. În cazul în care sistemul de iluminare este conectat, acesta va fi, de asemenea, deconectat după expirarea duratei de funcționare ulterioară.
2. Atingeți  sau .
Funcționarea ulterioară a ventilatorului va fi oprită înainte de expirarea duratei de funcționare ulterioară rămase.
3. Imediat ce funcționarea ulterioară a ventilatorului este finalizată, atingeți .
Aparatul se deplasează complet în interior.

Sistemul de iluminat

Aveți posibilitatea de a activa sau dezactiva sistemul de iluminare independent de sistemul de ventilare.

Atingeți .

Curățare și întreținere

⚠️ Avertizare – Pericol de arsuri!

Aparatul se încinge în timpul funcționării. Lăsați aparatul să se răcească înainte de a-l curăța.

⚠️ Avertizare – Pericol de electrocutare!

Pătrunderea umidității vă poate electrocuta. Curățați aparatul numai cu o lavetă umedă. Înainte de curățare, scoateți fișa de rețea din priză sau întrerupeți siguranțele de la tabloul de siguranțe.

⚠️ Avertizare – Pericol de electrocutare!

Pătrunderea umidității vă poate electrocuta. Nu utilizați aparate de curățat cu jet sub presiune sau cu jet de abur.

⚠️ Avertizare – Pericol de rănire!

Componentele din interiorul aparatului pot avea muchii ascuțite. Purtați mănuși de protecție.

Produse de curățare

Pentru ca diferitele suprafețe să nu se deterioreze din cauza unor produse de curățare inadecvate, respectați datele din tabel. Nu utilizați

- produse de curățare agresive sau abrazive,
- produse de curățare cu conținut mare de alcool,
- bureți duri de curățare sau bureți de ștergere,
- aparate de curățat cu înaltă presiune sau cu jet de aburi.

Spălați temeinic lavetele noi înainte de utilizare.

Respectați toate instrucțiunile și atenționările de pe ambalajul produselor de curățare.

Zona	Produse de curățare
Oțel inoxidabil	Soluție fierbinte de apă cu detergent de vase: Curățați cu o lavetă și ștergeți cu un prosop moale. Curățați suprafețele din oțel inoxidabil numai în direcția șlefuirii. La unitățile service sau în comerțul de specialitate se găsesc produse de întreținere speciale pentru oțel inoxidabil. Aplicați produsul de întreținere în strat subțire cu ajutorul unei lavete moi.
Suprafețe vopsite	Soluție fierbinte de apă cu detergent de vase: Curățați cu o lavetă umedă și uscați cu o lavetă moale. Nu folosiți soluție de curățat pentru metal inoxidabil.
Aluminiu și material plastic	Produse de curățat pentru geamuri: Curățați cu o lavetă moale.
Sticlă	Produse de curățat pentru geamuri: Curățați cu o lavetă moale. Nu folosiți răzuitoare pentru geamuri.

Zona	Produse de curățare
Elemente de acționare	Soluție fierbinte de apă cu detergent de vase: Curățați cu o lavetă umedă și uscați cu o lavetă moale. Pericol de electrocutare din cauza umezelii care poate pătrunde. Pericol de deteriorare din cauza umezelii care poate pătrunde în partea electronică. Nu curățați niciodată elementele de acționare cu lavetă umedă. Nu folosiți soluție de curățat pentru metal inoxidabil.

Indicator de saturare

În cazul saturării filtrului metalic de grăsime sau a filtrului de carbon activ, simbolul corespunzător se aprinde sau se aprinde intermitent:

- **Filtru metalic de grăsime:** ☼ se aprinde
- **Filtru de carbon activ:** ☼ se aprinde intermitent

Ulterior trebuie să curățați filtrul metalic pentru grăsimi, respectiv să schimbați și să curățați filtrul de cărbune activ.

Demontați filtrul metalic pentru grăsimi

1. Atingeți ①.
2. Atingeți 0.
3. Rabatați în față capacul filtrului.

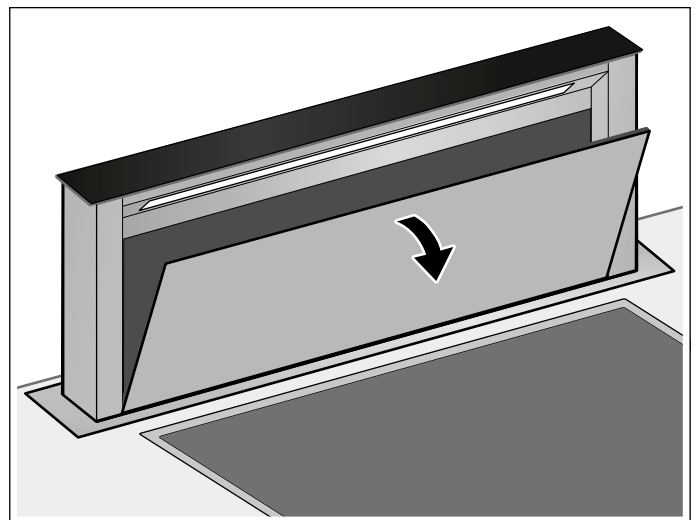

4. Scoateți filtrul din ghidaj.

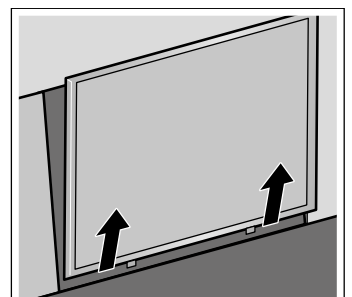
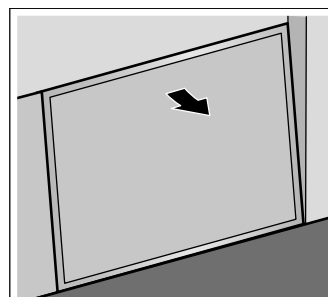

Indicație: În partea de jos a suportului filtrului se poate acumula grăsime. Pentru a preveni scurgerea grăsimii, nu țineți suportul filtrului în poziție orizontală.

5. Scoateți recipientul de colectare a uleiului.

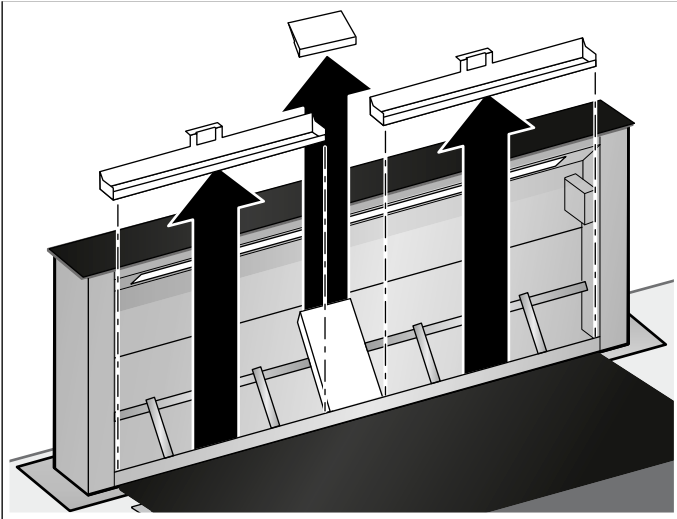

6. Pentru o curățare mai eficientă, scoateți placa de protecție.

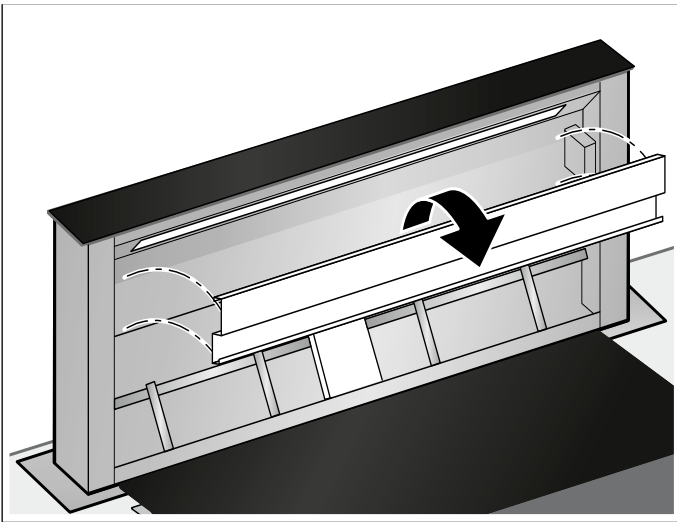

7. Curățați filtrul metalic de grăsime, recipientul de colectare a uleiului, placa de protecție și capacul filtrului.

8. După demontarea filtrului, curățați interiorul aparatului.

Curățarea filtrului metalic de grăsime și recipientului de colectare a uleiului

⚠️ Avertizare – Pericol de incendiu!

Depunerile de grăsime din filtrul pentru grăsimi se pot aprinde.

Curățați filtrul pentru grăsimi cel puțin o dată pe lună.

Nu puneți niciodată aparatul în funcțiune fără filtrul pentru grăsimi.

Indicații

- Nu folosiți mijloace de curățare agresive, cu conținut de acizi sau soluție de apă cu detergent.
- La curățarea filtrului metalic pentru grăsimi curățați și suportul filtrului din aparat cu o cârpă umedă.
- Filtrele metalice pentru grăsimi pot fi curățate în mașina de spălat vase sau cu mâna.

În mașina de spălat vase:

Indicație: La curățarea în mașina de spălat vase pot apărea ușoare decolorări. Acestea nu au nicio influență asupra funcționării filtrelor metalice pentru grăsime.

- Nu spălați filtrele metalice pentru grăsime foarte murdare împreună cu vesela.
- Așezați filtrele metalice pentru grăsime în mașina de spălat vase fără a le immobiliza. Filtrele metalice pentru grăsime nu trebuie prinse.

Manuală:

Indicație: În cazul murdăriei persistente puteți folosi un dizolvant special de grăsimi. Acesta poate fi comandat online.

- Înmuiați filtrul de grăsime din metal într-o leșie de spălare fierbinte.
- Pentru curățare folosiți o perie și apoi clătiți bine filtrul.
- Lăsați filtrul de grăsime din metal să se scurgă.

Montați filtrul metalic pentru grăsimi

1. Introduceți recipientul de colectare a uleiului.
2. Introduceți filtrul metalic de grăsime.

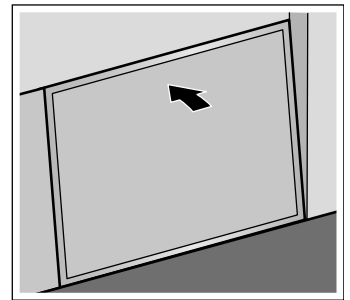
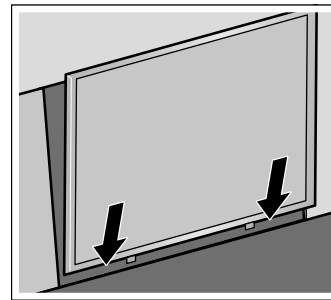

3. Închideți capacul filtrului.

Demontați filtrul de carbon activ (numai în regim de recirculare a aerului)

Pentru asigurarea eliminării mirosurilor neplăcute, regenerarea și înlocuirea filtrelor de carbon activ trebuie să fie efectuate cu regularitate. Respectați indicațiile de pe indicatorul de saturare al aparatului dumneavoastră.

Filtrul de carbon activ trebuie să fie curățat sau înlocuit la un interval de maximum 2 luni.

1. Demontați filtrul metalic de grăsime.
2. Scoateți grilajul și filtrul metalic de grăsime.

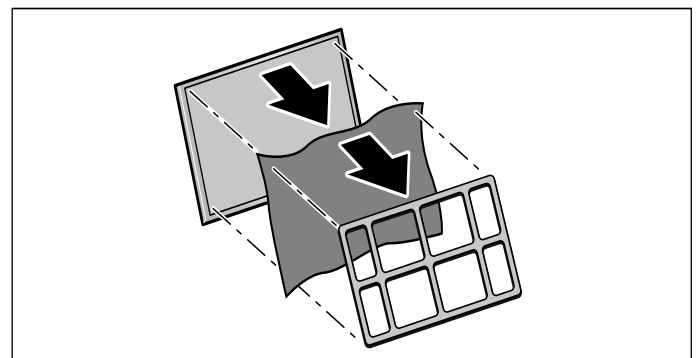

Regenerarea filtrului de carbon activ

Pentru asigurarea eliminării mirosurilor neplăcute, regenerarea și înlocuirea filtrelor de carbon activ trebuie să fie efectuate cu regularitate. Respectați indicațiile de pe indicatorul de saturare al aparatului dumneavoastră.

Filtrul de carbon activ trebuie să fie curățat sau înlocuit la un interval de maximum 2 luni.

⚠️ Avertizare – Pericol de incendiu!

Un filtru de carbon activ neregenerabil introdus în cuptor se poate aprinde. Filtrele de carbon activ neregenerabile nu se regenerează niciodată. Numai filtrele de carbon activ regenerabile se regenerează.

Indicație: Filtrele de carbon activ regenerabile pot fi regenerare de până la zece ori.

Atenție!

În cazul pătrunderii umezelii în interiorul filtrului de carbon activ, există pericolul de deteriorare a acestuia. Nu introduceți niciodată filtrul de carbon activ în mașina de spălat vase și nici nu îl curățați cu lavete umede.

1. Dacă filtrul de carbon activ nu mai poate fi regenerat, achiziționați și utilizați un filtru de carbon activ regenerabil nou.
2. Încălziți filtrul de carbon activ în cuptor, la o temperatură de 100 °C, cu regimul de recirculare a aerului activat, timp de 1 oră.
3. Lăsați filtrul de carbon activ să se răcească.

Montarea filtrului cu cărbune activ

1. Montați filtrul de carbon activ pe filtrul metalic de grăsime.
2. Fixați filtrul de carbon activ cu grilajul.

Resetarea indicatoarelor de saturare

După ce ați curățat, respectiv schimbat, filtrul corespunzător, trebuie să resetați afișajul pentru încărcare astfel încât simbolul să se oprească și să se aprindă intermitent.

1. Asigurați-vă că hota pornește.
2. Atingeți  timp de aproximativ 3 secunde.

Indicatoarele de saturare sunt resetate.

? Defecțiuni – ce este de făcut?

Adesea, puteți remedia și singuri defecțiunile apărute. Înainte de a apela unitatea service, respectați următoarele indicații.

⚠️ Avertizare – Pericol de electrocutare!

Reparațiile executate incorect sunt periculoase. Efectuarea reparațiilor și înlocuirea cablurilor defecte sunt permise numai tehnicienilor din unitatea de service abilitată, instruiți de firma noastră. Dacă aparatul este defect, scoateți fișa de rețea sau deconectați siguranța din tabloul siguranțelor. Chemați unitatea service abilitată.

Lămpi LED

Lămpile LED defecte pot fi înlocuite numai de către producător, de unitatea service abilitată sau de către un specialist concesionat (instalator electric).

Caracteristici la pătrunderea apei

În cazul în care, la gătit sau la curățare, pătrunde apă în aparat, procedați după cum urmează:

1. Deconectați aparatul.
2. Deschideți dulapul inferior și ștergeți apa scursă.
3. Lăsați aparatul deconectat timp de 24 de ore. După scurgerea acestui timp, aparatul poate fi utilizat în continuare fără niciun fel de restricții.

Tabel de defecțiuni

Defecțiune	Cauză posibilă	Soluție
Aparatul nu funcționează	Ștecherul nu a fost introdus	Conectați aparatul la rețeaua de curent
	Pană electrică	Verificați dacă celelalte aparate din bucătărie funcționează
	Siguranță defectă	Verificați pe panoul de siguranțe dacă siguranța pentru aparat este funcțională
Aparatul nu se deplasează în interior.	Capacul filtrului nu este închis.	Închideți complet capacul filtrului.
Aparatul nu pornește.	Siguranța din cutia electrică este defectă.	Apelați unitatea de service abilitată.
Iluminarea tastei nu funcționează.	Unitatea de control este defectă.	Apelați unitatea de service abilitată.
Iluminarea nu funcționează.	Luminile cu LED sunt defecte.	Apelați unitatea de service abilitată.
Pe afișaj se aprind intermitent  sau .?	Filtrul de grăsime sau filtrul cu cărbune activ este saturat.	Curățați filtru sau înlocuiți filtrul de carbon activ. → "Curățare și întreținere" la pagina 30

Unitatea service abilitată

Când sunați, vă rugăm să indicați numărul de produs (nr. E) și numărul de fabricație (nr. FD), pentru a vă putea oferi asistență calificată. Găsiți plăcuța de fabricație cu numerele în spațiul interior al aparatului (pentru aceasta, demontați filtrul de grăsime din metal).

Pentru a nu trebui să căutați prea mult aceste date în caz de necesitate, puteți să înregistrați aici datele aparatului dumneavoastră și numărul de telefon al unității de service abilitate.

Nr. E	Nr. FD
Unitățile service abilitate	
	

Țineți cont de faptul că, în cazul unei erori de operare, verificarea de către un tehnician din unitatea service abilitată nu este gratuită, nici dacă vă aflați în timpul perioadei de garanție.

Datele de contact pentru toate țările le găsiți în lista de servicii pentru clienți anexată.

Aveți încredere în competența producătorului. Astfel noi ne asigurăm, că reparația se face de tehnicieni de service școlarizați, care sunt dotați cu piese de schimb originale pentru aparatul dumneavoastră.

Accesorii

Accesorii speciale

Accesorii	Număr de comandă
Set de accesorii pentru recircularea aerului - Echipament de bază	DSZ9ID0P0

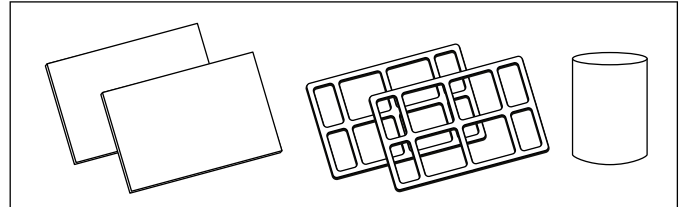

Filtru de carbon activ - Filtru de schimb	DSZ9ID0Q0
---	-----------

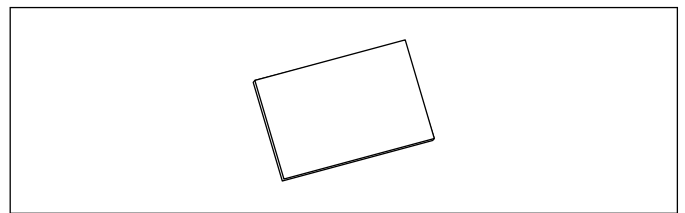

Setare instalare de la distanță	DSZ9ID0M0
---------------------------------	-----------

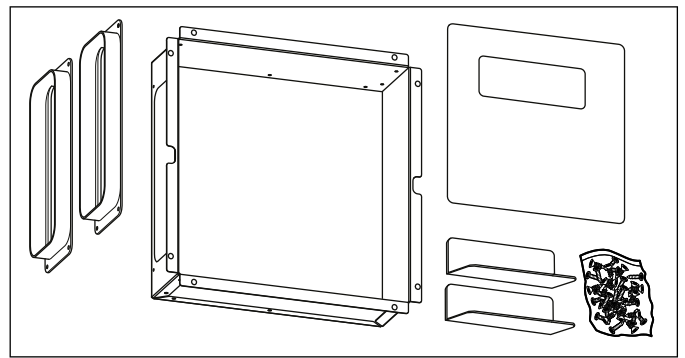



Thank you for buying a Bosch Home Appliance!

Register your new device on MyBosch now and profit directly from:

- **Expert tips & tricks for your appliance**
- **Warranty extension options**
- **Discounts for accessories & spare-parts**
- **Digital manual and all appliance data at hand**
- **Easy access to Bosch Home Appliances Service**

Free and easy registration – also on mobile phones:

www.bosch-home.com/welcome



Looking for help? You'll find it here.

Expert advice for your Bosch home appliances, need help with problems or a repair from Bosch experts.

Find out everything about the many ways Bosch can support you:

www.bosch-home.com/service

Contact data of all countries are listed in the attached service directory.

Robert Bosch Hausgeräte GmbH

Carl-Wery-Straße 34

81739 München

Germany

www.bosch-home.com



9001364760

980125