

USER MANUAL

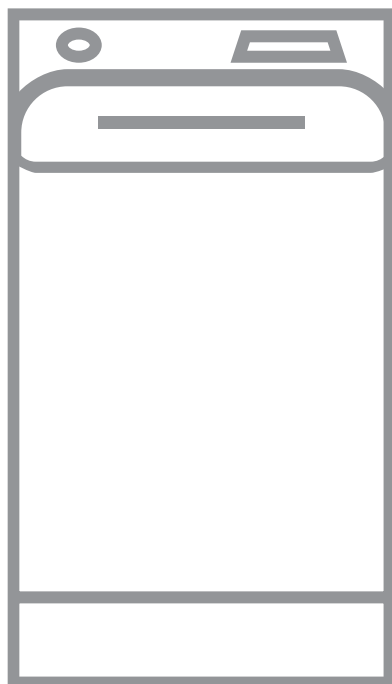

ÍNDICE

1. INFORMAÇÕES DE SEGURANÇA.....	3
2. INSTRUÇÕES DE SEGURANÇA.....	4
3. DESCRIÇÃO DO PRODUTO.....	6
4. PAINEL DE COMANDOS.....	7
5. TABELA DE PROGRAMAS.....	9
6. VALORES DE CONSUMO.....	14
7. OPÇÕES.....	15
8. PROGRAMAÇÕES.....	17
9. ANTES DA PRIMEIRA UTILIZAÇÃO.....	18
10. UTILIZAÇÃO DIÁRIA.....	18
11. SUGESTÕES E DICAS.....	23
12. MANUTENÇÃO E LIMPEZA.....	24
13. RESOLUÇÃO DE PROBLEMAS.....	27
14. DADOS TÉCNICOS.....	30

PARA RESULTADOS PERFEITOS

Obrigado por escolher este produto AEG. Criámo-lo para lhe oferecer um desempenho impecável durante muitos anos, com tecnologias inovadoras que tornam a sua vida mais fácil – funcionalidades que poderá não encontrar em aparelhos comuns. Continue a ler durante alguns minutos para tirar o máximo partido do produto.

Visite o nosso website para:



Resolver problemas e obter conselhos de utilização, catálogos e informações sobre assistência:

www.aeg.com/webselfservice



Registar o seu produto para beneficiar de um serviço melhor:

www.registeraeg.com



Adquirir acessórios, consumíveis e peças de substituição originais para o seu aparelho:

www.aeg.com/shop

APOIO AO CLIENTE E ASSISTÊNCIA

Utilize sempre peças de substituição originais.

Quando contactar o nosso Centro de Assistência Técnica Autorizado, certifique-se de que tem os seguintes dados disponíveis: Modelo, PNC, Número de Série. A informação encontra-se na placa de características.

 Aviso / Cuidado - Informações de segurança

 Informações gerais e sugestões

 Informações ambientais

Sujeito a alterações sem aviso prévio.

1. ⚠️ INFORMAÇÕES DE SEGURANÇA

Leia atentamente as instruções fornecidas antes de instalar e utilizar o aparelho. O fabricante não é responsável por quaisquer ferimentos ou danos resultantes de instalação ou utilização incorrectas. Guarde sempre as instruções em local seguro e acessível para consultar no futuro.

1.1 Segurança para crianças e pessoas vulneráveis

- Este aparelho pode ser utilizado por crianças de 8 ou mais anos de idade e por pessoas com capacidades físicas, sensoriais ou mentais reduzidas ou com pouca experiência e conhecimento se tiverem recebido supervisão ou instruções relativas à utilização do aparelho de forma segura e compreenderem os perigos envolvidos.
- Não permita que as crianças brinquem com o aparelho.
- É necessário manter sempre as crianças de 3 anos de idade ou menos afastadas deste aparelho quando ele estiver a funcionar.
- Mantenha todos os materiais de embalagem fora do alcance das crianças e elimine-os de forma apropriada.
- Mantenha os detergentes fora do alcance das crianças.
- Mantenha as crianças e os animais domésticos afastados do aparelho quando a porta está aberta.
- A limpeza e a manutenção básica do aparelho não devem ser efectuadas por crianças sem supervisão.

1.2 Segurança geral

- Não altere as especificações deste aparelho.
- Não exceda a carga máxima de 7 kg (consulte o capítulo "Tabela de programas").

- A pressão da água fornecida tem de estar entre um mínimo de 0,5 bar (0,05 MPa) e um máximo de 8 bar (0,8 MPa).
- A abertura de ventilação na base não deve ficar obstruída por tapete, carpete ou qualquer outro revestimento do piso.
- O aparelho deve ser ligado à rede de abastecimento de água com as mangueiras novas fornecidas com o aparelho ou com mangueiras novas fornecidas por um Centro de Assistência Técnica Autorizado.
- Não é permitido reutilizar uma mangueira antiga.
- Se o cabo de alimentação eléctrica estiver danificado, deve ser substituído pelo fabricante, por um Centro de Assistência Técnica Autorizado ou por uma pessoa igualmente qualificada, para evitar perigos eléctricos.
- Antes de qualquer operação de manutenção, desactive o aparelho e desligue a ficha da tomada eléctrica.
- Não utilize jactos de água e/ou vapor a alta pressão para limpar o aparelho.
- Limpe o aparelho com um pano húmido. Utilize apenas detergentes neutros. Não utilize produtos abrasivos, esfregões, solventes ou objectos metálicos.

2. INSTRUÇÕES DE SEGURANÇA

2.1 Instalação



A instalação tem de cumprir os regulamentos nacionais em vigor.

- Retire todos os materiais de embalagem e os parafusos de transporte.
- Guarde os parafusos de fixação para transporte num local seguro. Se o aparelho for transportado no futuro, é necessário instalar os parafusos para bloquear o tambor e evitar danos no interior do aparelho.
- Tenha sempre cuidado quando deslocar o aparelho porque ele é pesado. Utilize sempre luvas e calçado de protecção.
- Não instale nem utilize o aparelho se ele estiver danificado.
- Siga as instruções de instalação fornecidas com o aparelho.
- Não instale nem utilize o aparelho em locais onde a temperatura seja inferior a 0 °C ou onde fique exposto às condições meteorológicas.
- Certifique-se de que o piso onde instala o aparelho é plano, estável, resistente ao calor e limpo.
- Certifique-se de que existe circulação de ar entre o aparelho e o piso.
- Não instale o aparelho directamente sobre um ralo de escoamento no chão.
- Ajuste os pés reguláveis de modo a criar o espaço necessário entre o aparelho e o piso.

- Não instale o aparelho em locais onde a tampa do aparelho não possa ser aberta na totalidade.
- Não coloque um recipiente por baixo do aparelho para recolher eventuais fugas de água. Contacte um Centro de Assistência Técnica Autorizado para saber quais são os acessórios que pode utilizar.

2.2 Ligação eléctrica

- O aparelho tem de ficar ligado à terra.
- Utilize sempre uma tomada bem instalada e à prova de choques eléctricos.
- Certifique-se de que os parâmetros indicados na placa de características são compatíveis com as características da alimentação eléctrica.
- Não utilize adaptadores de tomadas duplas ou triplas, nem cabos de extensão.
- Certifique-se de que não danifica a ficha e o cabo de alimentação eléctrica. Se for necessário substituir o cabo de alimentação, esta operação deve ser efectuada pelo nosso Centro de Assistência Técnica.
- Ligue a ficha à tomada eléctrica apenas no final da instalação. Certifique-se de que a ficha fica acessível após a instalação.
- Não toque no cabo de alimentação ou na ficha com as mãos molhadas.
- Não puxe o cabo de alimentação para desligar o aparelho. Puxe sempre a ficha de alimentação.
- Este aparelho está em conformidade com as Directivas da C.E.E.

2.3 Ligação à rede de abastecimento de água

- Não danifique as mangueiras da água.
- Antes de ligar o aparelho a canos novos, canos que não sejam usados há muito tempo, canos que tenham sido sujeitos a reparações ou canos que tenham recebido dispositivos novos (contador de água, etc.), deixe sair água até que saia limpa.

- Durante a primeira utilização do aparelho, certifique-se de que não existem fugas de água.
- Não utilize uma extensão de mangueira se a mangueira de entrada for demasiado pequena. Contacte o centro de assistência para saber como substituir a mangueira de entrada.
- Pode prolongar a mangueira de escoamento até ao máximo de 400 cm. Contacte o centro de assistência para obter informações sobre outras mangueiras de escoamento e extensões.

2.4 Utilização



AVISO!

Risco de ferimentos, choque eléctrico, incêndio, queimaduras ou danos no aparelho.

- Este aparelho destina-se apenas a uso doméstico.
- Siga as instruções de segurança da embalagem do detergente.
- Não coloque produtos inflamáveis, ou objectos molhados com produtos inflamáveis, no interior, perto ou em cima do aparelho.
- Certifique-se de que retira todos os objectos metálicos da roupa.
- Não utilize a máquina para lavar roupa que esteja muito suja com óleo, massa lubrificante ou outras substâncias gordurosas. Podem danificar as peças de borracha da máquina de lavar roupa. Lave a roupa previamente à mão antes de a colocar na máquina de lavar roupa.

2.5 Assistência Técnica

- Contacte um Centro de Assistência Técnica Autorizado se for necessário reparar o aparelho.
- Utilize apenas peças de substituição originais.

2.6 Eliminação



AVISO!

Risco de ferimentos ou asfixia.

- Desligue o aparelho da alimentação eléctrica e do fornecimento de água.
- Corte o cabo de alimentação eléctrica do aparelho e elimine-o.
- Remova o trinco da porta para evitar que crianças ou animais de estimação fiquem presos no tambor.
- Elimine o equipamento em conformidade com os requisitos locais de eliminação de Resíduos de Equipamentos Eléctricos e Electrónicos (REEE).

3. DESCRIÇÃO DO PRODUTO

3.1 Funções especiais

A sua nova máquina de lavar roupa satisfaz todos os requisitos para um tratamento eficaz da roupa com baixo consumo de água, energia e detergente, respeitando os tecidos.

- A tecnologia **ProSense** ajusta automaticamente a duração do programa à carga de roupa carregada no tambor para proporcionar resultados de lavagem perfeitos no mínimo de tempo possível.
- O vapor é uma forma fácil e rápida de refrescar a roupa. Os programas de

vapor suaves removem os odores e reduzem os vincos dos tecidos, facilitando a passagem a ferro. A opção **Vapor Plus** faz com que o ciclo seja terminado com vapor suave que relaxa as fibras e reduz o vincos da roupa. A passagem a ferro fica mais fácil!

- Graças à opção **Soft Plus**, o amaciador é distribuído uniformemente pela roupa e penetra profundamente nas fibras dos tecidos, o que melhora o amaciamento.

3.2 Visão geral do aparelho

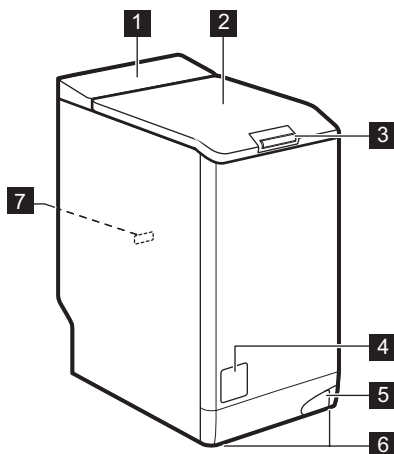

- 1 Painel de comandos
- 2 Tampa
- 3 Pega da tampa
- 4 Filtro da bomba de escoamento
- 5 Alavanca para mover o aparelho
- 6 Pés de nivelamento do aparelho
- 7 Placa de características

4. PAINEL DE COMANDOS



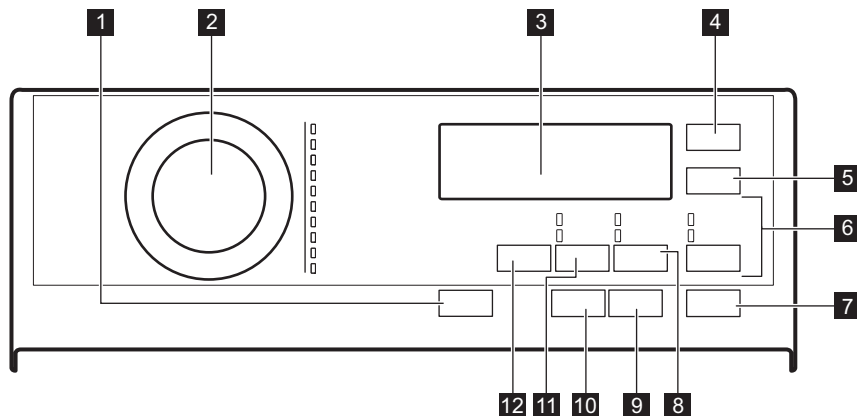





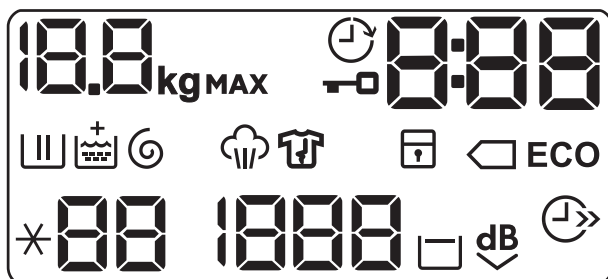









4.1 Descrição do painel de comandos



- | | |
|--|---|
| 1 On/Off (botão de pressão) | 8 Manchas/Pre-lav. (botão tátil) |
| 2 Seletor de programas | • Manchas (opção) |
| 3 Visor | • Pre-lav. (opção) |
| 4 Eco (botão tátil) ◀ | 9 Início Diferido (botão tátil) |
| 5 Extra Rápido (botão tátil) | 10 Vapor Plus (botão tátil) |
| 6 Aclarado/Enxag. (botão tátil) | 11 Centrif. (botão tátil) |
| • Extra aclarado/enxag. (opção) | • Saltar fases - Drenar |
| • Saltar a fase de lavagem - Aclarado/Enxag. | • Saltar fases - Centrif. |
| 7 Início/Pausa (botão tátil) | 12 Temp. (botão tátil) |



4.2 Visor







	Indicador de carga máxima. O ícone kg pisca durante ao cálculo do tempo de um programa (consulte a secção "Detecção de carga PROSENSE").
	Indicador de início diferido.
	Indicador de porta bloqueada.
	O indicador digital pode apresentar: <ul style="list-style-type: none"> • Duração do programa (por ex. 2:40). • Tempo de atraso (por ex. 30' ou 2h). • Fim do ciclo (0). • Código de aviso (por ex. E20).
	Indicadores de poupança de energia. O indicador  aparece quando for selecionado um programa de algodão a 40 °C ou 60 °C.
	Indicador de fase de lavagem: pisca durante a fase de pré-lavagem e lavagem.
	Indicador da fase de enxaguamento: pisca durante a fase de enxaguamento.
	O indicador + aparece quando a opção Soft Plus está ativada.
	Indicador de fase de escoamento e centrifugação. Pisca durante a fase de escoamento e centrifugação.
	Indicador de fase de vapor.
	Indicador de fase antirrugas.
	Indicador de bloqueio de segurança para crianças.
	Indicador de poupança de tempo.
	Indicador de temperatura. O indicador *-- aparece quando é selecionada a lavagem a frio.
	Indicador de velocidade de centrifugação.
	Indicador de cuba cheia.
	Indicador de Extra Silencioso.





5. TABELA DE PROGRAMAS

Programas de lavagem

Programa	Temperatura predefinida Gama de temperatura	Velocidade de centrifugação máxima Intervalo de velocidade de centrifugação	Carga máxima	Descrição do programa
Algod.	40 °C 95 °C - Fria	1200 rpm 1200 - 400 rpm	7 kg	<p>Peças de algodão branco e de cor muito sujas ou com sujidade normal. Programas standard para os valores de consumo da Etiqueta Energética. De acordo com a regulamentação 1061/2010, o programa Algod. a 60 °C e o programa Algod. a 40 °C com a opção  são respetivamente o "Programa standard para algodão a 60 °C" e o "Programa standard para algodão a 40 °C". São os programas mais eficientes em termos de consumo combinado de energia e água para lavar roupa de algodão com sujidade normal.</p> <p> A temperatura da água na fase de lavagem pode ser diferente da temperatura declarada para o programa selecionado.</p>
Sintéticos	40 °C 60 °C - Fria	1200 rpm 1200 - 400 rpm	3 kg	Artigos de tecido sintético ou misto. Sujidade normal.
Delicados	40 °C 40 °C - Fria	1200 rpm 1200 - 400 rpm	2,5 kg	Tecidos delicados, como acrílico, viscose e poliéster, bem como tecidos mistos que precisam de lavagem suave. Sujidade normal.
 Lana/Lãs+Seda	40 °C 40 °C - Fria	1200 rpm 1200 - 400 rpm	1,5 kg	Lãs laváveis na máquina, lãs de lavar à mão e outros tecidos com o símbolo de cuidado "lavar à mão" ¹⁾ .

Programa	Temperatura predefinida Gama de temperatura	Velocidade de centrifugação máxima Intervalo de velocidade de centrifugação	Carga máxima	Descrição do programa
 Vapor	-	-	1 kg	<p>Programa de vapor para artigos de algodão e sintéticos. O vapor pode ser utilizado com roupa seca²⁾, lavada ou usada apenas uma vez. Este programa reduz os vincos e os odores³⁾ e relaxa as fibras. Quando o programa terminar, retire rapidamente a roupa do tambor. Após um programa de vapor, a tarefa de engomar fica facilitada. Não utilize detergente. Se necessário, elimine as nódoas lavando com um tira-nódoas ou aplicando tira-nódoas sobre as nódoas. Os programas de vapor não realizam qualquer ciclo higiénico. Não selecione um programa de vapor com estes tipos de artigos:</p> <ul style="list-style-type: none"> • Roupa não adequada para secagem em secador. • Todas os artigos que tenham plástico, metal, madeira ou algo semelhante.
Anti-Alergia	60 °C	1200 rpm 1200 - 400 rpm	7 kg	<p>Artigos de algodão branco. Este programa elimina os micro-organismos graças a uma fase de lavagem com a temperatura mantida acima de 60 °C durante vários minutos. Isto ajuda a eliminar germes, bactérias e outros micro-organismos e partículas. Uma fase de enxaguamento adicional garante a remoção total dos resíduos de detergente e de substâncias alérgicas/pólen. Desta forma, a lavagem é mais eficaz.</p>
20 min. - 3 kg	30 °C 40 °C - 30 °C	1200 rpm 1200 - 400 rpm	3 kg	<p>Artigos de algodão e sintéticos com pouca sujidade ou usados apenas uma vez.</p>

Programa	Temperatura predefinida Gama de temperatura	Velocidade de centrifugação máxima Intervalo de velocidade de centrifugação	Carga máxima	Descrição do programa
 Outdoor	30 °C 40 °C - Fria	1200 rpm 1200 - 400 rpm	2,5 kg ⁴⁾ 1 kg ⁵⁾	<p> Não utilize amaciador e certifique-se de que não existem resíduos de amaciador no distribuidor de detergente.</p> <p>Roupa de exterior, técnica e desportiva ou casacos impermeáveis e ventilados, casacos com forro amovível de velo ou outro material isolante. A carga de roupa recomendada é 2,5 kg. Este programa também pode ser utilizado como ciclo de revitalização de vestuário repelente de água, porque foi concebido especificamente para tratar vestuário revestido com material hidrófobo. Para executar o ciclo de revitalização do material repelente de água, proceda assim:</p> <ul style="list-style-type: none"> • Coloque o detergente de lavagem no compartimento . • Coloque um restaurador especial de material repelente de água no compartimento destinado ao amaciador . • Reduza a carga de roupa para 1 kg. <p>Para obter os melhores resultados com a ação de revitalização do material repelente de água, seque a roupa num secador de roupa com o programa de secagem Outdoor (se disponível e se a etiqueta do vestuário permitir a secagem em secador de roupa).</p>
Edredones/ Edredões	40 °C 60 °C - Fria	800 rpm 800 - 400 rpm	2 kg	Um cobertor sintético, artigos acolchoados, edredões, casacos com forro de pelo e artigos semelhantes.

	Algod.	Sintéticos	Delicados	Lana/Lãs+Seda 	Vapor 	Anti-Alergia	20 min. - 3 kg	Outdoor 	Edredones/Edredões	Jeans
Pre-lav.	■	■	■			■				■
Extra aclarado/ enxag.	■	■	■			■		■		■
Aclarado/Enxag.	■	■	■	■		■	■	■	■	■
Eco ²⁾ 	■	■	■						■	■
Extra Rápido ³⁾	■	■	■		■					■
Início Diferido	■	■	■	■	■	■	■	■	■	■
Vapor Plus ¹⁾	■	■				■				■
Soft Plus	■	■	■			■			■	■

1) Esta opção não está disponível para temperaturas inferiores a 40 °C.

2) Esta opção não está disponível para temperaturas inferiores a 30 °C.

3) Se seleccionar a duração menor, recomendamos que diminua a quantidade de roupa. Pode carregar totalmente o aparelho, mas os resultados da lavagem serão menos satisfatórios.

5.1 Woolmark Apparel Care - Verde



O ciclo de lavagem de lã desta máquina foi aprovado pela The Woolmark Company para a lavagem de vestuário de lã com a etiqueta “Lavar à mão”, desde que as peças sejam lavadas de acordo com as instruções publicadas pelo fabricante desta máquina de lavar roupa. Siga as instruções de secagem e outras instruções que existirem nas etiquetas do vestuário. M1734

O símbolo da Woolmark é uma marca de certificação em muitos países.

6. VALORES DE CONSUMO







Os valores indicados foram obtidos em condições de laboratório com as normas relevantes. Existem vários factores que podem alterar os valores: a quantidade e o tipo de roupa e a temperatura ambiente. A pressão e a temperatura da água fornecida e a tensão elétrica também podem afetar a duração do programa de lavagem.



As especificações técnicas podem ser alteradas para melhorar a qualidade do produto, sem aviso prévio.



Durante o programa de lavagem, a tecnologia Prosense pode alterar a duração da lavagem e os consumos. Para saber mais, consulte a secção "Detecção de carga Prosense" no capítulo "Utilização diária".

Programas	Carga (kg)	Consumo de energia (kWh)	Consumo de água (litros)	Duração aproximada do programa (minutos)	Humidade restante (%) ¹⁾
Algod. 60°C	7	1,25	80	210	53
Algod. 40°C	7	1,10	80	210	53
Sintéticos 40°C	3	0,70	60	140	35
Delicados 40°C	2,5	0,45	46	110	35
Lana/Lãs+Seda 30 °C	1,5	0,33	44	55	30
Programas standard para algodão 					
Algodão Standard a 60 °C 	7	0,85	48	242	53
Algodão Standard a 60 °C 	3,5	0,51	38	182	53
Algodão Standard a 40°C 	3,5	0,47	38	181	53

¹⁾ No fim da fase de centrifugação.

Modo Off (desligado) (W)	Modo On (ligado) (W)
0.30	0.30

A informação indicada na tabela acima está em conformidade com a regulamentação 1015/2010 e com a diretiva de implementação 2009/125/CE da Comissão da UE.

7. OPÇÕES

7.1 Introdução

 As opções/funções não podem ser seleccionadas com todos os programas de lavagem. Verifique a compatibilidade entre as opções/funções e os programas de lavagem na "Tabela de programas". O aparelho não permite a selecção de opções/funções incompatíveis em conjunto, porque algumas opções/funções excluem outras. Certifique-se de que o ecrã e os botões tácteis estão sempre limpos e secos.

7.2 On/Off

Premir este botão durante alguns segundos permite activar ou desactivar o aparelho. O aparelho emite dois sons diferentes quando é activado ou desactivado.

Uma vez que a função Stand-by (Espera) desactiva automaticamente o aparelho para diminuir o consumo de energia em algumas situações, pode ser necessário activar o aparelho novamente.

Para saber mais, consulte a secção "Stand-by (Espera)" no capítulo "Utilização diária".

7.3 Eco

Selecione esta opção para peças com sujidade ligeira ou média que sejam lavadas com uma temperatura de 30 °C ou superior.

O aparelho diminui a temperatura de lavagem e aumenta o tempo de lavagem para proporcionar uma lavagem eficiente com poupança de energia. O visor apresenta o indicador **ECO**.

7.4 Extra Rápido

Com esta opção, pode diminuir a duração do programa.

- Se a roupa tiver sujidade normal ou ligeira, pode ser recomendável encurtar a duração do programa de lavagem. Toque neste botão **uma vez** para diminuir a duração.
- Se a carga de roupa for pequena, toque neste botão **duas vezes** para seleccionar um programa mais rápido.

O visor apresenta o indicador .

 Esta opção também pode ser utilizada para encurtar a duração do programa Vapor.

7.5 Temp.

Quando seleccionar um programa de lavagem, o aparelho propõe automaticamente uma temperatura predefinida.

Selecione esta opção para alterar a temperatura predefinida.

O indicador *- - (água fria) da temperatura seleccionada acende-se (o aparelho não aquece a água).

7.6 Centrif.

Quando seleccionar um programa, o aparelho selecciona automaticamente a velocidade de centrifugação máxima. O visor mostra apenas as velocidades de centrifugação disponíveis com o programa seleccionado.

Toque repetidamente neste botão para:

- **Diminuir a velocidade de centrifugação.**
- **Ativar a função Cuba Cheia.**
A água do último enxaguamento não é escoada para evitar que os tecidos fiquem enrugados. O programa de lavagem termina com a água no tambor e a fase de centrifugação final não é executada.

O visor apresenta o indicador . A tampa permanece bloqueada. O tambor roda regularmente para reduzir os vincos. É necessário escoar a água para desbloquear a tampa.

Toque no botão Início/Pausa: o aparelho executa a fase de centrifugação e escoar a água.



- **Ativar a função Extra Silencioso.** Todas as fases de centrifugação (centrifugação imediata e centrifugação final) são suprimidas e o programa termina com a água no tambor. Isto ajuda a reduzir os vincos. Uma vez que o programa é muito silencioso, é adequado para o período noturno em que as tarifas de eletricidade são inferiores. Em alguns programas, os enxaguamentos são realizados com mais água.

O visor apresenta o indicador . A tampa permanece bloqueada. O tambor roda regularmente para reduzir os vincos. É necessário escoar a água para desbloquear a tampa. Toque no botão Início/Pausa: o aparelho executa apenas a fase de escoamento.

-  O aparelho escoar a água automaticamente após cerca de 18 horas.



- **Ative a opção Drenar (Saltar as fases de lavagem, enxaguamento e centrifugação).**

O aparelho executa apenas a fase de escoamento do programa de lavagem selecionado.

O visor apresenta o indicador  (fria), o indicador  (sem centrifugação) e o indicador .

- **Ative a opção Centrif. (Saltar as fases de lavagem e enxaguamento).**

O aparelho executa apenas a fase de centrifugação do programa de lavagem selecionado.

O visor apresenta o indicador  (fria), o indicador de fase  e a velocidade de centrifugação.

-  Se for necessário reduzir a velocidade de centrifugação, selecione um programa que tenha uma velocidade de centrifugação inferior predefinida.

7.7 Manchas/Pre-lav.

Prima repetidamente este botão para ativar uma das duas opções.

- **Manchas**
Selecione esta opção para adicionar uma fase de tira-nódoas a um programa, para tratar roupa muito suja ou manchada com um tira-nódoas.
Coloque o tira-nódoas no compartimento . O tira-nódoas será adicionado durante a fase adequada do programa de lavagem.

-  Esta opção pode aumentar a duração do programa e não está disponível para temperaturas inferiores a 40 °C.

- **Pre-lav.**
Utilize esta opção para adicionar uma fase de pré-lavagem a 30 °C antes da fase de lavagem.
Esta opção é recomendada para roupa com bastante sujidade, especialmente se tiver areia, pó, lama ou outras partículas sólidas.

-  Esta opção pode aumentar a duração do programa.

O indicador correspondente acima do botão acende.

7.8 Aclarado/Enxag.

Com este botão, pode seleccionar uma das seguintes opções:

- **Opção Extra aclarado/enxag.**
Esta opção adiciona alguns enxaguamentos de acordo com o programa de lavagem selecionado. Utilize esta opção para lavar roupa de pessoas alérgicas a resíduos de detergente e em áreas onde a água seja macia.
-  Esta opção aumenta ligeiramente a duração do programa.
- **Saltar a fase de lavagem - opção Aclarado/Enxag.**

O aparelho executa apenas as fases de enxaguamento, centrifugação e escoamento do programa seleccionado.

O indicador correspondente acima do botão acende.

7.9 Vapor Plus



Esta opção adiciona uma fase de vapor seguida de uma curta fase de anti-rugas no fim do programa de lavagem.

A fase de vapor reduz os vincos dos tecidos e facilita a passagem a ferro.

O indicador  pisca no visor durante a fase de vapor.



Esta opção pode aumentar a duração do programa.

Quando o programa parar, o visor apresenta um zero , o indicador  fica aceso e o indicador  começa a piscar. O tambor efetua movimentos suaves durante cerca de 30 minutos para manter o benefício do vapor. Se tocar em

qualquer botão, os movimentos anti-rugas param e a tampa é desbloqueada.



Lavar cargas de roupa pequenas ajuda a obter melhores resultados.

7.10 Início Diferido

Com esta opção, pode atrasar o início de um programa para uma hora mais conveniente.

Toque repetidamente no botão para seleccionar o atraso pretendido. O tempo aumenta em passos de 30 minutos até 90 minutos e depois em passos de 2 horas até 20 horas.

Após tocar no botão Início/Pausa, o visor apresenta o indicador  e o tempo de atraso seleccionado e o aparelho inicia a contagem decrescente.

7.11 Início/Pausa

Toque no botão Início/Pausa para iniciar ou pausar o aparelho ou interromper um programa em curso.

8. PROGRAMAÇÕES

8.1 Sinais sonoros

Para desativar os sinais sonoros de fim de programa, toque nos botões Início Diferido e Manchas/Pre-lav. ao mesmo tempo durante cerca de 6 segundos.



O aparelho ainda emitirá sinais sonoros quando detetar anomalias.

8.2 Bloqueio para crianças

Com esta opção, pode impedir que as crianças brinquem com o painel de comandos.

- Para **activar/desactivar** esta opção, toque nos botões Centrif. e Manchas/Pre-lav. em simultâneo até que o indicador  **se acenda/apague** no visor.

Pode activar esta opção:

- Após tocar no botão Início/Pausa: todos os botões e o selector de

programas ficam desactivados (excepto o botão On/Off).

- Antes de tocar no botão Início/Pausa: o aparelho não pode ser activado. O aparelho mantém a selecção desta opção mesmo após ser desligado.



8.3 Soft Plus

Seleccione a opção Soft Plus para otimizar a distribuição do amaciador e deixar os tecidos mais macios.

Sugerimos que a utilize quando utilizar amaciador.



Esta opção aumenta ligeiramente a duração do programa.

Para **activar/desactivar** esta opção, toque nos botões Temp. e Centrif. em simultâneo até que o indicador  **se acenda/apague** por cima do indicador .

8.4 Enxaguamento Extra Permanente

Com esta opção, pode ter sempre um enxaguamento extra quando seleccionar um novo programa.

- Para **activar/desactivar** esta opção, toque nos botões Manchas/Pre-lav. e Aclarado/Enxag. em simultâneo até que o indicador do botão Extra aclarado/enxag. **se acenda/apague**.

9. ANTES DA PRIMEIRA UTILIZAÇÃO

1. Ligue a ficha na tomada eléctrica.
2. Abra a torneira da água.
3. Coloque uma pequena quantidade de detergente no compartimento destinado à fase de lavagem.
4. Selecione e inicie um programa para algodão com a temperatura mais elevada, sem roupa.

Isto remove toda a sujidade do tambor e da cuba.

10. UTILIZAÇÃO DIÁRIA



AVISO!

Consulte os capítulos relativos à segurança.

10.1 Activar o aparelho

1. Ligue a ficha na tomada eléctrica.
2. Abra a torneira da água.
3. Prima o botão On/Off para activar o aparelho.

É emitida uma pequena melodia.

10.2 Carregar roupa

1. Abra a tampa do aparelho.
2. Prima o botão **A**.
O tambor abre automaticamente.
3. Coloque a roupa no tambor, uma peça de cada vez.
4. Deve sacudir a roupa antes de a colocar no aparelho.
Certifique-se de que não coloca demasiada roupa no tambor.
5. Feche o tambor e a tampa.

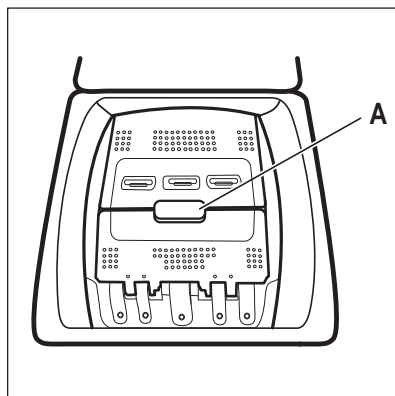

CUIDADO!

Antes de fechar a tampa do aparelho, certifique-se de que fechou o tambor correctamente.

10.3 Compartimentos de detergente. Utilizar detergente e aditivos

1. Meça as quantidades especificadas de detergente de máquina de lavar roupa e amaciador.
2. Coloque o detergente e o amaciador nos respetivos compartimentos.

i Cumpra sempre as instruções indicadas nas embalagens de detergente.

	<p>I Compartimento de detergente para a fase de pré-lavagem. As marcas MAX indicam os níveis máximos para a quantidade de detergente (pó ou líquido). Quando selecionar um programa com pré-lavagem para tratamento de nódoas, adicione detergente (em pó ou líquido).</p>
	<p>II Compartimento de detergente para a fase de lavagem. As marcas MAX indicam os níveis máximos para a quantidade de detergente (pó ou líquido).</p>
	<p>III Compartimento para aditivos líquidos (amaciador de roupa, goma). A marca M indica o nível máximo para os aditivos líquidos.</p>
	<p>IV Aba para detergente em pó ou líquido.</p>

10.4 Detergente em pó ou líquido

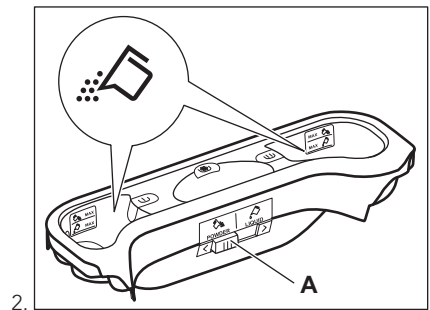
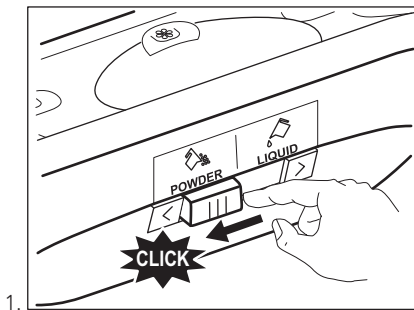

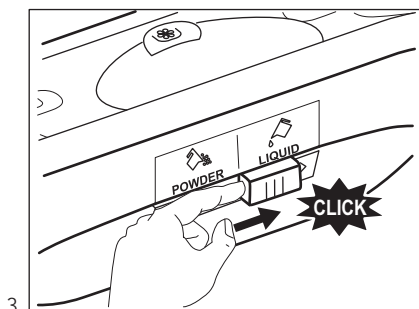

3.

- Posição **A** para detergente em pó (configuração de fábrica).
- Posição **B** para detergente líquido.

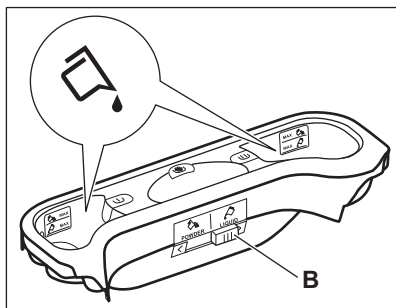

4.



Quando utilizar detergente líquido:

- Não utilize detergentes líquidos gelatinosos ou espessos.
- Não coloque líquido acima do nível máximo.

10.5 Seleccionar um programa

1. Rode o selector de programas. O indicador do programa correspondente acende-se. O indicador do botão Início/Pausa pisca a vermelho. O visor apresenta a temperatura predefinida, a velocidade de centrifugação e as barras indicadoras vazias das funções disponíveis.
2. Para alterar a temperatura e/ou a velocidade de centrifugação, prima os botões correspondentes.
3. Seleccione as funções que estiverem disponíveis.

10.6 Iniciar um programa de lavagem sem início diferido

Prima o botão Início/Pausa para iniciar o programa.

O indicador correspondente pára de piscar e fica aceso.

A indicador da fase em curso permanece intermitente no visor.

O programa inicia e a porta é bloqueada. O visor apresenta o

indicador .



A bomba de escoamento pode funcionar algum tempo enquanto o aparelho faz o enchimento com água.

10.7 Recálculo do tempo do ciclo



Aproximadamente 15 minutos após o início do programa:

- O aparelho ajusta automaticamente o tempo do ciclo para a roupa que colocou no tambor, para que obtenha resultados de lavagem perfeitos no mínimo tempo necessário.
- O visor apresenta o novo tempo.

10.8 Iniciar um programa de lavagem com início diferido

1. Prima o botão Início Diferido repetidamente até que o visor apresente o número de minutos ou horas do atraso.

O indicador correspondente acende.

2. Prima o botão Início/Pausa.

O aparelho inicia a contagem decrescente do início diferido.

Quando a contagem decrescente terminar, o programa inicia automaticamente.

-  Antes de premir o botão Início/Pausa para iniciar o funcionamento do aparelho, pode cancelar ou alterar o tempo definido para o início diferido.

10.9 Cancelar o início diferido

Para cancelar o início diferido:

1. Prima o botão Início/Pausa para colocar o aparelho em pausa. O indicador correspondente pisca.
2. Prima o botão Início Diferido repetidamente até que o visor indique .
3. Prima o botão Início/Pausa novamente para iniciar o programa imediatamente.

10.10 Interromper um programa e alterar uma opção

Pode alterar apenas algumas opções antes de entrarem em funcionamento.

1. Prima o botão Início/Pausa. O indicador correspondente pisca.
 2. Altere a opção seleccionada.
 3. Prima o botão Início/Pausa novamente.
- O programa continua.

10.11 Cancelar um programa em curso



1. Prima o botão On/Off para cancelar o programa e desactivar o aparelho.
2. Prima o botão On/Off novamente para activar o aparelho.

Já pode seleccionar um novo programa de lavagem.

-  É possível que o aparelho escoe a água antes de iniciar o novo programa. Neste caso, certifique-se de que o detergente ainda está no compartimento do detergente; caso contrário, adicione detergente novamente.

10.12 Detecção de carga ProSense

Após tocar no botão Início/Pausa:

1. O indicador  pisca.
2. O ProSense inicia a detecção da carga de roupa para calcular a duração real do programa. O indicador **kg** e os pontos de tempo  piscam.
3. Após cerca de 15 minutos, o visor apresenta a nova duração do programa: o indicador **kg** apaga-se e os pontos de tempo  deixam de piscar. O aparelho ajusta automaticamente a duração do programa em função da carga para conseguir resultados de lavagem perfeitos no mínimo de tempo possível. A duração do programa pode aumentar ou diminuir.

-  A detecção ProSense só é executada nos programas de lavagem completos (sem saltos de fases seleccionados).

10.13 Abrir a tampa com um programa em funcionamento



CUIDADO!

Se a temperatura e o nível de água no tambor forem demasiado elevados, o

indicador  permanece aceso e não é possível abrir a tampa.

Para abrir a tampa, proceda da seguinte forma:

1. Prima o botão On/Off durante alguns segundos para desativar o aparelho.
2. Aguarde alguns minutos e abra a tampa com cuidado.
3. Feche a tampa.
4. Ative o aparelho e defina a temperatura novamente.

10.14 Abrir a tampa com o início diferido ativo

Quando o início diferido está ativo, a tampa do aparelho está bloqueada.

Para abrir a tampa do aparelho:

1. Prima o botão Início/Pausa.
- O indicador  apaga-se.
2. Abra a tampa do aparelho.
 3. Feche a tampa e prima o botão Início/Pausa.
- O início diferido prossegue.

10.15 Fim do ciclo

Quando o programa terminar, o aparelho pára automaticamente. É emitido um sinal sonoro (se estiver activado).

O visor apresenta  e o indicador de tampa bloqueada  apaga-se.

O indicador do botão Início/Pausa apaga-se.

1. Prima o botão On/Off para desactivar o aparelho.
- Cinco minutos após o fim do programa, a função de poupança de energia desactiva automaticamente o aparelho.

 Quando activar o aparelho novamente, o visor mostra o final do último programa seleccionado. Rode o selector de programas para seleccionar um novo ciclo.

2. Retire a roupa do aparelho.
3. Certifique-se de que o tambor fica vazio.
4. Mantenha a porta entreaberta para evitar bolores e odores.

10.16 Escoar a água após o fim do ciclo

O programa de lavagem está concluído, mas há água no tambor:

O tambor roda regularmente para evitar vincos na roupa.

O indicador de bloqueio da tampa  está aceso. A tampa permanece bloqueada.

Deve escoar a água para poder abrir a tampa:

1. Se necessário, reduza a velocidade de centrifugação.
2. Prima o botão Início/Pausa. O aparelho faz a centrifugação e escoar a água.
3. Quando o programa terminar e o indicador de bloqueio da porta  se apagar, pode abrir a porta.
4. Prima On/Off durante alguns segundos para desactivar o aparelho.

 O aparelho escoar e centrifuga automaticamente após cerca de 18 horas.

10.17 Opção AUTO Stand-by

A função AUTO Stand-by desactiva automaticamente o aparelho para diminuir o consumo de energia quando:

- O aparelho não é utilizado durante 5 minutos após o botão Início/Pausa ter sido premido.
Prima o botão On/Off para activar novamente o aparelho.
- 5 minutos após o fim do programa de lavagem.
Prima o botão On/Off para activar novamente o aparelho.
O visor apresenta o fim do último programa seleccionado.
Rode o selector de programas para seleccionar um novo ciclo.

 Se seleccionar um programa ou uma opção que termina com água na cuba, a função AUTO Stand-by **não desactiva** o aparelho, para lembrar que deve escoar a água.

11. SUGESTÕES E DICAS



AVISO!

Consulte os capítulos relativos à segurança.

11.1 Carregar roupa

- Separe a roupa entre: branca, de cor, sintética, delicada e lã.
- Cumpra as instruções de lavagem indicadas nas etiquetas de cuidados a ter com a roupa.
- Não lave peças brancas e de cor em conjunto.
- Algumas peças de cor podem ficar desbotadas na primeira lavagem. Recomendamos que as lave em separado nas primeiras vezes.
- Abotoe as fronhas e feche os fechos de correr, os ganchos e as molas. Ate os cintos.
- Esvazie os bolsos e desdobre as peças.
- Vire do avesso todos os tecidos que tenham várias camadas, as peças de lã e as peças com estampagens.
- Remova as nódoas difíceis com um detergente especial.
- Lave a trate previamente as nódoas difíceis antes de colocar a roupa no tambor
- Tenha cuidado com as cortinas. Retire os ganchos ou coloque as cortinas num saco de lavagem ou numa fronha.
- Não lave roupa que não tenha bainhas ou que tenha cortes. Utilize um saco de lavagem quando lavar peças pequenas e/ou delicadas (soutiens com armação, cintos, collants, etc.).
- Uma carga muito pequena pode causar problemas de equilíbrio na fase de centrifugação. Se isto ocorrer, arrume manualmente as peças na cuba e inicie novamente a fase de centrifugação.

11.2 Nódoas difíceis

Para algumas nódoas, não basta usar água e detergente.

Recomendamos que trate previamente estas nódoas antes de colocar a roupa no aparelho.

Existem tira-nódoas especiais. Utilize um tira-nódoas especial que se aplique ao tipo de nódoa e ao tecido.

11.3 Detergentes e aditivos

- Utilize apenas detergentes e aditivos especialmente concebidos para máquinas de lavar:
 - detergentes em pó para todos os tipos de tecidos;
 - detergentes em pó para tecidos delicados (máx. 40 °C) e lãs;
 - detergentes líquidos, de preferência para programas de lavagem a baixa temperatura (máx. 60 °C) para todos os tipos de tecidos ou especiais apenas para lãs.
- Não misture detergentes de tipo diferente.
- Para proteger o meio ambiente, não utilize mais do que a quantidade necessária de detergente.
- Cumpra sempre as instruções indicadas na embalagem destes produtos.
- Utilize os produtos correctos para o tipo de tecido, a cor do tecido, a temperatura do programa e o grau de sujidade.
- Se o seu aparelho não tiver um dispositivo de aba no distribuidor de detergente, adicione os detergentes líquidos com uma bola de dosagem (fornecida pelo fabricante do detergente).

11.4 Sugestões ecológicas

- Seleccione um programa sem fase de pré-lavagem se tiver de lavar roupa com sujidade normal.
- Inicie sempre um programa de lavagem com a carga máxima de roupa permitida.
- Se necessário, utilize um tira-nódoas quando seleccionar um programa de baixa temperatura.
- Para utilizar a quantidade correcta de detergente, verifique qual é a dureza

da água da sua casa. Consulte “Dureza da água”.

11.5 Dureza da água

Se a dureza da água for elevada ou moderada na sua área, recomendamos que utilize um amaciador de água para máquinas de lavar. Nas áreas onde a água for macia, não é necessário usar um amaciador de água.

Para conhecer a dureza da água na sua área, contacte os serviços de abastecimento de água locais.

Utilize a quantidade correcta de amaciador da água. Cumpra as instruções indicadas nas embalagens dos produtos.

12. MANUTENÇÃO E LIMPEZA



AVISO!

Consulte os capítulos relativos à segurança.

12.1 Limpeza externa

Limpe o aparelho apenas com sabão e água morna. Seque totalmente todas as superfícies.



CUIDADO!

Não utilize álcool, solventes ou produtos químicos semelhantes.

12.2 Descalcificação

Se a dureza da água for elevada ou moderada na sua área, recomendamos que utilize um produto de descalcificação da água para máquinas de lavar.

Examine regularmente o tambor para evitar a acumulação de calcário e ferrugem.

Para remover as partículas de ferrugem, utilize apenas produtos próprios para máquinas de lavar. Efectue este

procedimento à parte da lavagem de roupa.



Cumpra sempre as instruções indicadas nas embalagens dos produtos.

12.3 Lavagem de manutenção

Com os programas de baixa temperatura, é possível que fique algum detergente no tambor. Efectue uma lavagem de manutenção regularmente. Para isso:

- Retire toda a roupa do tambor.
- Selecione o programa de algodão com a temperatura máxima e coloque uma pequena quantidade de detergente.

12.4 Vedante da tampa

Examine regularmente o vedante. Se necessário, limpe o vedante com um creme de limpeza à base de amónia sem o riscar.



Cumpra sempre as instruções indicadas nas embalagens dos produtos.

12.5 Limpar o distribuidor de detergente

1.

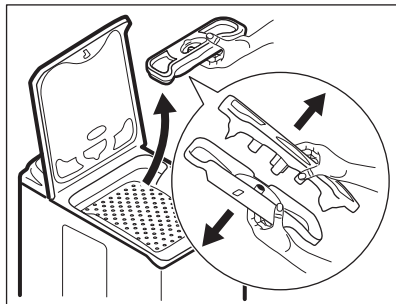

2.

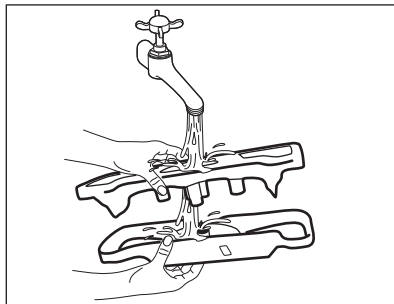

3.

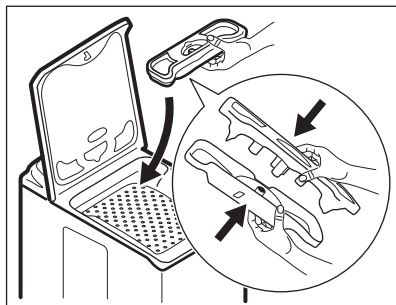

12.6 Limpar o filtro de escoamento



Não limpe o filtro de escoamento se existir água quente no aparelho.

1.

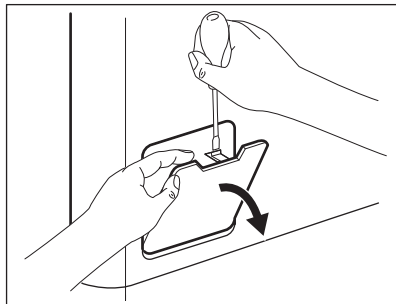

2.

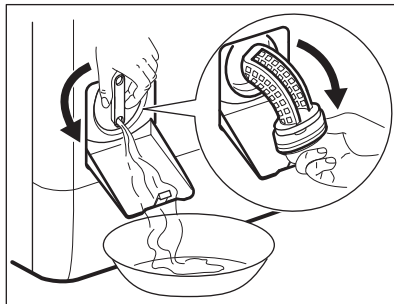

3.

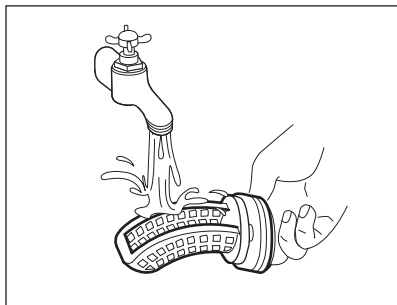

4.

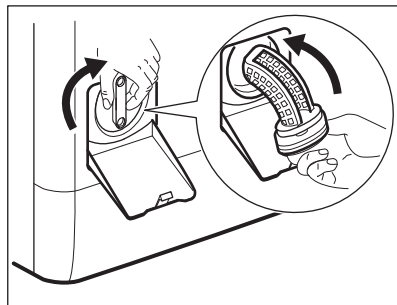

5.

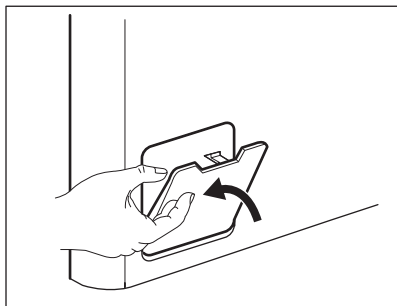

12.7 Limpar a mangueira de entrada e o filtro da válvula

1.

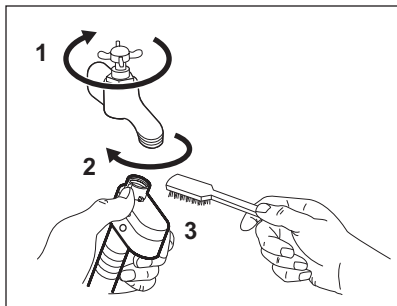

2.

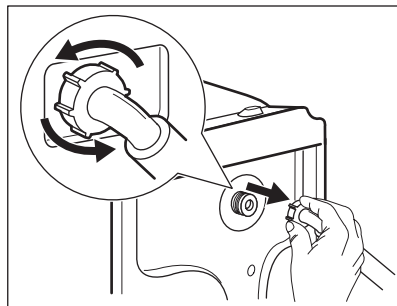

3.

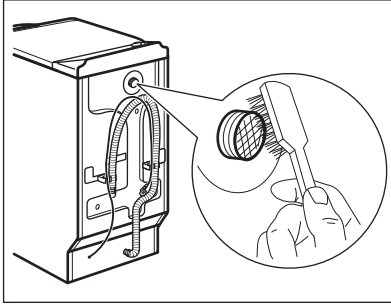

12.8 Escoamento de emergência

O aparelho não consegue escoar a água devido a uma avaria.

Se isto ocorrer, siga os passos (1) a (5) indicados na secção "Limpar o filtro de escoamento". Se necessário, limpe a bomba.

12.9 Precauções contra congelação

Se o aparelho for instalado num local onde a temperatura possa ser inferior a 0 °C, retire a água restante da mangueira de entrada e da bomba de escoamento.

1. Desligue a ficha da tomada eléctrica.
2. Feche a torneira da água.

4.

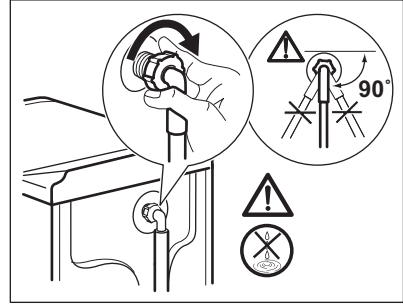

3. Coloque as duas extremidades da mangueira de entrada dentro de um recipiente e deixe a água sair da mangueira.
4. Esvazie a bomba de escoamento. Consulte o procedimento de escoamento de emergência.
5. Quando a bomba de escoamento estiver vazia, instale novamente a mangueira de entrada.



AVISO!

Antes de utilizar novamente o aparelho, certifique-se de que a temperatura é superior a 0 °C.

O fabricante não poderá ser responsabilizado por quaisquer danos causados por baixas temperaturas.

13. RESOLUÇÃO DE PROBLEMAS



AVISO!

Consulte os capítulos relativos à segurança.

13.1 Introdução

O aparelho não inicia ou pára durante o funcionamento.

Comece por tentar encontrar uma solução para o problema (consulte a tabela). Se o problema persistir, contacte um Centro de Assistência Técnica Autorizado.

Com alguns problemas, o aparelho emite sinais sonoros e o visor apresenta um código de alarme:

- **E10** - O aparelho não se enche com água correctamente. Coloque o aparelho a funcionar premindo o botão Início/Pausa. Após 10 segundos, a porta será desbloqueada.
- **E20** - O aparelho não escoar a água.
- **E40** - A tampa do aparelho ou as portas do tambor estão abertas ou não estão bem fechadas. Verifique a tampa e as portas.
- **E90** - A corrente eléctrica está instável. Aguarde até que a corrente eléctrica estabilize.
- **EFD** - O dispositivo anti-inundação está activado. Desligue o aparelho e

feche a torneira da água. Contacte um Centro de Assistência Técnica Autorizado.



AVISO!
Desactive o aparelho antes de realizar as verificações.

13.2 Falhas possíveis

Problema	Solução possível
O programa não inicia.	<ul style="list-style-type: none"> • Certifique-se de que a ficha está ligada na tomada elétrica. • Certifique-se de que a tampa do aparelho e as portas do tambor estão bem fechadas. • Certifique-se de que não há um disjuntor desligado no quadro elétrico. • Certifique-se de que tocou em Início/Pausa. • Se tiver selecionado o Início Diferido, cancele-o ou aguarde até a contagem decrescente terminar. • Desative a função de Bloqueio para Crianças se estiver ativa.
O aparelho não se enche com água corretamente.	<ul style="list-style-type: none"> • Certifique-se de que a torneira da água está aberta. • Certifique-se de que a pressão do fornecimento de água não é demasiado baixa. Para obter essa informação, contacte os serviços de abastecimento de água locais. • Certifique-se de que a torneira da água não está obstruída. • Certifique-se de que a mangueira de entrada não tem dobras, danos ou vincos. • Certifique-se de que a ligação da mangueira de entrada está correta. • Certifique-se de que o filtro da mangueira de entrada e o filtro da válvula não estão obstruídos. Consulte "Manutenção e limpeza".
O aparelho enche-se com água e escoo de imediato.	<ul style="list-style-type: none"> • Certifique-se de que a mangueira de escoamento está na posição correta. A mangueira pode estar demasiado baixa. Consulte "Instruções de instalação".
O aparelho não escoo a água.	<ul style="list-style-type: none"> • Certifique-se de que o sifão do lava-loiça não está obstruído. • Certifique-se de que a mangueira de escoamento não tem dobras ou vincos. • Certifique-se de que o filtro de escoamento não está obstruído. Se necessário, limpe o filtro. Consulte "Manutenção e limpeza". • Certifique-se de que a ligação da mangueira de escoamento está correta. • Selecione o programa de escoamento se tiver selecionado um programa sem fase de escoamento. • Selecione o programa de escoamento se tiver selecionado uma opção que termine com água na cuba.

Problema	Solução possível
A fase de centrifugação não inicia ou o ciclo de lavagem demora mais tempo do que o normal.	<ul style="list-style-type: none"> • Selecione o programa de centrifugação. • Certifique-se de que o filtro de escoamento não está obstruído. Se necessário, limpe o filtro. Consulte "Manutenção e limpeza". • Equilibre manualmente as peças na cuba e inicie novamente a fase de centrifugação. Este problema pode ser causado por um desequilíbrio.
Existe água no chão.	<ul style="list-style-type: none"> • Certifique-se de que as uniões das mangueiras de água estão bem apertadas e que não há fugas de água. • Certifique-se de que a mangueira de entrada de água e a mangueira de escoamento não estão danificadas. • Certifique-se de que utiliza o detergente correto e a quantidade correta.
Não consegue abrir a tampa do aparelho.	<ul style="list-style-type: none"> • Certifique-se de que o programa de lavagem terminou. • Selecione a opção de escoamento ou centrifugação se existir água na cuba. •
O aparelho emite um ruído anormal e vibra.	<ul style="list-style-type: none"> • Certifique-se de que o aparelho está bem nivelado. Consulte "Instruções de instalação". • Certifique-se de que removeu todos os materiais de embalagem e os parafusos de transporte. Consulte "Instruções de instalação". • Coloque mais roupa no tambor. A carga pode não ser suficiente.
A duração do programa aumenta ou diminui durante a execução do programa.	<ul style="list-style-type: none"> • A função ProSense consegue ajustar a duração do programa de acordo com o tipo e a carga de roupa. Consulte a secção "Deteção de carga ProSense" no capítulo "Utilização diária".
Os resultados de lavagem não são satisfatórios.	<ul style="list-style-type: none"> • Aumente a quantidade de detergente ou utilize um detergente diferente. • Utilize produtos especiais para remover as nódoas difíceis antes de lavar a roupa. • Certifique-se de que seleciona a temperatura correta. • Diminua a carga de roupa.
Demasiada espuma no tambor durante o ciclo de lavagem.	<ul style="list-style-type: none"> • Reduza a quantidade de detergente.
Após o ciclo de lavagem, a gaveta do distribuidor fica com resíduos de detergente.	<ul style="list-style-type: none"> • Certifique-se de que a aba está na posição correta (esquerda para detergente em pó - direita para detergente líquido). • Certifique-se de que utilizou o distribuidor de detergente de acordo com as indicações dadas no manual do utilizador.

Após a verificação, ative o aparelho. O programa continua a partir do ponto de interrupção. Se o problema voltar a ocorrer, contacte um Centro de Assistência Técnica Autorizado. Se o visor apresentar outros códigos de alarme: Desative e ative o aparelho. Se o problema persistir, contacte um Centro de Assistência Técnica Autorizado.

14. DADOS TÉCNICOS

Dimensão	Largura/ Altura/ Profundidade/ Profundidade total	400 mm/ 890 mm/ 600 mm/ 600 mm
Ligação elétrica	Voltagem	230 V
	Potência total	2200 W
	Fusível	10 A
	Frequência	50 Hz
Nível de proteção contra a entrada de partículas sólidas e humidade garantido pela tampa de proteção, exceto onde o equipamento de baixa voltagem não tenha proteção contra humidade		IPX4
Pressão do fornecimento de água	Mínima	0,5 bar (0,05 MPa)
	Máxima	8 bar (0,8 MPa)
Fornecimento de água ¹⁾		Água fria
Carga máxima	Algodão	7 kg
Classe de eficiência energética		A+++ -10%
Velocidade de centrifugação	Máxima	1200 rpm

¹⁾ Ligue a mangueira de entrada de água a uma torneira de água com rosca de 3/4" .

15. PREOCUPAÇÕES AMBIENTAIS

Recicle os materiais que apresentem o símbolo . Coloque a embalagem nos contentores indicados para reciclagem. Ajude a proteger o ambiente e a saúde pública através da reciclagem dos aparelhos eléctricos e electrónicos. Não elimine os aparelhos que tenham o

símbolo  juntamente com os resíduos domésticos. Coloque o produto num ponto de recolha para reciclagem local ou contacte as suas autoridades municipais.

CONTENIDO

1. INFORMACIÓN SOBRE SEGURIDAD.....	32
2. INSTRUCCIONES DE SEGURIDAD.....	33
3. DESCRIPCIÓN DEL PRODUCTO.....	35
4. PANEL DE MANDOS.....	36
5. TABLA DE PROGRAMAS.....	38
6. VALORES DE CONSUMO.....	43
7. OPCIONES.....	44
8. AJUSTES.....	46
9. ANTES DEL PRIMER USO.....	47
10. USO DIARIO.....	47
11. CONSEJOS.....	51
12. MANTENIMIENTO Y LIMPIEZA.....	53
13. SOLUCIÓN DE PROBLEMAS.....	56
14. DATOS TÉCNICOS.....	58

PARA OBTENER RESULTADOS PERFECTOS

Gracias por escoger este producto AEG. Este artículo ha sido creado para ofrecer un rendimiento impecable durante muchos años, con innovadoras tecnologías que facilitarán su vida y prestaciones que probablemente no encuentre en electrodomésticos corrientes. Por favor, dedique algunos minutos a la lectura para disfrutar de todas sus ventajas.

Consulte en nuestro sitio web:



Obtener consejos, folletos, soluciones a problemas e información de servicio:
www.aeg.com/webselfservice



Registrar su producto para recibir un mejor servicio:
www.registreaeg.com



Adquirir accesorios, artículos de consumo y recambios originales para su aparato:
www.aeg.com/shop

ATENCIÓN Y SERVICIO AL CLIENTE

Le recomendamos que utilice recambios originales.

Al contactar con nuestro centro autorizado de servicio técnico, cerciőrese de tener la siguiente información a mano: Modelo, PNC, Número de serie.

La información se puede encontrar en la placa de características.

 Advertencia / Precaución-Información sobre seguridad

 Información general y consejos

 Información sobre el medio ambiente

Salvo modificaciones.

1. ⚠ INFORMACIÓN SOBRE SEGURIDAD

Antes de instalar y utilizar el aparato, lea atentamente las instrucciones facilitadas. El fabricante no se hace responsable de lesiones o daños producidos como resultado de una instalación o un uso incorrectos: Conserve siempre estas instrucciones en lugar seguro y accesible para futuras consultas.

1.1 Seguridad de niños y personas vulnerables

- Este aparato puede ser utilizado por niños de 8 años en adelante y personas cuyas capacidades físicas, sensoriales o mentales estén disminuidas o que carezcan de la experiencia y conocimientos suficientes para manejarlo, siempre que cuenten con las instrucciones o la supervisión sobre el uso del electrodoméstico de forma segura y comprendan los riesgos.
- No deje que los niños jueguen con el aparato.
- Los niños de 3 años o menos deben mantenerse alejados de este aparato en todo momento mientras funciona.
- Mantenga todo el material de embalaje fuera del alcance de los niños y deséchelo de forma adecuada.
- Mantenga los detergentes fuera del alcance de los niños.
- Mantenga a los niños y mascotas alejados del aparato cuando la puerta se encuentre abierta.
- La limpieza y mantenimiento de usuario del aparato no podrán ser realizados por niños sin supervisión.

1.2 Seguridad general

- No cambie las especificaciones de este aparato.
- No supere la carga máxima de 7 kg (consulte el capítulo "Tabla de programas").
- La presión de trabajo del agua en el punto de entrada situado en la conexión de la toma debe oscilar entre 0,5 bares (0,05 MPa) y 8 bares (0,8 MPa).

- Vigile que ninguna alfombra, estera ni cualquier otra cobertura del suelo obstruya las aberturas de ventilación de la base.
- El aparato debe conectarse a la toma de agua utilizando los nuevos juegos de tubos suministrados, o cualquier otro juego nuevo suministrado por el servicio técnico autorizado.
- No se deben reutilizar los juegos de tubos antiguos.
- Si el cable de alimentación eléctrica sufre algún daño, el fabricante, su servicio técnico autorizado o un profesional cualificado tendrán que cambiarlo para evitar riesgos eléctricos.
- Antes de proceder con cualquier operación de mantenimiento, apague el aparato y desconecte el enchufe de la red.
- No utilice pulverizadores de agua a alta presión ni vapor para limpiar el aparato.
- Limpie el aparato con un paño húmedo. Utilice solo detergentes neutros. No utilice productos abrasivos, estropajos duros, disolventes ni objetos metálicos.

2. INSTRUCCIONES DE SEGURIDAD

2.1 Instalación



La instalación debe realizarse conforme a las normas vigentes.

- Retire todo el embalaje y los pasadores de transporte.
- Guarde los pasadores de transporte en lugar seguro. Si necesita desplazar el aparato en el futuro, debe recolocarlos para bloquear el tambor y evitar daños internos.
- Tenga cuidado al mover el aparato, porque es pesado. Utilice siempre guantes de protección y calzado cerrado.
- No instale ni utilice un aparato dañado.
- Siga las instrucciones de instalación suministradas con el aparato.
- No instale ni utilice el aparato si la temperatura puede ser inferior a 0°C o si está expuesto a la intemperie.
- El área del suelo donde se instala el aparato debe ser plana, estable, resistente al calor y limpia.
- Compruebe que el aire circula libremente entre el aparato y el suelo.
- No instale el aparato directamente sobre el desagüe del suelo.
- Ajuste las patas para disponer del espacio necesario entre el aparato y el suelo.
- No coloque el aparato donde la puerta no se pueda abrir completamente.
- No coloque ningún recipiente bajo el aparato para recoger el agua de posibles fugas. Póngase en contacto con el servicio técnico autorizado para asegurarse de los accesorios que puede utilizar.

2.2 Conexión eléctrica

- El aparato debe conectarse a tierra.
- Utilice siempre una toma con aislamiento de conexión a tierra correctamente instalada.
- Asegúrese de que los parámetros de la placa de características son compatibles con los valores eléctricos del suministro eléctrico.
- No utilice adaptadores de enchufes múltiples ni cables prolongadores.
- Asegúrese de no provocar daños en el enchufe ni en el cable de red. Si es necesario cambiar el cable de alimentación del aparato, debe hacerlo el centro de servicio técnico autorizado.
- Conecte el enchufe a la toma de corriente únicamente cuando haya terminado la instalación. Asegúrese de tener acceso al enchufe del suministro de red una vez finalizada la instalación.
- No toque el cable de red ni el enchufe con las manos mojadas.
- No desconecte el aparato tirando del cable de conexión a la red. Tire siempre del enchufe.
- Este aparato cumple las directivas CEE.

2.3 Conexión de agua

- No provoque daños en los tubos de agua.
- Antes de conectar a nuevas tuberías o tuberías que no se hayan usado durante mucho tiempo, o donde se hayan realizado trabajos o se hayan conectado dispositivos nuevos (contadores de agua, por ejemplo), deje correr el agua hasta que esté limpia.
- Asegúrese de que no haya fugas de agua visibles durante y después del primer uso del aparato.
- No utilice ningún tubo de extensión si el tubo de entrada es demasiado corto. Póngase en contacto con el servicio técnico para cambiar el tubo.
- Puede extender el tubo de desagüe hasta un máximo de 400 cm. Póngase en contacto con el servicio técnico

para el otro tubo de desagüe y la extensión.

2.4 Uso del aparato



ADVERTENCIA!

Podrían producirse lesiones, descargas eléctricas, incendios, quemaduras o daños en el aparato.

- Este aparato está diseñado exclusivamente para uso doméstico.
- Siga las instrucciones de seguridad del envase de detergente.
- No coloque productos inflamables ni objetos mojados con productos inflamables dentro, cerca o encima del aparato.
- Asegúrese de sacar todos los objetos metálicos de la colada.
- No lave tejidos con mucha suciedad de aceite, grasa u otras sustancias grasientas. Puede dañar las piezas de goma de la lavadora. Realice un prelavado a mano de estos tejidos antes de cargarlos en la lavadora.

2.5 Asistencia

- Para reparar el aparato, póngase en contacto con un centro de servicio autorizado.
- Utilice solamente piezas de recambio originales.

2.6 Eliminación



ADVERTENCIA!

Existe riesgo de lesiones o asfixia.

- Desconecte el aparato de la red eléctrica y del suministro de agua.
- Corte el cable eléctrico cerca del aparato y deséchelo.
- Retire el pestillo de la puerta para evitar que los niños o las mascotas queden atrapados en el tambor.
- Deseche el aparato de acuerdo con los requisitos de la normativa local con respecto a residuos de aparatos eléctricos y electrónicos (WEEE/RAEE).

3. DESCRIPCIÓN DEL PRODUCTO

3.1 Características especiales

Esta moderna lavadora cumple todos los requisitos actuales para garantizar un lavado eficaz con bajo consumo de agua, energía y detergente, protegiendo los tejidos.

- La **tecnología ProSense** ajusta automáticamente la duración del programa según la colada del tambor para conseguir resultados de lavado perfectos en el menor tiempo posible.
- El vapor es una forma rápida y fácil de ventilar las prendas. Los programas

de vapor suave eliminan los olores y reducen las arrugas de los tejidos secos para que necesiten poco planchado.

La **opción Vapor Plus** acaba cada ciclo con un vapor suave que relaja las fibras y reduce las arrugas de los tejidos. ¡El planchado será más fácil!

- Gracias a la **opción Soft Plus**, el suavizante se distribuye de manera uniforme en la colada y penetra profundamente en las fibras de tejido para obtener una suavidad perfecta.

3.2 Descripción general del aparato

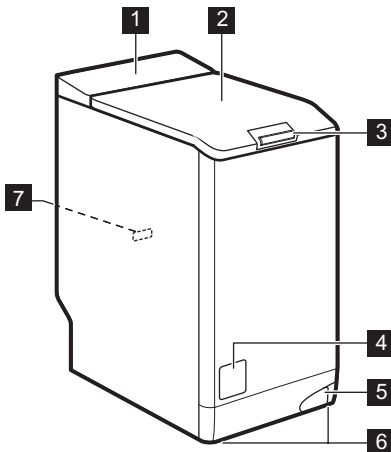

- 1 Panel de control
- 2 Tapa
- 3 Tirador de la tapa
- 4 Filtro de la bomba de desagüe
- 5 Palanca para mover el aparato
- 6 Patas para la nivelación del aparato
- 7 Placa de características

4. PANEL DE MANDOS



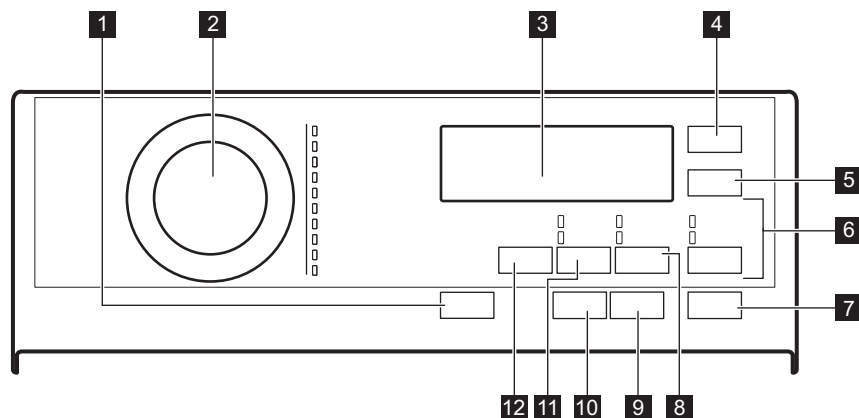





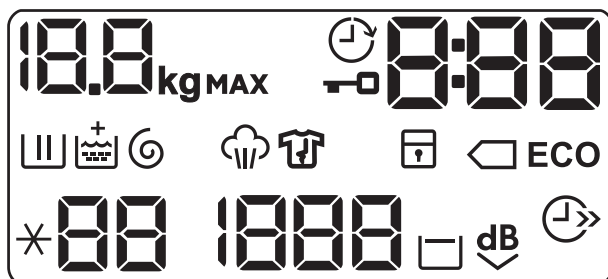









4.1 Descripción del panel de control



- | | |
|--|---|
| <p>1 On/Off pulsador</p> <p>2 Selector de programas</p> <p>3 Pantalla</p> <p>4 Eco tecla táctil </p> <p>5 Extra Rápido tecla táctil</p> <p>6 Aclarado/Enxag. tecla táctil</p> <ul style="list-style-type: none"> • Extra aclarado/enxag. opción • Omisión de la fase de lavado Aclarado/Enxag. <p>7 Inicio/Pausa tecla táctil</p> | <p>8 Manchas/Pre-lav. tecla táctil</p> <ul style="list-style-type: none"> • Manchas opción • Pre-lav. opción <p>9 Inicio Diferido tecla táctil</p> <p>10 Vapor Plus tecla táctil</p> <p>11 Centrif. tecla táctil</p> <ul style="list-style-type: none"> • Omisión de fases - Drenar • Omisión de fases - Centrif. <p>12 Temp. tecla táctil</p> |
|--|---|



4.2 Pantalla







	Indicador de carga máxima. El icono kg parpadea durante la estimación de duración del programa (consulte el apartado "Detección de carga PROSENSE").
	Indicador de inicio diferido.
	Indicador de bloqueo de la puerta.
	El indicador digital puede mostrar: <ul style="list-style-type: none"> • Duración del programa (p. ej., 2:40). • Inicio diferido (p. ej., 30' o 2h). • Fin de ciclo (0). • Código de advertencia (p. ej., E20).
	Indicadores de ahorro energético. El indicador  aparece seleccionando un programa de algodón a 40 °C o 60 °C.
	Indicador de la fase de lavado: parpadea durante la fase de prelavado y lavado.
	Indicador de la fase de aclarado: parpadea durante la fase de aclarado.
	El indicador + aparece cuando se activa la opción Soft Plus.
	Indicador de la fase de centrifugado y desagüe. Parpadea durante la fase de centrifugado y desagüe.
	Indicador de la fase de vapor.
	Indicador de la fase antiarrugas.
	Indicador de bloqueo de seguridad para niños.
	Indicador de ahorro de tiempo.
	Indicador de temperatura. El indicador *- - aparece cuando se ajusta un lavado en frío.
	Indicador de velocidad de centrifugado.
	Indicador de agua en la cuba.
	Indicador de extra silencio.

5. TABLA DE PROGRAMAS

Programas de lavado

Programa	Temperatura pre-determinada Rango de temperatura	Velocidad máxima de centrifugado Rango de velocidades de centrifugado	Carga máxima	Descripción del programa
Algod.	40 °C 95 °C - Frío	1200 rpm 1200 - 400 rpm	7 kg	<p>Algodón blanco y de color prendas de algodón sucias o muy sucias.</p> <p>Programas estándar para los valores de consumo de la Etiqueta energética. Según la norma 1061/2010, el programa Algod. a 60 °C y el programa Algod. a 40 °C con la opción  son respectivamente el «programa estándar de algodón a 60 °C» y el «programa estándar de algodón a 40 °C». Son los programas más eficientes en términos de consumo combinado de energía y agua para lavado de prendas de algodón con nivel de suciedad normal.</p> <p> La temperatura del agua durante la fase de lavado puede ser distinta de la temperatura declarada para el programa seleccionado.</p>
Sintéticos	40 °C 60 °C - Frío	1200 rpm 1200 - 400 rpm	3 kg	Prendas de tejidos sintéticos o mezclas. Suciedad normal.
Delicados	40 °C 40 °C - Frío	1200 rpm 1200 - 400 rpm	2,5 kg	Tejidos delicados como acrílicos, viscosa y mixtos que requieren un lavado más suave. Suciedad normal.
 Lana/Lãs+Se-da	40 °C 40 °C - Frío	1200 rpm 1200 - 400 rpm	1,5 kg	Lana lavable a máquina, lana y otros tejidos para lavar a mano con símbolo «lavado a mano». ¹⁾





Programa	Temperatura pre-determinada Rango de temperatura	Velocidad máxima de centrifugado Rango de velocidades de centrifugado	Carga máxima	Descripción del programa
 Vapor	-	-	1 kg	<p>Programa de vapor para prendas de algodón y sintéticas. El vapor se puede usar para las prendas secadas²⁾, lavadas o que se han puesto una vez. Este programa reduce las arrugas y los olores³⁾ y relaja las fibras. Una vez finalizado el programa, saque rápidamente las prendas del tambor. Después de un programa de vapor, el planchado es más fácil. No utilice detergente. Si es necesario, elimine las manchas lavando la prenda o utilizando un producto para manchas localizadas. Los programas de vapor no llevan a cabo ningún ciclo higiénico. No utilice un programa de vapor con prendas de estos tipos:</p> <ul style="list-style-type: none"> • Prendas no aptas para secarse en secadora de tambor. • Cualquier prenda con piezas de plástico, metal, madera o similares.
Anti-Alergia	60 °C	1200 rpm 1200 - 400 rpm	7 kg	<p>Prendas de algodón blanco. Este programa elimina los microorganismos gracias a una fase de lavado con la temperatura mantenida por encima de 60 °C durante varios minutos. Esto ayuda a eliminar gérmenes, bacterias, microorganismos y partículas. Una fase de aclarado adicional garantiza la eliminación correcta de los restos de detergente y partículas de polen/alergénicas. De esta manera, el lavado es más eficaz.</p>
20 min. - 3 kg	30 °C 40 °C - 30 °C	1200 rpm 1200 - 400 rpm	3 kg	<p>Prendas de algodón y sintéticas poco sucias o que se han puesto una vez.</p>





Programa	Temperatura pre-determinada Rango de temperatura	Velocidad máxima de centrifugado Rango de velocidades de centrifugado	Carga máxima	Descripción del programa
 Outdoor	30 °C 40 °C - Frío	1200 rpm 1200 - 400 rpm	2,5 kg ⁴⁾ 1 kg ⁵⁾	<p>i No utilice suavizante y asegúrese de que no haya restos de suavizante en el dosificador de detergente.</p> <p>Prendas de exterior, técnicas, tejidos deportivos, chaquetas impermeables y transpirables, chaquetas con forro extraíble o aislamiento interno. La carga de colada recomendada es de 2,5 kg. Este programa también se puede usar como ciclo para renovar el repelente del agua y está específicamente adaptado para tratar prendas con revestimiento hidrofóbico. Para realizar este ciclo y renovar la impermeabilidad, siga estos pasos:</p> <ul style="list-style-type: none"> • Vierta el detergente de lavado en el compartimento . • Vierta un restaurador de impermeabilidad especial para tejidos en el compartimento del suavizante . • Reduzca la carga de colada a 1 kg. <p>Para mejorar la acción de restauración de la impermeabilidad, seque la ropa en una secadora de tambor con el programa Outdoor (si está disponible y si la etiqueta de la prenda admite secado en secadora).</p>
Edredones/ Edredões	40 °C 60 °C - Frío	800 rpm 800 - 400 rpm	2 kg	Una sola manta sintética, prendas con relleno, edredones, plumones y prendas similares.

Programa	Temperatura pre-determinada Rango de temperatura	Velocidad máxima de centrifugado Rango de velocidades de centrifugado	Carga máxima	Descripción del programa
Jeans	40 °C 60 °C - Frío	1200 rpm 1200 - 400 rpm	3 kg	Prendas de tela vaquera y jerséis. Suciedad normal. Este programa realiza una fase de aclarado suave, diseñada para la tela vaquera, que reduce la decoloración y no deja restos de detergente en polvo de las fibras.

- 1) Durante este ciclo, el tambor gira despacio para garantizar la suavidad del lavado.
- 2) Si ajusta un programa de vapor con la colada seca, al final del ciclo las prendas tienen un tacto húmedo. Tienda las prendas durante unos 10 minutos.
- 3) El programa de vapor no elimina el olor particularmente intenso.
- 4) Programa de lavado.
- 5) Programa de lavado y fase de impermeabilización.

Compatibilidad de opciones de los programas

	Algod.	Sintéticos	Delicados	Lana/Lás+Seda 	Vapor 	Anti-Alergia	20 min. - 3 kg	Outdoor 	Edredones/Edredões	Jeans
Centrif.	■	■	■	■	■	■	■	■	■	■
Agua en cuba 	■	■	■	■		■		■		■
Extra Silencio 	■	■	■							
Drenar	■	■	■	■		■	■	■	■	■
Centrif.	■	■	■	■		■	■	■	■	■
Manchas ¹⁾	■	■	■			■				■
Pre-lav.	■	■	■			■				■

	Algod.	Sintéticos	Delicados	Lana/Lás+Seda 	Vapor 	Anti-Alergia	20 min. - 3 kg	Outdoor 	Edredones/Edredões	Jeans
Extra aclarado/enxag.	■	■	■			■		■		■
Aclarado/Enxag.	■	■	■	■		■	■	■	■	■
Eco ²⁾ 	■	■	■						■	■
Extra Rápido ³⁾	■	■	■		■					■
Inicio Diferido	■	■	■	■	■	■	■	■	■	■
Vapor Plus ¹⁾	■	■				■				■
Soft Plus	■	■	■			■			■	■

1) Esta opción no está disponible con temperaturas inferiores a 40 °C.

2) Esta opción no está disponible con temperatura inferior a 30°C.

3) Si elige la duración más breve, recomendamos disminuir el volumen de la carga. Es posible cargar el electrodoméstico al máximo, pero los resultados pueden ser menos satisfactorios.

5.1 Woolmark Apparel Care - Verde



El ciclo de lavado de prendas de lana de esta lavadora ha sido aprobado por The Woolmark Company para el lavado de productos con la etiqueta de la prenda "lavado a mano" siempre que las prendas se laven de acuerdo con las instrucciones indicadas por el fabricante de esta lavadora. Siga la etiqueta de la prenda para el secado y demás instrucciones de la colada. M1734

El símbolo Woolmark es una marca de certificación en muchos países.

6. VALORES DE CONSUMO







Los valores indicados se obtienen en condiciones de laboratorio con los estándares pertinentes. Los datos pueden cambiar por varios motivos: la cantidad y tipo de colada y la temperatura ambiente. La presión de agua, el voltaje de la red y la temperatura de entrada del agua también pueden afectar a la duración del programa de lavado.



Las especificaciones técnicas pueden variar sin previo aviso a fin de mejorar la calidad del producto.



Durante el programa de lavado, la tecnología ProSense puede variar la duración del lavado y los valores de consumo. Para obtener más información, consulte el apartado "Detección de carga ProSense" en el capítulo "Uso diario".

Programas	Carga (kg)	Consumo eléctrico (kWh)	Consumo de agua (litros)	Duración aproximada del programa (minutos)	Humedad restante (%) ¹⁾
Algod. 60°C	7	1,25	80	210	53
Algod. 40°C	7	1,10	80	210	53
Sintéticos 40°C	3	0,70	60	140	35
Delicados 40°C	2,5	0,45	46	110	35
Lana/Läs+Seda 30°C	1,5	0,33	44	55	30
Programas de algodón estándar 					
Estándar 60°C algodón 	7	0,85	48	242	53
Estándar 60°C algodón 	3,5	0,51	38	182	53
Estándar 40°C algodón 	3,5	0,47	38	181	53

¹⁾ Al finalizar la fase de centrifugado.

Modo apagado (W)	Modo Encendido (W)
0.30	0.30
La información indicada en la tabla anterior se ofrece en cumplimiento del Reglamento 1015/2010 de la Comisión de la UE que implementa la directiva 2009/125/CE.	

7. OPCIONES

7.1 Introducción



Las opciones/funciones no se pueden seleccionar en todos los programas de lavado. Consulte la compatibilidad entre opciones/funciones y programas de lavado en el capítulo "Tabla de programas". Una opción/función puede excluir otra; en este caso, el aparato no permite ajustar las opciones/funciones incompatibles juntas. Asegúrese de que la pantalla y las teclas táctiles están siempre limpias y secas.

7.2 On/Off

Pulse la tecla durante unos segundos para encender o apagar el aparato. Se emiten dos tonos diferentes cuando se enciende o apaga el aparato.

Como la función de espera apaga automáticamente el aparato para reducir el consumo de energía en algunos casos, es posible que deba encender de nuevo el aparato.

Para obtener más información, consulte el apartado de espera en el capítulo Uso diario.

7.3 Eco

Ajuste esta opción para las prendas con suciedad ligera o normal a 30°C o más.

El aparato reduce la temperatura de lavado y prolonga el tiempo de lavado para obtener una buena eficacia de lavado y ahorrar energía. La pantalla muestra el indicador **ECO**.

7.4 Extra Rápido

Con esta opción puede reducir la duración de un programa.

- Si su ropa tiene una suciedad normal o ligera, se recomienda acortar el

programa de lavado. Toque esta tecla **una vez** para reducir la duración.

- En caso de una carga más pequeña, toque esta tecla **dos veces** para ajustar un programa rápido adicional.

La pantalla muestra el indicador .



Esta opción también se puede usar para acortar la duración del programa Vapor.

7.5 Temp.

Cuando seleccione un programa de lavado, el aparato propondrá automáticamente una temperatura predeterminada.

Ajuste esta opción para cambiar la temperatura predeterminada.

Se enciende el indicador *--= agua fría de la temperatura ajustada (el aparato no calienta el agua).

7.6 Centrif.

Cuando se ajusta un programa, el aparato selecciona automáticamente la velocidad de centrifugado máxima. La pantalla muestra únicamente las velocidades de centrifugado disponibles para el programa seleccionado.

Toque esta tecla repetidamente para:

- **Reducir la velocidad de centrifugado.**
- **Activar la función Agua en cuba.** El agua del último aclarado no se descarga para que los tejidos no se arruguen. El programa de lavado termina con agua en el tambor y la fase de centrifugado final no se lleva a cabo.

La pantalla muestra el indicador .

La tapa permanece bloqueada. El tambor gira regularmente para reducir las arrugas. Debe vaciar el agua para desbloquear la tapa. Toque la tecla Inicio/Pausa: el aparato realiza la fase de centrifugado y desagua.

- **Activar la opción Extra Silencio.**

Todas las fases de centrifugado (centrifugado intermedio y final) se eliminan y el programa termina con agua en el tambor. Esto contribuye a reducir las arrugas.

Como el programa es muy silencioso, es apto para usar por la noche con las tarifas de electricidad más baratas. En algunos programas se utiliza más agua para los aclarados.

La pantalla muestra el indicador . La tapa permanece bloqueada. El tambor gira regularmente para reducir las arrugas. Debe vaciar el agua para desbloquear la tapa. Toque la tecla Inicio/Pausa : el aparato solo realiza la fase de desagüe.

 El aparato desagua automáticamente después de unas 18 horas.

- **Active la Drenar opción (omisión de las fases de lavado, aclarado y centrifugado) .**

El aparato realiza únicamente la fase de desagüe del programa de lavado seleccionado.

La pantalla muestra el indicador -- (frío), el indicador --- (sin centrifugado) y el indicador .

- **Active la Centrif. opción (omisión de las fases de lavado y aclarado) .**

El aparato realiza únicamente la fase de centrifugado del programa de lavado seleccionado.

La pantalla muestra el indicador -- (frío), el indicador de fase  y la velocidad de centrifugado.

 Si fuera necesario reducir la velocidad de centrifugado, seleccione un programa con una velocidad de centrifugado más baja de forma predeterminada.

7.7 Manchas/Pre-lav.

Pulse repetidamente esta tecla para activar una de las dos opciones.

- **Manchas**

Seleccione esta opción para añadir una fase antimanchas a un programa a fin de tratar ropa muy sucia o con manchas con un quitamanchas. Vierta el quitamanchas en el compartimento . El quitamanchas se añade a la fase correspondiente del programa de lavado.

 Esta opción puede aumentar la duración del programa y no está disponible con temperatura inferior a 40 °C.

- **Pre-lav.**
Use esta opción para añadir una fase de prelavado a 30 °C antes de la de lavado.

Se recomienda usar esta opción para ropa muy sucia, especialmente si contiene arena, polvo, barro y otras partículas sólidas.

 Esta opción puede aumentar la duración del programa.

El indicador correspondiente situado sobre la tecla táctil se enciende.

7.8 Aclarado/Enxag.

Con esta tecla puede seleccionar una de las siguientes opciones:

- **Opción Extra aclarado/enxag.**
Esta opción añade unos aclarados al programa de lavado seleccionado. Utilice esta opción para personas alérgicas a los restos de detergente y en zonas en las que el agua sea blanda.

 Esta opción aumenta ligeramente la duración del programa.

- **Omisión de la fase de lavado - opción Aclarado/Enxag.**
El aparato realiza únicamente la fase de aclarado y las fases de centrifugado y desagüe del programa seleccionado.

El indicador correspondiente situado sobre la tecla táctil se enciende.



7.9 Vapor Plus

Esta opción añade una fase de vapor seguida de una breve fase antiarrugas al final del programa de lavado.

La fase de vapor reduce las arrugas de los tejidos y facilita el planchado.

El indicador  parpadea en la pantalla durante la fase de vapor.

 Esta opción puede aumentar la duración del programa.

Cuando el programa se detiene la pantalla muestra un cero , el indicador  permanece fijo y el indicador  empieza a parpadear. El tambor realiza movimientos suaves durante unos 30 minutos para conservar las ventajas del vapor. Al tocar cualquier tecla, los movimientos antiarrugas se detienen y la tapa se desbloquea.

 Una pequeña carga de colada ayuda a obtener mejores resultados.

7.10 Inicio Diferido

Con esta opción puede retrasar el inicio de un programa a una hora más adecuada.

Pulse la tecla repetidamente para ajustar el inicio diferido que desee. El tiempo aumenta a intervalos de 30 minutos hasta 90' y desde 2 horas hasta 20 h.

Después de tocar la tecla Inicio/Pausa, la pantalla muestra el indicador  y el inicio diferido seleccionado y el aparato empiezan la cuenta atrás.

7.11 Inicio/Pausa

Toque la tecla Inicio/Pausa para empezar, realizar una pausa en el aparato o interrumpir un programa en curso.

8. AJUSTES

8.1 Señales acústicas

Para desactivar las señales acústicas cuando ha terminado el programa, toque las teclas Inicio Diferido y Manchas/Pre-lav. al mismo tiempo durante 6 segundos.

 Las señales acústicas siguen funcionando cuando el aparato presenta un fallo.

8.2 Bloqueo seguridad

Con esta opción puede evitar que los niños jueguen con el panel de control.

- Para **activar/desactivar** esta opción, toque las teclas Centrif. y Manchas/Pre-lav. al mismo tiempo hasta que el indicador  se ilumine/apague en la pantalla.

Puede activar esta opción:

- Después de tocar la tecla Inicio/Pausa: todas las teclas y el selector de

programas están desactivados (excepto la tecla On/Off).



- Antes de tocar la tecla Inicio/Pausa: el aparato no se puede iniciar. El aparato memoriza la selección de esta opción después de apagarlo.

8.3 Soft Plus

Ajuste la opción Soft Plus para optimizar la distribución de suavizante y aumentar la suavidad de los tejidos.

Se recomienda si utiliza el suavizante.

 Esta opción aumenta ligeramente la duración del programa.

Para **activar/desactivar** esta opción, toque las teclas Temp. y Centrif. al mismo tiempo hasta que el indicador  se ilumine/apague sobre el indicador .

8.4 Aclarado extra permanente

Con esta opción puede tener de forma permanente un aclarado extra cuando ajuste un nuevo programa.

- Para **activar/desactivar** esta opción, toque las teclas Manchas/Pre-lav. y

Aclarado/Enxag. simultáneamente hasta que el indicador de la tecla Extra aclarado/enxag. **se encienda/apague.**

9. ANTES DEL PRIMER USO

1. Conecte el enchufe a la toma de corriente.
2. Abra la llave de paso.
3. Ponga una pequeña cantidad de detergente en el compartimento para la fase de lavado.

4. Ajuste e inicie un programa para algodón a la temperatura más alta sin colada.

De esta forma se elimina toda la posible suciedad del tambor y de la cuba.

10. USO DIARIO



ADVERTENCIA!

Consulte los capítulos sobre seguridad.

10.1 Puesta en marcha del aparato

1. Conecte el enchufe a la toma de corriente.
2. Abra la llave de paso.
3. Pulse la tecla On/Off para encender el aparato.

Se emite una breve melodía.

10.2 Cargar la colada

1. Abra la tapa del aparato.
2. Pulse la tecla **A**.
El tambor se abre automáticamente.
3. Introduzca las prendas en el tambor, una por una.
4. Sacuda las prendas antes de colocarlas en el aparato.

Asegúrese de no colocar demasiada colada en el tambor.

5. Cierre el tambor y la tapa.

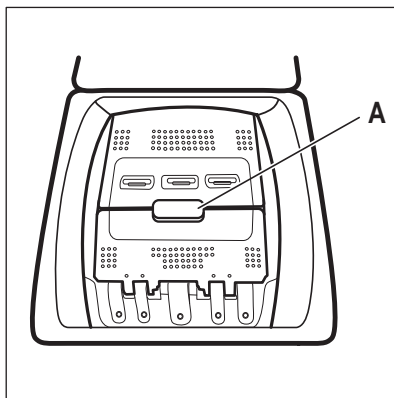

PRECAUCIÓN!

Antes de cerrar la tapa del aparato, asegúrese de que cierra correctamente el tambor.

10.3 Compartimentos de detergente. Uso del detergente y los aditivos

1. Dosifique los detergentes específicos para lavadora, el detergente y el suavizante.
2. Ponga el detergente y el suavizante en los compartimentos adecuados.

- i** Cumpla siempre las instrucciones que se encuentran en el envase de los productos de detergente.

	<p>I Compartimento de detergente para fase de prelavado. Las marcas MAX representan los niveles máximos de la cantidad de detergente (líquido o en polvo). Cuando ajuste un programa para manchas, añada detergente (en polvo o líquido).</p>
	<p>III Compartimento de detergente para la fase de lavado. Las marcas MAX representan los niveles máximos de la cantidad de detergente (líquido o en polvo).</p>
	<p>Flower icon Compartimento para aditivos líquidos (suavizante, almidón). La marca M corresponde al nivel máximo para la cantidad de aditivos líquidos.</p>
	<p>Flaps icon Tapa abatible para detergente líquido o en polvo.</p>

10.4 Detergente líquido o en polvo

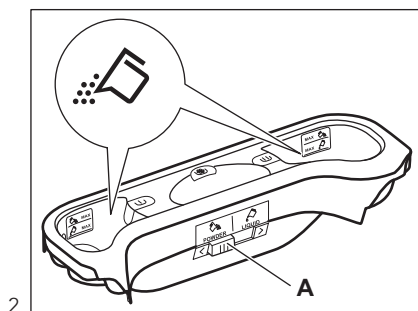
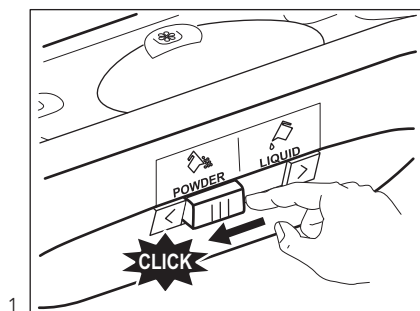

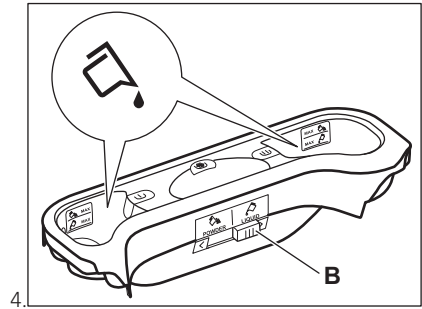
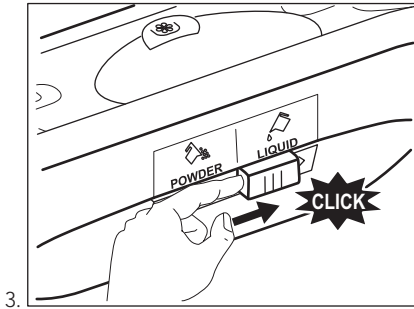

- 3.
- Posición **A** para detergente en polvo (ajuste de fábrica).
 - Posición **B** para detergente líquido.



Quando use detergente líquido:

- No utilice detergentes líquidos gelatinosos ni espesos.
- No cargue más líquido del nivel máximo.

10.5 Ajuste de un programa

1. Gire el selector de programas. Se ilumina el indicador de programa correspondiente.

El indicador del botón Inicio/Pausa parpadea en color rojo.

La pantalla muestra la temperatura por defecto, la velocidad de centrifugado y las barras indicadoras vacías de las funciones disponibles.

2. Para cambiar la temperatura o la velocidad de centrifugado, pulse los botones correspondientes.
3. Programe las funciones disponibles.

10.6 Inicio de un programa sin inicio diferido

Pulse la tecla Inicio/Pausa para iniciar el programa.

El indicador correspondiente deja de parpadear y permanece fijo.

En la pantalla empieza a parpadear el indicador de la fase en curso.

El programa se inicia y la tapa se bloquea. La pantalla muestra el

indicador .



La bomba de desagüe puede funcionar un momento cuando el aparato llena agua.

10.7 Nuevo cálculo de la duración del ciclo



Después de unos 15 minutos del inicio del programa:

- El aparato ajusta automáticamente el tiempo del ciclo para la colada que se ha introducido en el tambor a fin de lograr unos resultados de lavado perfectos en el mínimo tiempo necesario.
- La pantalla muestra el nuevo valor de tiempo.

10.8 Inicio de un programa con el inicio diferido

1. Pulse la tecla Inicio Diferido repetidamente hasta que la pantalla muestre el número de minutos u horas.

Se enciende el indicador correspondiente.

2. Pulse la tecla Inicio/Pausa.

El aparato inicia la cuenta atrás del inicio diferido.

El programa de lavado se pone en marcha de forma automática cuando termina la cuenta atrás.



Antes de pulsar la tecla Inicio/Pausa para iniciar el aparato, puede cancelar o cambiar el ajuste del inicio diferido.

10.9 Cancelación del inicio diferido

Para cancelar el inicio diferido:

1. Pulse la tecla Inicio/Pausa para dejar el aparato en pausa. El indicador correspondiente parpadea.
2. Pulse la tecla Inicio Diferido repetidamente hasta que la pantalla muestre .
3. Pulse la tecla Inicio/Pausa de nuevo para iniciar el programa inmediatamente.

10.10 Interrupción de un programa y cambio de una opción

Puede cambiar únicamente algunas opciones antes de usarlas.

1. Pulse la tecla Inicio/Pausa. El indicador correspondiente parpadea.
2. Cambio de la opción ajustada.
3. Pulse la tecla Inicio/Pausa de nuevo. El programa continúa.

10.11 Cancelación de un programa en curso

1. Pulse la tecla On/Off para cancelar el programa y apagar el aparato.
2. Pulse el botón On/Off de nuevo para encender el aparato.



Ahora puede ajustar un nuevo programa de lavado.



Antes de empezar un nuevo programa, el aparato podría drenar el agua. En este caso, asegúrese de que queda detergente en el compartimento, de lo contrario, rellénelo.

10.12 Detección de carga ProSense

Después de tocar la tecla Inicio/Pausa :

1. El indicador  parpadea.
2. ProSense inicia la detección de carga de colada para calcular la duración real del programa. El indicador **kg** y los puntos de la hora  parpadean.
3. Tras aproximadamente 15 minutos, la pantalla muestra la nueva duración del programa: el indicador **kg** se apaga y los puntos de la hora  dejan de parpadear. El aparato ajusta automáticamente la duración del programa según la carga para conseguir resultados de lavado perfectos en el menor tiempo posible. La duración del programa puede aumentar o reducirse.



La detección ProSense se lleva a cabo únicamente con programas de lavado completos (sin seleccionar un salto de fase).

10.13 Apertura de la tapa con el programa en funcionamiento



PRECAUCIÓN!

Si la temperatura y el nivel de agua del tambor son demasiado elevados, el indicador  permanece encendido y no se puede abrir la tapa.

Para abrir la tapa, proceda de la siguiente manera:

1. Pulse la tecla On/Off durante unos segundos para apagar el aparato.
2. Espere unos minutos y abra la tapa con cuidado.
3. Cierre la tapa.
4. Active el aparato y ajuste el programa de nuevo.

10.14 Apertura de la tapa con inicio diferido activo



Mientras el inicio diferido están en marcha, la tapa del aparato está bloqueada.

Para abrir la tapa del aparato:

1. Pulse la tecla Inicio/Pausa.
El indicador  se apaga.
2. Abra la tapa del aparato.
3. Cierre la tapa y pulse el botón Inicio/Pausa.
El inicio diferido continúa.

10.15 Fin de ciclo

Cuando haya finalizado el programa, el aparato se para automáticamente. Suena la señal acústica, si está activada.

En la pantalla se enciende  y el indicador de tapa bloqueada  se apaga.

El indicador de la tecla Inicio/Pausa se apaga.

1. Pulse la tecla On/Off para apagar el aparato.

Cinco minutos después de finalizar el programa, la función de ahorro de energía apaga automáticamente el aparato.

 Cuando se vuelve a encender el aparato, la pantalla muestra el final del último programa seleccionado. Gire el selector de programas para ajustar un nuevo ciclo.

2. Retire la colada del aparato.
3. Asegúrese de que el tambor está totalmente vacío.
4. Deje la puerta entreabierta para evitar la formación de moho y olores desagradables

10.16 Desagüe del agua tras el final del ciclo

El programa de lavado ha finalizado, pero hay agua en el tambor:

El tambor gira regularmente para evitar arrugas en las prendas.

Se ilumina el indicador de bloqueo de la tapa . La tapa permanece bloqueada. Debe vaciar el agua para abrir la tapa.

1. Si fuera necesario, reduzca la velocidad de centrifugado.
2. Pulse la tecla Inicio/Pausa.
El aparato desagua y centrifuga.
3. Cuando el programa termina y el indicador de bloqueo de la puerta  se apaga, puede abrir la puerta.
4. Pulse On/Off durante unos segundos para desactivar el aparato.

 El electrodoméstico desagua y centrifuga automáticamente después de unas 18 horas.

10.17 Opción Espera AUTO

La función Espera AUTO apaga automáticamente el aparato para reducir el consumo de energía cuando:

- No se utiliza el aparato durante 5 minutos antes de pulsar la tecla Inicio/Pausa.
Pulse la tecla On/Off para encender el aparato de nuevo.
- Transcurridos 5 minutos desde el final del programa de lavado Pulse la tecla On/Off para encender el aparato de nuevo.
La pantalla muestra el final del último programa seleccionado. Gire el selector de programas para ajustar un nuevo ciclo.

 Si selecciona un programa o una opción que finaliza con agua en el tambor, la función Espera AUTO **no desactiva** el aparato para recordarle que debe drenar el agua.

11. CONSEJOS



ADVERTENCIA!

Consulte los capítulos sobre seguridad.

11.1 Introducir colada

- Divida la colada en: ropa blanca, ropa de color, ropa sintética, prendas delicadas y prendas de lana.

- Siga las instrucciones de lavado que se encuentran en las etiquetas de las prendas.
 - No lave juntas las prendas blancas y de color.
 - Algunas prendas de color pueden desteñir en el primer lavado. Se recomienda lavarlas por separado la primera vez.
 - Abotone las fundas de almohadas y cierre las cremalleras, los ganchos y los broches. Ate las correas.
 - Vacíe los bolsillos y despliegue las prendas.
 - Dé la vuelta a las prendas de varias capas, de lana y con motivos pintados.
 - Quite las manchas difíciles con un detergente especial.
 - Lave y trate las manchas difíciles antes de introducir las prendas en el tambor.
 - Tenga cuidado con las cortinas. Quite los ganchos y coloque las cortinas en una bolsa para lavadora o funda de almohada.
 - No lave prendas sin dobladillos o desgarradas. Use una bolsa para lavadora para lavar las prendas pequeñas y delicadas (p. ej., sujetadores con aros, cinturones, medias, etc.).
 - Una carga muy pequeña puede provocar problemas de desequilibrio en la fase de centrifugado. Si esto ocurre, ajuste manualmente las prendas en la cuba e inicie de nuevo la fase de centrifugado.
- detergente en polvo para todo tipo de prendas,
 - detergente en polvo para prendas delicadas (40 °C máx.) y lana,
 - detergente líquido para todo tipo de tejidos o especial para lana, preferiblemente para programas de lavado a baja temperatura (60 °C máx.).
- No mezcle diferentes tipos de detergentes.
 - Para respetar el medio ambiente, no ponga más detergente del necesario.
 - Siga siempre las instrucciones que se encuentran en el envase de estos productos.
 - Use los productos adecuados para el tipo y color del tejido, la temperatura del programa y el grado de suciedad.
 - Si el aparato no tiene el dosificador de detergente con dispositivo de compuerta, añada los detergentes líquidos con una bola dosificadora (suministrada por el fabricante del detergente).

11.2 Manchas difíciles

Para algunas manchas, el agua y el detergente no son suficientes.

Se recomienda tratar previamente estas manchas antes de colocar las prendas en el aparato.

Existen quitamanchas especiales. Utilice el quitamanchas especial adecuado al tipo de mancha y tejido.

11.3 Detergentes y aditivos

- Utilice solo detergentes y aditivos especialmente fabricados para lavadoras:

11.4 Consejos ecológicos

- Ajuste un programa sin la fase de prelavado para lavar ropa con suciedad normal.
- Empiece siempre un programa de lavado con la carga de colada máxima permitida.
- Si fuera necesario, utilice un quitamanchas cuando ajuste un programa a baja temperatura.
- Para utilizar la cantidad correcta de detergente, compruebe la dureza del agua de su sistema doméstico. Consulte "Dureza del agua".

11.5 Dureza del agua

Si la dureza del agua de su zona es alta o moderada, se recomienda usar un descalcificador de agua para lavadoras. En las zonas en las que la dureza del agua sea baja, no es necesario utilizar un descalcificador.

Póngase en comunicación con las autoridades correspondientes para conocer la dureza del agua de su zona.

Utilice la cantidad correcta de descalcificador. Siga las instrucciones

que encontrará en el envase del producto.

12. MANTENIMIENTO Y LIMPIEZA



ADVERTENCIA!

Consulte los capítulos sobre seguridad.



Siga siempre las instrucciones que encontrará en el envase del producto.

12.1 Limpieza del exterior

Limpie el aparato solo con agua templada y jabón. Seque completamente todas las superficies.



PRECAUCIÓN!

No utilice alcohol, disolventes ni otros productos químicos.

12.3 Lavado de mantenimiento

Con los programas a baja temperatura, es posible que quede algo de detergente en el tambor. Realice un lavado de mantenimiento periódicamente. Proceda de la siguiente manera:

- Saque todas las prendas del tambor.
- Seleccione el programa de algodón con la temperatura más alta y utilice una pequeña cantidad de detergente.

12.2 Descalcif

Si la dureza del agua de su zona es alta o moderada, se recomienda usar un descalcificador de agua para lavadoras.

Examine periódicamente el tambor para evitar la formación de cal y partículas de óxido.

Para eliminar partículas de oxidación, utilice productos especiales para máquinas. Hágalo de forma separada del lavado de la colada.

12.4 Junta de la tapa

Revise periódicamente la junta. Límpiela cuando sea necesario con un agente limpiador de amoníaco en crema sin rascar la superficie de la junta.



Siga siempre las instrucciones que encontrará en el envase del producto.

12.5 Limpieza del dosificador de detergente

1.

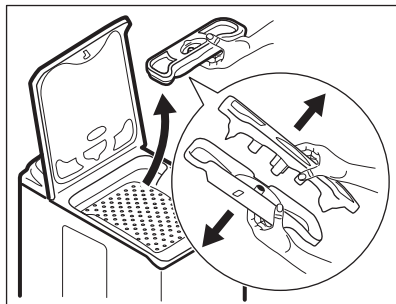

2.

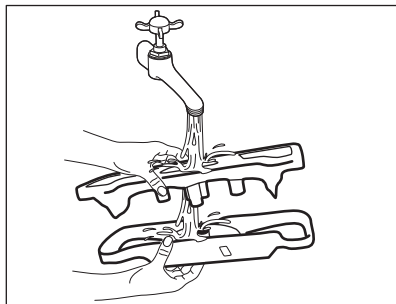

3.

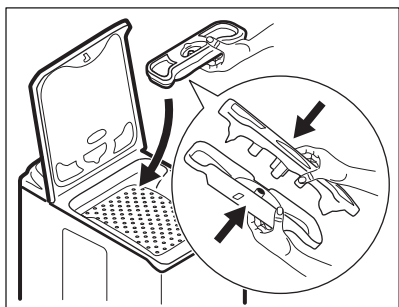

12.6 Limpieza del filtro de desagüe



No limpie el filtro si el agua del aparato está caliente.

1.

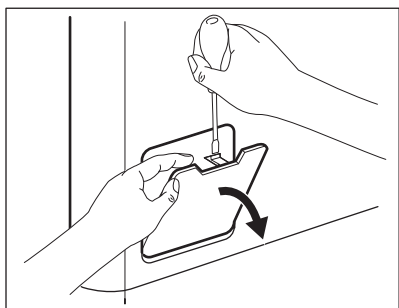

2.

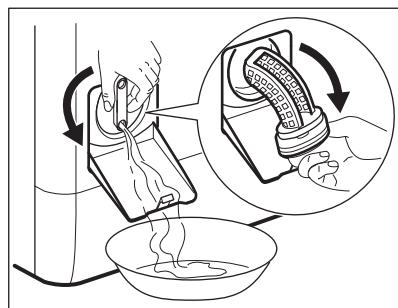

3.

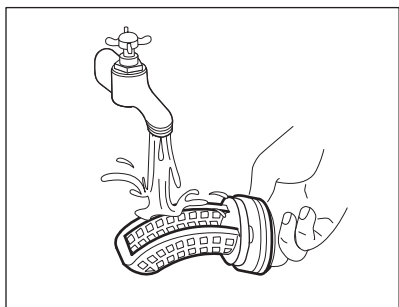

4.

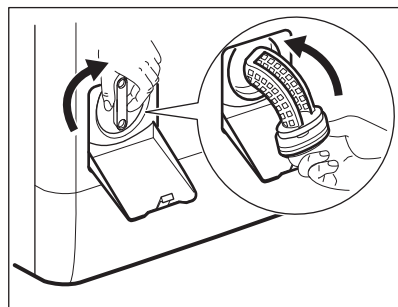

5.

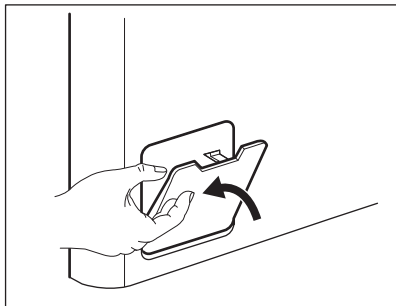

12.7 Limpieza del tubo de entrada y el filtro de la válvula

1.

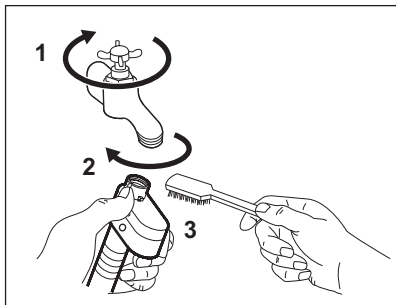

2.

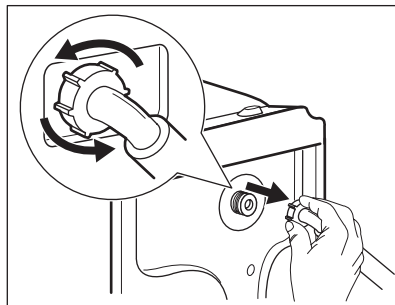

3.

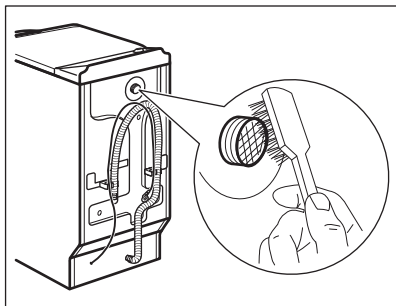

4.

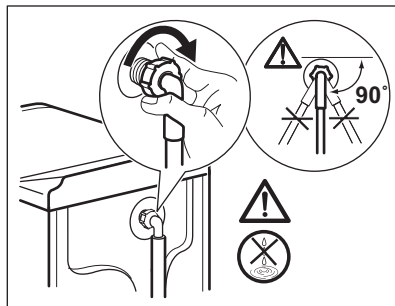

12.8 Desagüe de emergencia

Debido a una avería, el aparato no puede desaguar.

Si esto ocurre, realice los pasos (1) a (5) del apartado "Limpieza del filtro de desagüe". Limpie la bomba si fuera necesario.

12.9 Medidas anticongelación

Si el aparato está instalado en una zona donde la temperatura puede llegar a ser inferior a 0 °C, retire el agua restante del tubo de entrada y la bomba de desagüe.

1. Desenchufe el aparato de la toma de corriente.
2. Cierre la llave de paso.

3. Coloque los dos extremos del tubo de entrada en un recipiente y deje que salga el agua.
4. Vacíe la bomba de descarga. Consulte el procedimiento de desagüe de emergencia.
5. Cuando la bomba esté vacía, coloque de nuevo la manguera.

**ADVERTENCIA!**

Asegúrese de que la temperatura es superior a 0°C antes de usar de nuevo el aparato.
El fabricante no se hace responsable de los daños derivados de las bajas temperaturas.

13. SOLUCIÓN DE PROBLEMAS

**ADVERTENCIA!**

Consulte los capítulos sobre seguridad.

13.1 Introduction

El aparato no se pone en marcha ni se detiene durante el funcionamiento.

Primero, intente buscar una solución al problema (consulte la tabla). Si el problema continúa, póngase en contacto con el Centro de servicio técnico.

Con algunos problemas, las señales acústicas funcionan y la pantalla muestra un código de alarma:

- **E10** - El aparato no carga agua correctamente. Vuelva a poner en marcha el aparato pulsando la tecla

Inicio/Pausa. Transcurridos 10 segundos se desbloquea la puerta.

- **E20** - El aparato no desagua.
- **E40** - La tapa del aparato o las puertas del tambor están abiertas o no están bien cerradas. Compruebe ambas.
- **E80** - La corriente eléctrica es inestable. Espere hasta que la corriente eléctrica se estabilice.
- **EFO** - El dispositivo anti inundación se ha puesto en marcha. Desconecte el aparato y cierre el grifo. Póngase en contacto con el servicio técnico autorizado.

**ADVERTENCIA!**

Apague el aparato antes de realizar las comprobaciones.

13.2 Posibles fallos

Problema	Posible solución
El programa no se pone en marcha.	<ul style="list-style-type: none"> • Asegúrese de que el enchufe esté conectado a la toma de corriente. • Asegúrese de que la tapa del aparato y las puertas del tambor estén bien cerradas. • Asegúrese de que no hay ningún fusible dañado en la caja de fusibles. • Asegúrese de que se ha tocado Inicio/Pausa. • Si se ha ajustado el inicio diferido, cancele el ajuste o espere hasta el final de la cuenta atrás. • Desactive la función de bloqueo de seguridad para niños si está activada.

Problema	Posible solución
El aparato no carga agua correctamente.	<ul style="list-style-type: none"> • Compruebe que el grifo esté abierto. • Asegúrese de que la presión del agua no sea demasiado baja. Solicite información a la compañía local de suministro de agua. • Compruebe que el grifo no esté obstruido. • Asegúrese de que la manguera de entrada no esté doblada, dañada ni retorcida. • Compruebe que la manguera de entrada de agua esté conectada correctamente. • Asegúrese de que el filtro de la manguera de entrada y el filtro de la válvula no estén obstruidos. Consulte 'Mantenimiento y limpieza'.
El aparato se llena de agua y desagua inmediatamente.	<ul style="list-style-type: none"> • Asegúrese de que el tubo de desagüe se encuentra en la posición correcta. Es posible que la manguera esté demasiado baja. Consulte "Instrucciones de instalación".
El aparato no desagua.	<ul style="list-style-type: none"> • Compruebe que el desagüe no esté obstruido. • Asegúrese de que el tubo de desagüe no esté doblado ni retorcido. • Compruebe que el filtro de desagüe no está obstruido. Limpie el filtro si fuera necesario. Consulte "Mantenimiento y limpieza". • Compruebe que la manguera de desagüe está conectada correctamente. • Ajuste el programa de descarga si selecciona un programa sin fase de descarga. • Ajuste el programa de descarga si selecciona una opción que termine con agua en la cuba.
La fase de centrifugado no funciona o el ciclo de lavado dura más de lo normal.	<ul style="list-style-type: none"> • Seleccione el programa de centrifugado. • Compruebe que el filtro de desagüe no está obstruido. Limpie el filtro si fuera necesario. Consulte "Mantenimiento y limpieza". • Ajuste manualmente las prendas en la cuba e inicie de nuevo la fase de centrifugado. Este problema puede deberse a problemas de equilibrio.
Hay agua en el suelo.	<ul style="list-style-type: none"> • Cerciórese de que los acoplamientos de los tubos de agua están bien apretados y de que no hay pérdidas de agua. • Compruebe que la manguera de entrada y el tubo de desagüe no están dañados. • Asegúrese de que usa el detergente adecuado y la cantidad correcta.
No se puede abrir la tapa del aparato	<ul style="list-style-type: none"> • Asegúrese de que el programa de lavado ha terminado. • Ajuste la opción de centrifugado o descarga si hay agua en la cuba. •

Problema	Posible solución
El aparato produce un ruido extraño y vibra.	<ul style="list-style-type: none"> • Compruebe que el aparato está correctamente nivelado. Consulte "Instrucciones de instalación". • Asegúrese de que se ha quitado el material de embalaje y los pasadores de transporte. Consulte "Instrucciones de instalación". • Añada más colada en el tambor. Es posible que la carga sea demasiado pequeña.
La duración del programa aumenta o disminuye durante la ejecución del programa.	<ul style="list-style-type: none"> • La función ProSense puede ajustar la duración del programa en función del tipo y el tamaño de la colada. Consulte "Función de detección de carga ProSense" en el capítulo "Uso diario".
Los resultados del lavado no son satisfactorios.	<ul style="list-style-type: none"> • Aumente la cantidad de detergente o utilice otro diferente. • Use productos especiales para eliminar las manchas difíciles antes de lavar las prendas. • Asegúrese de ajustar la temperatura correcta. • Reduzca la carga.
Demasiada espuma en el tambor durante el ciclo de lavado.	<ul style="list-style-type: none"> • Reduzca la cantidad de detergente.
Después del ciclo de lavado, hay restos de detergente en el dosificador.	<ul style="list-style-type: none"> • Asegúrese de que la tapa esté en la posición correcta (izquierda para el detergente en polvo, derecha para el detergente líquido). • Asegúrese de que usa el dosificador de detergente según las indicaciones de este manual del usuario.

Una vez finalizada la revisión, encienda el aparato. El programa continuará a partir del punto en que se haya interrumpido.

Si el problema se vuelve a producir, póngase en contacto con el Centro de servicio técnico. Si la pantalla muestra otros códigos de alarma. Apague y encienda el aparato. Si el problema continúa, póngase en contacto con el Centro de servicio técnico.

14. DATOS TÉCNICOS

Dimensiones	Ancho / alto / fondo / fondo total	400 mm/ 890 mm/ 600 mm/ 600 mm
Conexión eléctrica	Voltaje	230 V
	Potencia total	2200 W
	Fusible	10 A
	Frecuencia	50 Hz
Nivel de protección contra entrada de partículas sólidas y humedad garantizado por la cubierta de protección, excepto si los equipos de bajo voltaje no tienen protección contra la humedad		IPX4

Presión del suministro de agua	Mínima Máxima	0,5 bares (0,05 MPa) 8 bares (0,8 MPa)
Suministro de agua ¹⁾		Agua fría
Carga máxima	Algodón	7 kg
Clase de eficiencia energética		A+++ -10%
Velocidad de centrifugado	Máxima	1200 r.p.m.

¹⁾ Conecte la manguera de entrada de agua a un grifo con rosca de 3/4" .

15. ASPECTOS MEDIOAMBIENTALES

Recicle los materiales con el símbolo . Coloque el material de embalaje en los contenedores adecuados para su reciclaje. Ayude a proteger el medio ambiente y la salud pública, así como a reciclar residuos de aparatos eléctricos y

electrónicos. No deseche los aparatos marcados con el símbolo  junto con los residuos domésticos. Lleve el producto a su centro de reciclaje local o póngase en contacto con su oficina municipal.

www.aeg.com/shop



192939820-A-462017



AEG