

Corberó

CONGELADOR HORIZONTAL



CCHSF459W / CCHSF561W / CCHSF621W

MANUAL DEL USUARIO



Apreciado cliente,

Gracias por haber adquirido este producto. Este aparato se ha fabricado en nuestra moderna planta, de forma meticulosa, respetando la naturaleza, cumpliendo con nuestro concepto global de calidad y nuestro objetivo es asegurarnos de que lo utiliza del modo más eficiente.

Con el fin de que el congelador horizontal que ha adquirido mantenga sus características por un periodo prolongado, de la forma más eficiente y como el primer día, le recomendamos que lea atentamente el manual del usuario antes de utilizarlo y que lo conserve siempre.

NOTA:

Este manual del usuario es válido para varios modelos. Algunas de las características indicadas en el manual puede que no estén presentes en su aparato. Estas características están señalizadas con un * El montaje y la puesta en marcha de su producto deben ser realizados por un representante de servicio autorizado.

"LEA LAS INSTRUCCIONES ANTES DE INSTALAR O UTILIZAR EL APARATO".

Este producto se ha fabricado en una planta moderna, de forma respetuosa con el medio ambiente y sin perjudicar la naturaleza.

"Cumple con la directiva de Residuos de Aparatos Eléctricos y Electrónicos (WEEE)"



CONTENIDO

PARTE 1

Advertencias de seguridad 4

PARTE 2

Visión general y especificaciones técnicas 8

Datos técnicos 9

PARTE 3

Limpieza, mantenimiento y transporte del congelador
horizontal 19

Preparativos para las vacaciones 22

PARTE 4

Comprobaciones antes de llamar al servicio autorizado..... 23

PARTE 5

Cumplimiento con la directiva WEEE y eliminación del
aparato fuera de servicio y del embalaje 25



ADVERTENCIAS DE SEGURIDAD

1.El congelador está diseñado para funcionar con la red eléctrica normal de 220-240 V 50 Hz. Si se utilizan tensiones diferentes, el congelador puede averiarse irreversiblemente y producirse un incendio.

2.No instale el congelador en un lugar expuesto a la luz solar directa ni cerca de fuentes de calor como estufas, calefactores, hornos, radiadores y fuentes de infrarrojos. De lo contrario, esto puede hacer que el congelador reduzca su rendimiento, se dañe y quede inservible.

3.Instálelo en un lugar seco donde no existan obstáculos para la circulación de aire.

4.Limpie el interior del aparato antes de usarlo por primera vez.

5.No permita que los niños entren en su interior ni jueguen cerca de él.

6.Si su congelador horizontal tiene cerradura, manténgala cerrada y guarde la llave en un lugar seguro, fuera del alcance de los niños. Cuando el congelador haya finalizado su vida útil, inhabilite la cerradura antes de eliminarlo. Es extremadamente importante que no entre ningún niño, nunca, dentro del congelador. Esto podría ser muy peligroso.

7. Por su propia seguridad, para evitar los riesgos de electrocución e incendio, su cableado eléctrico debe tener un sistema de fusible que corresponda a un dispositivo de corriente residual. No asumimos ninguna responsabilidad por el funcionamiento anómalo o los daños que puedan producirse si el aparato se utiliza en una red eléctrica que no se haya conectado a tierra.

8. No coloque materiales explosivos ni inflamables dentro del congelador.

9. Para raspar la escarcha que se forme en el interior del aparato debe utilizar, exclusivamente, el rascador que se incluye. Si utiliza otro objeto puntiagudo, afilado, metálico o similar, puede dañar el interior del aparato. Además, esto podría causar una fuga de gas.

10. Después de instalar el congelador en su emplazamiento definitivo, déjelo reposar un mínimo de 2 horas antes de empezar a utilizarlo.

11. El congelador se ha diseñado para uso en interior. No lo utilice en exterior.

12. La instalación, la ubicación, el mantenimiento y la limpieza del congelador deben realizarse según se indica en el manual. La garantía quedará invalidada si el congelador se daña debido a un incumplimiento de lo indicado en el manual.

13. El impacto de un objeto afilado, puntiagudo o el contacto de un material extremadamente caliente con la parte vítrea de los aparatos con tapa de vidrio puede romper el vidrio, por lo que debe tener mucha precaución. (La opción de tapa de vidrio varía dependiendo del modelo.)

14. Instale el aparato sobre un suelo nivelado, que no tenga pendiente, para evitar que se deslice y caiga.

15. En caso de funcionamiento anómalo, las medidas necesarias para proteger los alimentos que haya en el interior del aparato son responsabilidad del cliente. No asumimos ninguna responsabilidad por el deterioro de alimentos como consecuencia de un funcionamiento o uso incorrecto.

16. No conecte el congelador utilizando un cable de alargo ni una base con múltiples enchufes.

17. Para la limpieza no utilice nunca agua a presión. El agua a presión puede dañar las piezas bajo tensión.

18. Los materiales de embalaje del aparato deben mantenerse fuera del alcance de los niños. Los materiales de embalajes (nylon, styrofoam, etc.) pueden suponer un peligro para los niños.

19. El aparato no puede ser utilizado por personas



discapacitadas física, visual, auditiva o mentalmente, ni por niños o personas sin conocimientos, sin la supervisión de la persona que sea responsable de su seguridad.

20. Abra la tapa del congelador solo cuando sea necesario. Cuando no lo sea, debe asegurarse de que la tapa esté cerrada correctamente.



21. Si se produce un corte de corriente, desenchufe el aparato. Enchúfelo después de 20 minutos, cuando esté seguro de que la red eléctrica se haya normalizado.

22. No introduzca mascotas ni animales salvajes en el congelador ni permita que entren. Estos animales pueden dañar el sistema eléctrico del aparato y causar un incendio.

23. En vez de llenar al máximo el congelador, el mejor método es colocar los alimentos uno por uno y añadir más cuando los más recientes se hayan congelado. Si el congelador se llena completamente de una sola vez, puede no enfriar adecuadamente, ya que no se proporcionará un flujo de aire frío suficiente.

24. No ponga en contacto los alimentos que ha colocado recientemente en el congelador con los que ya están congelados.



¡Atención!

- **Este aparato contiene gas inflamable y explosivo R290 o R600a. Los orificios de ventilación de la tapa o del cuerpo del aparato deben mantenerse despejados.**

No deben utilizarse herramientas mecánicas ni otros dispositivos para acelerar el proceso (de descongelación) que no sean los recomendados por el fabricante.

- **El sistema de refrigeración no debe dañarse.**

- **No debe usarse ningún dispositivo eléctrico dentro del compartimiento de almacenamiento de alimentos, que no sea uno de los recomendados por el fabricante.**

- **Para reducir el peligro de inflamabilidad, la instalación y reparación de este dispositivo deben realizarlas, exclusivamente, representantes de servicio.**

PARTE 2

VISIÓN GENERAL Y ESPECIFICACIONES TÉCNICAS

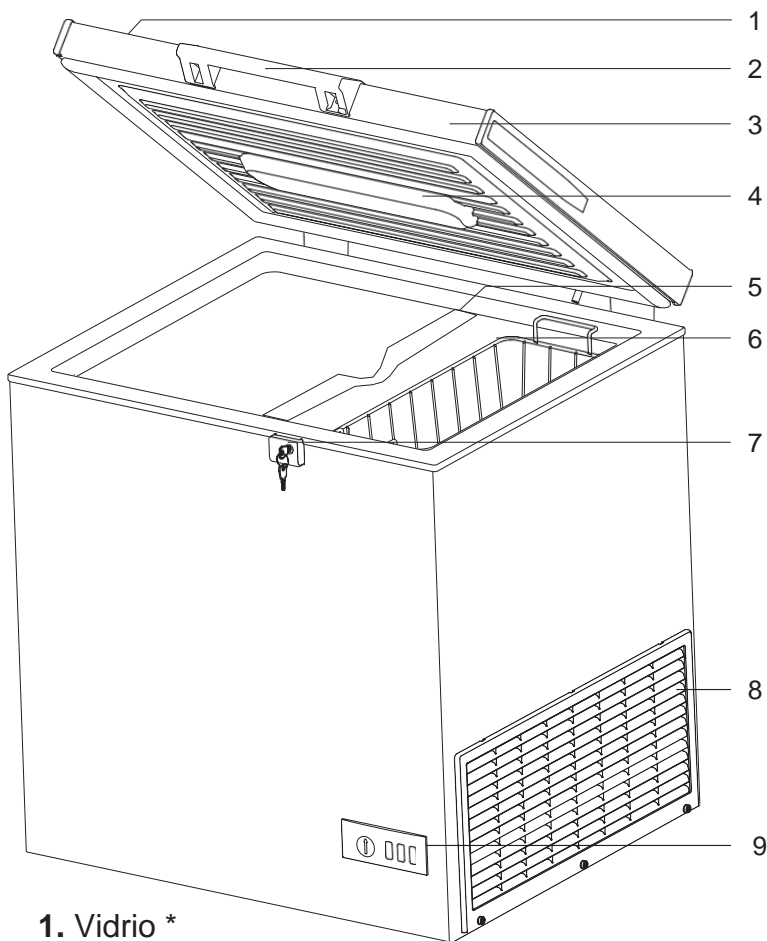

1. Vidrio *
 2. Tirador de puerta *
 3. Tapa superior
 4. Luz *
 5. Separador *
 6. Cesta de almacenamiento *
 7. Cerradura *
 8. Rejilla del compresor
 9. Panel de control *
- Opcional *

DATOS TÉCNICOS

Modelo	CCHSF459W	CCHSF621W	CCHSF561W
Categoría de fabricación	Congelador horizontal	Congelador horizontal	Congelador horizontal
Volumen bruto total (l)	469	635	572
Volumen neto total (l)	459	621	561
Sistema de refrigeración	Estático	Estático	Estático
Tiempo de aumento de la temperatura (hora)	35	39	35
Clase de clima EN16825:2016	5 / CC1 (40°C / 40%)	5 / CC1 (40°C / 40%)	5 / CC1 (40°C / 40%)
Nivel de ruido (dB(A))	41-45dB	41-45dB	41-45dB
Alto (mm)	840	840	840
Ancho (mm)	1492	1899	1775
Profundidad (mm)	765 <i>(con tirador)</i>	765 <i>(con tirador)</i>	765 <i>(con tirador)</i>
Peso neto (kg)	57,5	68	65
Entrada de alimentación (V/Hz)	220-240V/ 50Hz	220-240V/ 50Hz	220-240V/ 50Hz
Potencia total (W)	170w	200 W	200 W
Clase de energía	C	C	C

PARTE 3

INSTALACIÓN DEL CONGELADOR Y PRIMERA PUESTA EN MARCHA

1. Extraiga los elementos de plástico protectores para el transporte, que hay colocados entre la tapa superior y el cuerpo.

2. Es imprescindible garantizar la circulación de aire en la parte trasera, para que el funcionamiento del congelador sea más eficiente. Debe dejar, como mínimo, un espacio de 20 cm en los laterales del aparato.

3. Después de instalar el congelador, déjelo reposar un mínimo de 2 horas sin moverlo, antes de empezar a utilizarlo. Después, enchufe el aparato.



La tensión y la frecuencia de la línea deben corresponder a los valores que figuran en la etiqueta de la parte trasera del aparato. Si la tensión de la línea es demasiado baja o alta respecto a los valores indicados, suministre la tensión deseada usando un regulador de tensión. Para solucionarlo debe consultar con un electricista cualificado. El fusible de la toma de corriente en la que se enchufe el aparato debe ser de 16 A, como máximo.

***Botón amarillo de congelación rápida:** Se utiliza para congelar rápidamente durante la puesta en marcha inicial o cuando se instale un nuevo aparato. Desconectar después de un máximo de 48 horas.

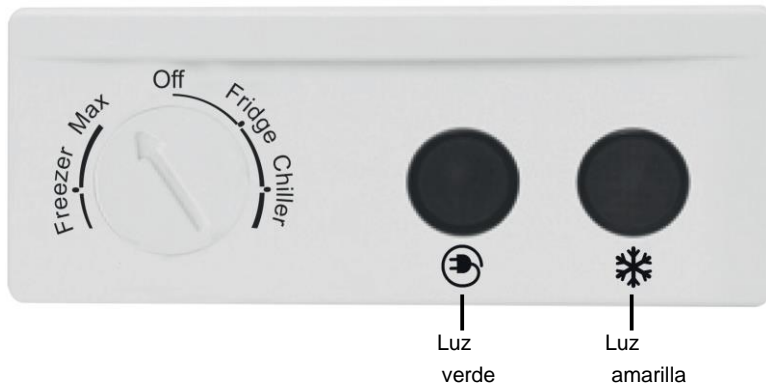

Ajuste del termostato

- **Para usar el aparato como frigorífico o refrigerador:** Ponga la flecha del termostato en la posición Fridge (frigorífico) girándola hacia la derecha. En el modo de frigorífico, la temperatura interior estará entre 3 ~ 6°C. Y para conservar los productos cárnicos, ponga la flecha del termostato en la posición Chiller (refrigerador). En esta posición, la temperatura interior estará entre +1 ~ -1°C.

- **Para usar el aparato como congelador:** Puede poner el termostato en la posición Freezer (congelador), dependiendo de la temperatura ambiente, el lugar donde lo utilice y la frecuencia con que abra la tapa.

USO DEL CONGELADOR HORIZONTAL

¡Atención! No introduzca alimentos ni botellas calientes, ya que podrían explotar y derramar las bebidas dentro del congelador.

1. Conecte el congelador en un enchufe con toma de tierra. La luz verde de alimentación y la luz roja de temperatura se encenderán en el panel de control.

2. Ajuste el botón del termostato en la posición que desee.

3. Ajuste el botón en la posición de congelación rápida y conecte el congelador durante un mínimo de 24 horas antes de colocar los alimentos frescos. No abra la tapa superior durante 24 horas.

¡Atención! No abra la tapa superior para que no aumente la temperatura si hay cortes de corriente prolongados.

¡Atención! Coloque los alimentos que desee enfriar en la posición Fridge (frigorífico), de modo que quede un espacio de 1,5 - 2 cm respecto a las paredes laterales del congelador. De este modo se asegura la circulación de aire y que los alimentos se conserven homogéneamente. Si los alimentos están en contacto con las paredes laterales del congelador, puede formarse escarcha, decoloración, etc.

Descongelación de alimentos congelados

Para descongelar los alimentos que haya extraído del congelador puede usar uno de los métodos posibles, dependiendo del tipo y el propósito del alimento.

1. A temperatura ambiente
2. En horno microondas
3. Con aire caliente / en horno eléctrico sin ventilador
4. En el frigorífico

NOTA: Los alimentos congelados quizá no tengan la misma consistencia e integridad cuando se descongelen. No vuelva a congelar nunca los alimentos descongelados.

DESCONEXIÓN DEL CONGELADOR

- Extraiga los alimentos congelados que haya en el interior del aparato y colóquelos donde desee.
- Desconecte el congelador del enchufe.
- Si no va a utilizar el aparato durante un periodo prolongado, límpielo y séquelo. De lo contrario, la humedad que quede en las paredes del aparato puede hacer que se forme escarcha en el interior.



ATENCIÓN: Si el congelador va a guardarse en un entorno cerrado después de desenchufarlo, no lo tape con fundas de plástico. Como el plástico no deja pasar el aire, esto puede hacer que el aparato adquiera mal olor y condense agua. Debido a ello, la condensación puede dar lugar a corrosión. Si no guarda el aparato con la tapa abierta, puede formarse mal olor en el interior.

PARTE 3

LIMPIEZA, MANTENIMIENTO Y TRANSPORTE DEL CONGELADOR HORIZONTAL

PROCESO DE DESCONGELACIÓN

En el interior del aparato puede formarse una capa de escarcha debido a que la tapa se abre y se cierra. Si no abre la tapa del aparato con frecuencia y guarda los alimentos en paquetes cerrados, tardará más en formarse escarcha y hielo. Esta capa de escarcha y hielo reduce la eficiencia del aparato. Cuando el grosor del hielo sea mayor de 2-3 mm, debe realizar el proceso de descongelación inmediatamente.

Ponga el congelador en la posición "Super cooling" (* opcional) al menos unas 24 horas antes de empezar el proceso de descongelación. De este modo, sus alimentos estarán protegidos durante los procesos de descongelación y limpieza (máx. 1 hora). Extraiga los alimentos del interior del congelador y póngalos en el área de frío apropiada.

Para la operación de descongelación realice los procesos siguientes.

1. Desconecte el aparato del enchufe.
2. Vacíe el congelador.
3. Abra la puerta del aparato y espere a que el hielo se funda. (Figura 1)
5. Extraiga el tapón de drenaje girándolo. (Figura 2)
6. Coloque un recipiente justo debajo del tapón de drenaje y vacíelo cada vez que se llene. (Figura 3)
7. Cuando haya finalizado el proceso de descongelación, limpie el interior del aparato con un paño seco de algodón.
8. Coloque de nuevo el tapón de drenaje girándolo en sentido opuesto.
9. Conecte el aparato en el enchufe y déjelo funcionar vacío durante un mínimo de tres (3) horas en la posición "Super cooling".
10. Coloque los alimentos dentro del congelador.



Figura 1



Figura 2

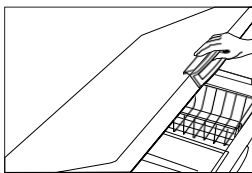

Figura 3

¡ATENCIÓN! Durante la descongelación no utilice ningún material ni metal que no esté recomendado por el fabricante. Puede dañar los componentes de refrigeración. Para raspar la escarcha que se forme en el interior del aparato debe utilizar, exclusivamente, el rascador que se incluye. Si utiliza otro objeto puntiagudo, afilado, metálico o similar, puede dañar el interior del aparato. Además, esto podría causar una fuga de gas. No utilice nunca agua ni ningún otro líquido para eliminar la escarcha de su congelador ni lo limpie nunca con aparatos limpiadores de vapor. Puede dañar el congelador o provocar descargas eléctricas. No utilice nunca ninguna fuente de calor (como un calentador eléctrico, calefactor, etc.) para acelerar el proceso de descongelación de su congelador. Estos dispositivos pueden dañar las partes de plástico del congelador. Tenga mucho cuidado cuando coloque alimentos congelados con hueso o materiales con cubiertas duras que sean apropiados para su uso en el aparato, de modo que estos elementos no dañen el interior.

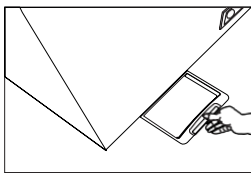
MANTENIMIENTO Y LIMPIEZA

- Realice el mantenimiento y limpieza, como mínimo, una vez al año para que el congelador funcione eficientemente.
- Antes de limpiar, desconecte del enchufe el cable de alimentación del congelador.
- Para el mantenimiento y la limpieza debe utilizar gafas protectoras. Esto le protegerá de posibles lesiones.
- No use nunca productos limpiadores domésticos ni materiales abrasivos que rayen, como sustancias limpiadoras. Para la limpieza no utilice nunca agua a presión o corriente.
- No lave nunca el interior ni el exterior del aparato. Puede dañar el congelador o provocar descargas eléctricas.

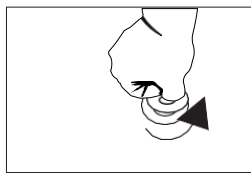
MANTENIMIENTO

Este producto no necesita mantenimiento periódico.

Limpieza del interior

- Ponga los alimentos congelados de su aparato en otro congelador o en un lugar apropiado y fresco, donde puedan mantener la temperatura.

- Espere a que el interior del aparato esté a temperatura ambiente antes de limpiarlo.

- Para el mantenimiento y la limpieza debe utilizar gafas protectoras. Esto le protegerá de posibles lesiones.

- Extraiga los accesorios.

- Limpie utilizando un paño suave de algodón y agua jabonosa tibia.

- Seque usando un paño seco de algodón. Las zonas que no se sequen pueden decolorarse con el tiempo.

- Debe asegurarse de que no quede humedad en el interior después de la limpieza.

Puede colocar de nuevo los alimentos en el congelador después de 3 horas desde su nueva puesta en marcha, de acuerdo con el método de funcionamiento indicado en este manual.

Limpieza del exterior

Limpie con un paño de algodón y agua tibia. No se debe permitir que el agua de limpieza entre en el panel de control frontal ni las partes de iluminación. Limpie la junta de la puerta solo con agua jabonosa limpia.

¡Atención! No utilice nunca productos limpiadores corrientes, detergentes que rayen ni productos químicos como ácido y ácido clorhídrico.

¡Atención! Como el aire ambiente cálido entra en el interior del aparato cuando se abre la tapa y el aire caliente que ha entrado se contrae cuando la tapa está cerrada, en el interior del congelador se hace el vacío. Si intenta abrir de nuevo la tapa al poco tiempo, le costará hacerlo.

Esto es normal y el problema desaparecerá después de 10 min.

PREPARATIVOS PARA LAS VACACIONES

Supongamos que se va de vacaciones por un breve tiempo.

Deje su congelador en funcionamiento.

Supongamos que se va de vacaciones por un periodo prolongado.

- Si desea apagar el congelador, consuma los alimentos almacenados y vacíelo.
- Después de ponerlo en la posición Off, desconecte el cable de alimentación del enchufe.
- Limpie y seque a fondo el interior antes de realizar el proceso de descongelación.
- Deje abierta la tapa superior para evitar que el congelador coja olor de moho.

Para el transporte:

1. Desconecte el cable de alimentación.
2. Descongele.
3. Limpie el interior y el suelo con un paño húmedo.
4. Coloque los elementos de plástico protectores para el transporte entre la tapa superior y el cuerpo.
5. Cargúelo en la posición de uso normal.

COMPROBACIONES ANTES DE LLAMAR AL SERVICIO AUTORIZADO

Si la luz roja de temperatura se enciende fija (significa que la temperatura interior es demasiado alta):

- Compruebe que la tapa esté cerrada correctamente.
- Compruebe que el congelador no esté cerca de ninguna fuente de calor.
- Compruebe que no haya una capa gruesa de escarcha en el interior.
- Compruebe que la rejilla de ventilación esté despejada.

Si el compresor funciona de forma continua:

- Compruebe si la temperatura ambiente es superior a +43°C.
- Compruebe si la tapa se abre con demasiada frecuencia.
- Compruebe que el botón del termostato no esté ajustado en una posición más fría de lo adecuado.
- Compruebe si es necesario limpiar la suciedad de las rejillas que hay detrás y en los lados del congelador que impida un flujo de aire adecuado.

Si la luz de alimentación se apaga y el congelador no funciona:

- Compruebe si se ha producido un corte de corriente.
- Compruebe si el cable de alimentación está conectado al enchufe.
- Compruebe si se ha fundido el fusible de la red doméstica.
- Compruebe si el cable de alimentación está roto.
- Si la luz de alimentación no está encendida, pero el congelador funciona: tiene que cambiarse la bombilla. Solicite asistencia al servicio autorizado para solucionar el problema.

Si el congelador funciona, pero hace ruido:

- Compruebe si el congelador toca las paredes de algún mueble y causa vibración.
- Compruebe que las patas del congelador estén bien apoyadas en el suelo.

Si el congelador produce olor:

- Guarde los alimentos que puedan producir olor en recipientes cerrados.
- Limpie el interior del congelador.

Qué hacer si se produce un corte de corriente

En primer lugar, infórmese de cuánto durará el corte. Si no va a durar más de 12 horas, puede dejar los alimentos en el congelador. Durante ese tiempo, no abra nunca la tapa superior. Si el corte dura más de 12 horas y algunos alimentos han empezado a descongelarse, tiene que utilizarlos en un plazo de 24 horas (para congelarlos de nuevo una vez cocinados).

¿Qué es la condensación?

Es normal que se formen depósitos de humedad en su congelador con determinadas condiciones medioambientales, si se ha colocado en un ambiente húmedo o poco ventilado (como un sótano o garaje, donde la humedad sea alta). Cuando la humedad es alta, la condensación puede verse en forma de gotas de agua en el ambiente.

Esto no afectará al funcionamiento del congelador. Lo único que debe hacer en este caso es limpiar las gotas de agua con un paño suave. Llame al servicio autorizado si el congelador no funciona a pesar de haber seguido las instrucciones indicadas en el manual del usuario y de haber realizado la comprobación.

Mantenga cerrada la tapa del congelador hasta que acuda el técnico de servicio.

PARTE 5

CUMPLIMIENTO CON LA DIRECTIVA WEEE Y ELIMINACIÓN DEL APARATO FUERA DE SERVICIO



1. Este producto no contiene materiales nocivos ni prohibidos descritos en el "Reglamento sobre el Control de los Residuos de Aparatos Eléctricos y Electrónicos" publicado por el Ministerio de Medio Ambiente y Urbanización de Turquía. Cumple con la directiva de Residuos de Aparatos Eléctricos y Electrónicos (WEEE).

2. Este producto se ha fabricado con piezas y materiales de alta calidad que pueden reutilizarse y reciclarse. Por lo tanto, no debe eliminar el producto con la basura doméstica normal al finalizar su vida útil. Debe ser depositado en un punto de recogida de residuos destinado al reciclado de equipamientos eléctricos y electrónicos. Compruebe estos puntos con las autoridades locales de su zona. Ayude a proteger el medio ambiente y los recursos naturales reciclando productos usados. Por la seguridad de los niños, corte el cable de alimentación y, antes de eliminar el producto, anule el mecanismo de cierre de modo que no funcione.

INFORMACIÓN EN EL EMBALAJE

Los materiales de embalaje del producto se fabrican con materiales reciclables, de acuerdo con nuestros Reglamentos medioambientales nacionales. No elimine los materiales de embalaje con la basura doméstica u otros residuos. Llévelos a los puntos de recogida de materiales de embalaje establecidos por las autoridades locales.

Siga las instrucciones indicadas en el manual del usuario.

Si su congelador no funciona normalmente a pesar de haber realizado la comprobación

llame al servicio autorizado

Corberó

**ARCA
CONGELADORA
HORIZONTAL**



CCHSF459W / CCHSF561W / CCHSF621W

MANUAL DO UTILIZADOR



Caro cliente,

Obrigado por ter adquirido este produto. Este aparelho foi fabricado na nossa fábrica moderna, meticulosamente, respeitando a natureza, cumprindo o nosso conceito global de qualidade e o nosso objetivo é garantir que o utiliza da forma mais eficiente possível.

A fim de assegurar que a arca congeladora que adquiriu mantém as suas características durante um longo período de tempo, tão eficientemente quanto possível e em tão boas condições quanto no primeiro dia, recomendamos que leia atentamente o manual do utilizador antes de o utilizar e que o guarde sempre.

NOTA:

Este manual do utilizador é válido para vários modelos. Algumas das características listadas no manual podem não estar presentes no seu aparelho. Estas características estão marcadas com um * A instalação e colocação em serviço do seu produto deve ser efetuada por um representante de serviço autorizado.

"LEIA AS INSTRUÇÕES ANTES DE INSTALAR OU UTILIZAR O APARELHO".

Este produto foi fabricado numa fábrica moderna de uma forma amiga do ambiente e da natureza.

"Em conformidade com a Diretiva de Resíduos de Equipamentos Elétricos e Eletrónicos (REEE)".

CONTEÚDO

PARTE 1

Avisos de segurança..... 4

PARTE 2

Visão geral e especificações técnicas 8

Dados técnicos 9

PARTE 3

Limpeza, manutenção e transporte da arca congeladora... 19

Preparativos para as férias 22

PARTE 4

Verificações antes de ligar para o serviço autorizado..... 23

PARTE 5

Conformidade com a diretiva REEE e eliminação de equipamentos desativados e da embalagem..... 25

AVISOS DE SEGURANÇA

1. A sua arca congeladora foi concebida para funcionar com a alimentação normal de 220-240 V 50 Hz. Se forem utilizadas tensões diferentes, o congelador pode ser irreversivelmente danificado e pode ocorrer um incêndio.

2. Não instale a arca congeladora num local exposto à luz solar direta ou perto de fontes de calor como fogões, aquecedores, fornos, radiadores e fontes de infravermelhos. Caso contrário, isto pode fazer com que a arca congeladora se torne ineficiente, danificada e inutilizável.

3. Instale-a num local seco onde não existam obstáculos à circulação do ar.

4. Limpe o interior do aparelho antes de o utilizar pela primeira vez.

5. Não permita que crianças entrem ou brinquem perto dela.

6. Se a sua arca congeladora horizontal tiver uma fechadura, mantenha-a fechada e guarde a chave num local seguro fora do alcance das crianças. Quando a arca congeladora atingir o fim da sua vida útil, desative a fechadura antes da sua eliminação. É extremamente importante que nenhuma criança entre na arca congeladora. Isto pode ser muito

perigoso.

7. Para sua própria segurança, para evitar os riscos de electrocução e incêndio, a sua cablagem elétrica deve ter um sistema de fusíveis correspondente a um dispositivo de corrente residual. Não assumimos qualquer responsabilidade por avarias ou danos que possam ocorrer se o aparelho for utilizado numa rede elétrica não ligada à terra.

8. Não colocar materiais explosivos ou inflamáveis no interior do congelador.

9. Utilizar apenas o raspador incluído para raspar a geada do interior do aparelho. Se utilizar qualquer outro objeto pontiagudo, afiado, metálico ou semelhante, pode danificar o interior do aparelho. Além disso, isto poderia causar uma fuga de gás.

10. Após a instalação do congelador no seu local final, deixe-a repousar durante um mínimo de 2 horas antes de começar a utilizá-la.

11. A arca congeladora foi concebida para uso interior. Não a utilize ao ar livre.

12. A arca congeladora deve ser instalada, posicionada, mantida e limpa de acordo com o manual. A garantia será invalidada se a arca congeladora for danificada devido ao não cumprimento do manual.

13. O impacto de um objeto afiado e pontiagudo ou

o contacto de um material extremamente quente com a parte de vidro dos aparelhos com tampa de vidro pode partir o vidro, pelo que se deve ter extremo cuidado. (A opção de tampa de vidro varia em função do modelo).

14. Instale o aparelho num piso nivelado e não inclinado para evitar o seu escorregamento e queda.

15. Em caso de mau funcionamento, o cliente é responsável pelas medidas necessárias para proteger os alimentos dentro do aparelho. Não assumimos qualquer responsabilidade por deterioração alimentar como resultado de operação ou utilização imprópria.

16. Não ligar a arca congeladora usando uma extensão ou uma base com várias fichas.

17. Nunca utilizar água pressurizada para a limpeza. A água pressurizada pode danificar peças sob tensão.

18. Os materiais de embalagem do aparelho devem ser mantidos fora do alcance das crianças. Os materiais de embalagem (nylon, esferovite, etc.) podem representar um perigo para as crianças.

19. O aparelho não pode ser utilizado por pessoas com deficiências físicas, visuais, auditivas ou mentais, ou por crianças ou pessoas sem formação, sem a supervisão da pessoa que é responsável pela

sua segurança.

20. Abrir a tampa da arca congeladora apenas quando necessário. Quando não for este o caso, deve certificar-se de que a tampa está devidamente fechada.

21. Se houver uma falha de energia, desligue o aparelho da tomada. Volte a ligá-lo dentro de 20 minutos, quando tiver a certeza de que a rede elétrica voltou ao normal.

22. Não traga animais de estimação ou animais selvagens para a arca congeladora nem permita a sua entrada. Estes animais podem danificar o sistema elétrico do aparelho e causar um incêndio.

23. Em vez de encher a arca congeladora até à capacidade, o melhor método é colocar os alimentos um de cada vez e adicionar mais quando os alimentos mais recentes tiverem congelado. Se a arca congeladora estiver completamente cheia de uma só vez, pode não arrefecer adequadamente, uma vez que o fluxo de ar frio será insuficiente.

24. Não colocar alimentos que foram recentemente colocados na arca congeladora em contacto com alimentos que já estão congelados.



Atenção!

- **Este aparelho contém gás inflamável e explosivo R290 ou R600a. As aberturas de ventilação na tampa ou no corpo do aparelho devem ser mantidas desobstruídas.**

As ferramentas mecânicas ou outros dispositivos não devem ser utilizados para acelerar o processo (descongelamento) para além dos recomendados pelo fabricante.

- **O sistema de arrefecimento não deve ser danificado.**

- **Nenhum dispositivo elétrico para além dos recomendados pelo fabricante deve ser utilizado no interior do compartimento de armazenamento de alimentos.**

- **Para reduzir o perigo de inflamabilidade, a instalação e reparação deste dispositivo só deve ser efetuada por representantes de serviço.**

VISÃO GERAL E ESPECIFICAÇÕES TÉCNICAS

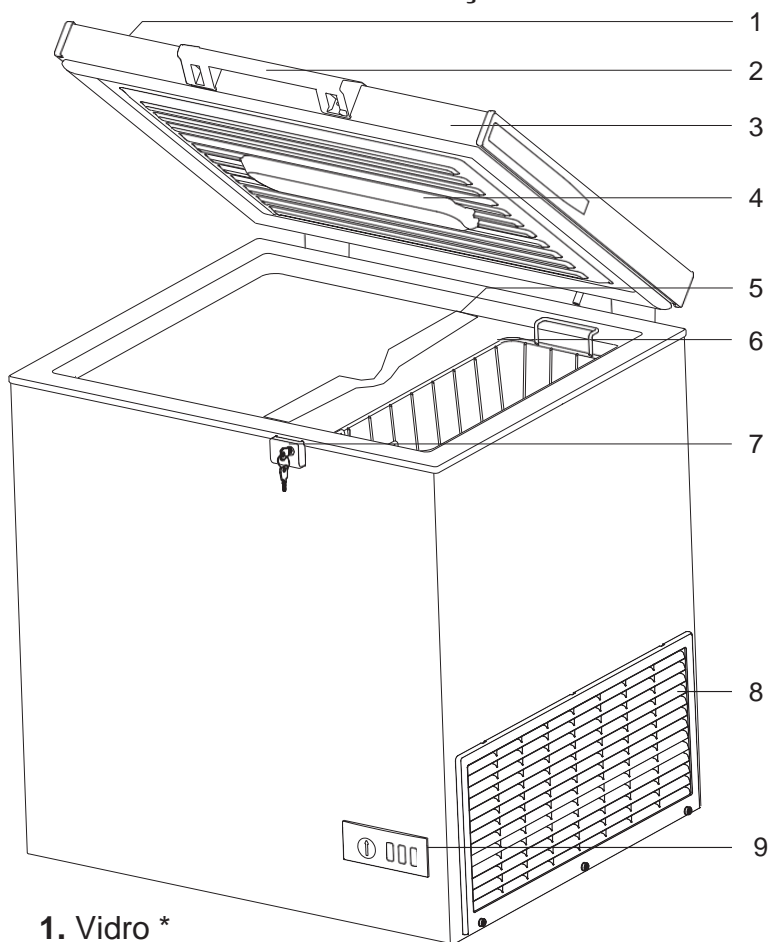

1. Vidro *
2. Puxador da porta *
3. Tampa superior
4. Luz *
5. Separador *
10. Cesto de armazenamento *
11. Fechadura *
12. Grelha do compressor

DADOS TÉCNICOS

Modelo	CCHSF459W	CCHSF621W	CCHSF561W
Categoria de fabrico	Arca congeladora horizontal	Arca congeladora horizontal	Arca congeladora horizontal
Volume bruto total (l)	469	635	572
Volume líquido total (l)	459	621	561
Sistema de arrefecimento	Estático	Estático	Estático
Tempo de subida de temperatura (hora)	35	39	35
Classe climática EN16825:2016	5 / CC1 (40°C / 40%)	5 / CC1 (40°C / 40%)	5 / CC1 (40°C / 40%)
Nível de ruído (dB(A))	41-45dB	41-45dB	41-45dB
Altura (mm)	840	840	840
Largura (mm)	1492	1899	1775
Profundidade (mm)	765 <i>(com pega)</i>	765 <i>(com pega)</i>	765 <i>(com pega)</i>
Peso líquido (kg)	57,5	68	65
Entrada de energia (V/Hz)	220-240V/ 50Hz	220-240V/ 50Hz	220-240V/ 50Hz
Potência total (W)	170w	200 W	200 W
Classe energética	C	C	C

PARTE 3

INSTALAÇÃO DO CONGELADOR E ARRANQUE INICIAL

4. Remover os elementos de proteção de transporte de plástico entre a tampa superior e o corpo.

5. É essencial assegurar a circulação de ar na parte de trás do aparelho para que a arca congeladora funcione de forma mais eficiente. Deve-se deixar pelo menos 20 cm de espaço nas laterais do aparelho.

6. Após a instalação da arca congeladora, deixe-a de pé durante pelo menos 2 horas sem a deslocar antes de começar a utilizá-la. Em seguida, ligar o aparelho.



A tensão e a frequência da linha devem corresponder aos valores indicados na etiqueta na parte de trás do aparelho. Se a tensão da linha for demasiado baixa ou demasiado alta em relação aos valores indicados, fornecer a tensão desejada utilizando um regulador de tensão. Deve ser consultado um electricista qualificado para solucionar o problema. O fusível da tomada na qual o aparelho está ligado deve ser classificado como 16 A, no máximo.

***Botão amarelo de congelação rápida:** Utilizado para congelação rápida durante o arranque inicial ou na instalação de um novo aparelho. Desligar após um máximo de 48 horas.

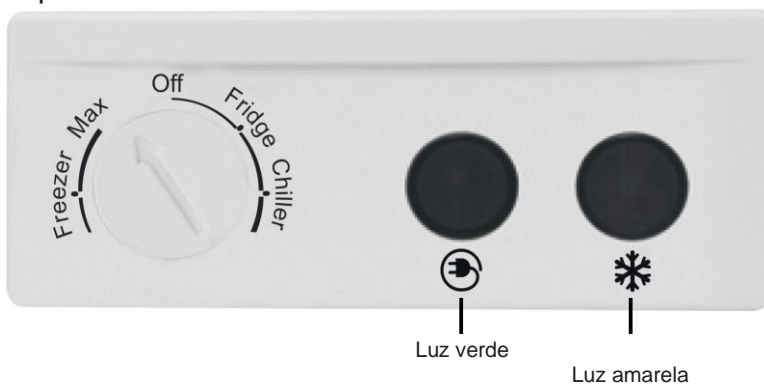

Ajuste do termóstato

• **Para utilizar o aparelho como frigorífico ou refrigerador:** Rodar a seta no termóstato para a posição Fridge (frigorífico), rodando-o para a direita. No modo frigorífico, a temperatura interior estará entre 3 ~ 6°C. E para preservar os produtos de carne, rode a seta no termóstato para a posição Chiller (refrigerador). Nesta posição, a temperatura interior situar-se-á entre +1 ~ -1°C.

• **Para utilizar o aparelho como congelador:** Pode colocar o termóstato na posição de congelador, dependendo da temperatura ambiente, do local onde o utiliza e da frequência com que abre a tampa.

UTILIZAÇÃO DA ARCA CONGELADORA HORIZONTAL

Cuidado! Não colocar alimentos quentes ou garrafas quentes dentro da arca congeladora, pois podem explodir e entornar bebidas no seu interior.

4. Ligar a arca congeladora a uma tomada com ligação à terra. A luz verde de potência e a luz vermelha de temperatura acenderão no painel de controlo.

5. Ajustar o botão do termóstato para a posição desejada.

6. Colocar o botão na posição de congelação rápida e ligar o congelador durante um mínimo de 24 horas antes de colocar os alimentos frescos. Não abrir a tampa superior durante 24 horas.

Cuidado! Não abrir a tampa superior para evitar que a temperatura suba no caso de falha prolongada de energia.

Atenção! Colocar os alimentos a serem arrefecidos na posição do frigorífico de modo a que haja um espaço de 1,5 - 2 cm para as paredes laterais da arca congeladora. Isto assegura a circulação do ar e mesmo a conservação dos alimentos. Se os alimentos estiverem em contacto com as paredes laterais da arca congeladora, podem ocorrer geadas, descoloração, etc.

Descongelamento de alimentos congelados

Para descongelar os alimentos que retirou da arca congeladora, pode utilizar um dos métodos possíveis, dependendo do tipo e da finalidade dos alimentos.

5. À temperatura ambiente
6. Em forno microondas
7. Com ar quente / em forno elétrico sem ventilador
8. No frigorífico

NOTA: Os alimentos congelados podem não ter a mesma consistência e integridade quando descongelados. Nunca recongelar alimentos descongelados.

DESCONEXÃO DA ARCA CONGELADORA

- Retire os alimentos congelados dentro do aparelho e coloque-os onde os quiser.
- Desligar a arca congeladora da tomada.
- Se o aparelho não for utilizado durante um longo período de tempo, limpe-o e seque-o. Caso contrário, a humidade deixada nas paredes do aparelho pode provocar a formação de geada no interior.

CUIDADO: Se a arca congeladora for armazenada num ambiente fechado depois de a desligar, não a cubra com coberturas plásticas. Como o plástico não permite a passagem de ar, isto pode fazer com que o aparelho desenvolva um mau cheiro e condensação de água. Como resultado, a condensação pode levar à corrosão. Se não guardar o aparelho com a tampa aberta, pode desenvolver-se um mau cheiro no interior do aparelho.

PARTE 3

LIMPEZA, MANUTENÇÃO E TRANSPORTE DA ARCA

CONGELADORA HORIZONTAL

PROCESSO DE DESCONGELAÇÃO

Pode formar-se uma camada de gelo no interior do aparelho devido à abertura e fecho da tampa. Se não abrir frequentemente a tampa do aparelho e guardar os alimentos em embalagens fechadas, demorará mais tempo a formar gelo e geada. Esta camada de geada e gelo reduz a eficiência do aparelho. Quando a espessura do gelo for superior a 2-3 mm, deverá realizar imediatamente o processo de descongelação.

Ajustar o congelador para "Super cooling" (* opcional) pelo menos 24 horas antes de iniciar o processo de descongelação. Desta forma, os seus alimentos serão protegidos durante os processos de descongelação e limpeza (máx. 1 hora). Retirar os alimentos do interior do congelador e colocá-los na área de arrefecimento apropriada.

Para a operação de descongelamento, realizar os seguintes processos.

4. Desligar o aparelho da tomada.
5. Esvaziar a arca congeladora.
6. Abrir a porta do aparelho e esperar que o gelo derreta. (Figura 1)
11. Retirar o bujão de drenagem, virando-o para fora. (Figura 2)
12. Colocar um recipiente logo abaixo do bujão de drenagem e esvaziá-lo cada vez que estiver cheio. (Figura 3)
13. Quando o processo de descongelação estiver completo, limpar o interior do aparelho com um pano de algodão seco.
14. Substituir o tampão de drenagem rodando-o na direção oposta.
15. Ligar o aparelho à tomada e deixá-lo funcionar vazio durante pelo menos três (3) horas na posição "Super cooling".
16. Colocar os alimentos dentro do congelador.



Figura 1



Figura 2

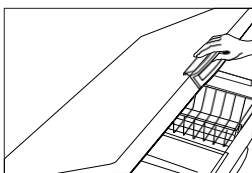

Figura 3

CUIDADO! durante o degelo, não utilizar nenhum material ou metal que não seja recomendado pelo fabricante. Isto pode danificar os componentes de refrigeração. Utilizar apenas o raspador incluído para raspar a geada que se forma no interior do aparelho. Se utilizar qualquer outro objeto pontiagudo, afiado, metálico ou semelhante, pode danificar o interior do aparelho. Além disso, isto poderia causar uma fuga de gás. Nunca utilize água ou qualquer outro líquido para remover a geada da sua arca congeladora e nunca a limpe com produtos de limpeza a vapor. Pode danificar o congelador ou causar choque elétrico. Nunca utilize qualquer fonte de calor (como um aquecedor elétrico, aquecedor, etc.) para acelerar o processo de descongelamento da sua arca congeladora. Estes dispositivos podem danificar as partes de plástico da arca congeladora. Tenha muito cuidado ao colocar alimentos congelados com ossos ou materiais de cobertura duros que sejam adequados para utilização no aparelho, para que estes artigos não danifiquem o interior.

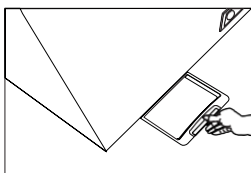
MANUTENÇÃO E LIMPEZA

- Efetuar a manutenção e limpeza pelo menos uma vez por ano para manter a arca congeladora a funcionar eficientemente.
- Antes de limpar, desligar o cabo de alimentação da arca congeladora da tomada.
- Os óculos de proteção devem ser usados para manutenção e limpeza. Isto irá protegê-lo de possíveis ferimentos.
- Nunca utilizar produtos de limpeza domésticos ou materiais abrasivos para arranhar, tais como agentes de limpeza. Nunca utilizar água pressurizada ou corrente para a limpeza.
- Nunca lavar o interior ou o exterior do aparelho. Pode danificar a arca congeladora ou causar choque elétrico.

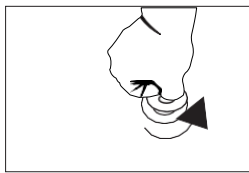
MANUTENÇÃO

Este produto não requer manutenção periódica.

Limpeza interior

- Coloque os alimentos congelados no seu aparelho noutra arca congeladora ou num local fresco adequado onde possa manter a sua temperatura.

- Esperar até que o interior do aparelho esteja à temperatura ambiente antes de o limpar.

- Os óculos de proteção devem ser usados para manutenção e limpeza. Isto irá protegê-lo de possíveis ferimentos.

- Retirar os acessórios.

- Limpar com um pano macio de algodão e água morna com sabão.

- Secar com um pano de algodão seco. As áreas que não secam podem descolorar com o tempo.

- Deve assegurar-se que não permaneça humidade no interior após a limpeza.

Pode voltar a colocar os alimentos na arca congeladora após 3 horas de reinício, de acordo com o método de funcionamento indicado neste manual.

Limpeza do exterior

Limpar com um pano de algodão e água morna. Não deve ser permitida a entrada de água de limpeza no painel de controlo frontal e nas peças de iluminação. Limpar a vedação da porta apenas com água limpa e com sabão.

Cuidado! Nunca utilizar agentes de limpeza correntes, detergentes que risquem ou produtos químicos tais como ácido e ácido clorídrico.

Atenção! Como o ar ambiente quente entra no aparelho quando a tampa está aberta e o ar quente que entrou no aparelho se contrai quando a tampa é fechada, é criado um vácuo dentro da arca congeladora. Se tentar abrir a tampa novamente após um curto período de tempo, será difícil fazê-lo.

Isto é normal e o problema desaparecerá após 10 minutos.

PREPARATIVOS PARA AS FÉRIAS

Suponha que vai de férias por um curto período de tempo.

Deixe a sua arca congeladora em funcionamento.

Suponha que vai de férias por um período de tempo prolongado.

- Se quiser desligar a arca congeladora, consuma os alimentos armazenados e esvazie a arca congeladora.
- Depois de a ter mudado para a posição Desligado, desligar o cabo de alimentação da tomada elétrica.
- Limpar e secar bem o interior antes de descongelar.
- Deixar a tampa superior aberta para evitar que a arca congeladora cheire a bolor.

Para transporte:

6. Desligar o cabo de alimentação.
7. Descongelar.
8. Limpar o interior e o chão com um pano húmido.
9. Colocar os elementos de proteção de transporte de plástico entre a tampa superior e o corpo.
10. Carregar na posição de uso normal.

VERIFICA ANTES DE CHAMAR O SERVIÇO AUTORIZADO

Se a luz vermelha da temperatura acender de forma estável (significa que a temperatura interior está demasiado elevada):

- Verificar se a tampa está devidamente fechada.
- Verificar se a arca congeladora não está perto de nenhuma fonte de calor.
- Verificar se não há camada espessa de geada no interior.
- Verificar se a grelha de ventilação está desobstruída.

Se o compressor funcionar continuamente:

- Verificar se a temperatura ambiente é superior a +43°C.
- Verificar se a tampa se abre com demasiada frequência.
- Verificar se o botão do termóstato não está regulado para uma regulação mais fria do que a apropriada.
- Verificar se é necessário limpar qualquer sujidade das grelhas atrás e nas laterais da arca congeladora que impeça o fluxo de ar adequado.

Se a luz elétrica se apagar e a arca congeladora não funcionar:

- Verificar se ocorreu uma falha de energia.
- Verificar se o cabo de alimentação está ligado à tomada elétrica.
- Verificar se o fusível na rede doméstica explodiu.
- Verificar se o cabo de alimentação está partido.
- Se a luz de alimentação não estiver ligada, mas a arca congeladora funcionar: a lâmpada deve ser substituída. Solicitar a assistência do serviço autorizado para resolver o problema.

Se a arca congeladora funcionar, mas fizer barulho:

- Verificar se a arca congeladora toca nas paredes de algum móvel e provoca vibrações.
- Verificar se as pernas da arca congeladora estão firmemente no chão.

Se a arca congeladora produzir odor:

- Armazenar os alimentos produtores de odores em recipientes fechados.
- Limpar o interior da arca congeladora.

O que fazer em caso de falha de energia

Antes de mais nada, descubra quanto tempo durará o corte. Se não durar mais de 12 horas, pode deixar os alimentos na arca congeladora. Durante este tempo, nunca abrir a tampa superior. Se o corte durar mais de 12 horas e alguns alimentos tiverem começado a descongelar, é necessário utilizá-los dentro de 24 horas (para os congelar novamente depois de cozinhados).

O que é a condensação?

É normal que se formem depósitos de humidade na sua arca congeladora sob certas condições ambientais se esta tiver sido colocada num ambiente húmido ou mal ventilado (tal como uma cave ou garagem, onde a humidade é elevada). Quando a humidade é elevada, a condensação pode ser vista sob a forma de gotículas de água no ambiente.

Isto não irá afetar o funcionamento da arca congeladora. A única coisa que se deve fazer neste caso é limpar as gotas de água com um pano macio. Ligue para o serviço autorizado se a arca congeladora não funcionar, apesar de ter seguido as instruções dadas no manual do utilizador e ter efetuado a verificação.

Manter a tampa da arca congeladora fechada até à chegada do técnico de serviço.

PARTE 5

CONFORMIDADE COM A DIRETIVA REEE E ELIMINAÇÃO DO EQUIPAMENTO DESATIVADO



1. Este produto não contém quaisquer materiais nocivos ou proibidos descritos no "Regulamento sobre o Controlo de Resíduos de Equipamento Elétrico e Eletrónico" emitido pelo Ministério do Ambiente e Urbanização da Turquia. Cumpra a Diretiva sobre Resíduos de Equipamentos Elétricos e Eletrónicos (REEE).

2. Este produto foi fabricado com peças e materiais de alta qualidade que podem ser reutilizados e reciclados. Por conseguinte, o produto não deve ser eliminado com o lixo doméstico normal no fim da sua vida útil. Deve ser levado para um ponto de recolha para a reciclagem de equipamento elétrico e eletrónico. Por favor, consulte as suas autoridades locais para estes pontos. Ajude a proteger o ambiente e os recursos naturais através da reciclagem de produtos usados. Para a segurança das crianças, cortar o cabo elétrico e, antes de eliminar o produto, inutilize o mecanismo de bloqueio para que este não funcione.

INFORMAÇÃO SOBRE A EMBALAGEM

Os materiais de embalagem do produto são feitos de materiais recicláveis em conformidade com os nossos regulamentos ambientais nacionais. Não elimine os materiais de embalagem com os seus resíduos domésticos ou outros resíduos. Leve-os para os pontos de recolha de materiais de embalagem criados pelas suas autoridades locais.

Siga as instruções do manual do utilizador.

Se a sua arca congeladora não funcionar normalmente, apesar de ter sido verificada contacte o serviço autorizado

Corberó

COMMERCIAL CHEST FREEZER



CCHSF459W / CCHSF561W / CCHSF621W

USER MANUAL



Thank you for choosing products. Our goal is to ensure you to use this product manufactured in compliance with the sense of total quality, at our modern plant, in a meticulous working ambient and without harming the nature, in a most efficient way.

In order for the chest freezer you have purchased sustain its first day features for a long time and serve you in the most efficient manner, we recommend that you read the user manual carefully before using your chest freezer and keep the manual in perpetuity.

NOTE:

This User Manual has been prepared for a multitude of the models. Some features indicated in the Manual may not be available in your product. Such features are marked with an * Have the mounting and introduction of your product performed by an authorised service agent.

"READ THE INSTRUCTIONS BEFORE INSTALLING OR OPERATING THE APPLIANCE."

This product has been manufactured at the modern plants respectful to the environment without harming the nature.

"Complies with the WEEE Directive"



CONTENTS

PART 1

Safety Warnings 4

PART 2

Overview and Technical Specifications..... 8

Technical Table..... 9

PART 3

Cleaning, Maintenance and Transportation of Your Chest
Freezer.....19

Things to Do on Vacations 22

PART 4

Things to Do Before Calling the Authorised Service23

PART 5

Compliance With WEEE Regulation And Disposing of the
Waste Product and Package Info 25



SAFETY WARNINGS

1. You freezer is set to 220-240 V 50 Hz urban mains electricity. Using different voltages may render your freezer unusable and cause fire.

2. Do not place your chest freezer anywhere directly exposed to the sunlight and around impact areas of heating sources such as stove, heater core, oven, furnace, radiant heater and infra-red heater. Otherwise, such cases may cause your freezer to experience performance decreases, get damaged and become inoperable.

3. For mounting, choose a dry location where the air circulation is not restricted.

4. Clean inside of the product before the first use.

5. Do not allow children to get in and play around the product.

6. If your chest freezer has a lid lock, keep your freezer locked and keep the keys in a safe place, out of the reach of children. Once the lifetime of your chest freezer is over, disable the lid lock before disposing. It is extremely important that the children do not stay inside the chest freezer. It can be dangerous to stay inside the chest freezer.

7. For your own safety, so as to avoid electric



shock and risk of fire, your electric wiring must definitely have a fuse system that is of a residual current device. We are not responsible for any malfunction or damages that may occur if the product is used on an electric network which has not been grounded.

8. Do not put explosive and flammable materials inside the chest freezer.

9. Do not use any other items to scrape frost than the frost-scraper apparatus provided with your product. Otherwise, by using sharp, pointed or metal-like object, you may damage the inner wall of the freezer. Besides, misuse of the product may result in gas leakage.

10. After you place your freezer on the dedicated area, keep it at least for 2 hours without moving before starting to use.

11. Your freezer has been designed for indoor use. Do not use it outdoors.

12. Installation, placement, maintenance and cleaning of the freezer must be performed as indicated in the manual. Your warranty will be void if your freezer gets damaged owing to the faulty use of the manual.

13. Since a strike of sharp, pointed object or the touch of an extremely hot material to vitreous part

of the glass-lidded products may break the glasses, please pay great attention on this issue. (Glass lid option varies depending on the model.)

14. Place your appliance on a flat floor that is not sloping so as to prevent it from sliding and falling down.

15. To take the necessary measurements for the foods inside of the product in case of any malfunction is totally under initiative of the consumer. Our company shall not be held responsible for the spoilage of the foods stemming from any malfunction or misuse.

16. Do not use the freezer with an extension cord or multi socket.

17. Never use pressurised water for cleaning. Pressurised water may cause damages in the live parts.

18. Keep the package materials of the appliance out of the reach of children. The package materials (nylon, styrofoam, etc.) may be a hazard risk for children.

19. The device must not be used by the physically, visually, aurally, mentally disabled and by children and persons who lack knowledge without being supervised by the ones who are responsible for their safety.

20. Open the lid of the freezer only when necessary.



When it is not, make sure the lid is closed properly.



21. Unplug the product in case of any power interruption. Plug it after 20 minutes when you are sure that the electricity network has returned to normal.

22. Do not put any pets or wild animals inside the product and do not allow them to enter. These creatures may damage the electrical system of the product and cause fire.

23. Instead of filling your freezer at full capacity, to load the foods part by part and add more foods after the recent ones are frozen is a more healthy method. On the full capacity loadings made all at once, cooling operation of your freezer may not be adequate as sufficient cool air flow cannot be provided.

24. Do not contact the foods you have recently put inside the freezer with the ones that are frozen.



Attention!

- **This device contains flammable and explosive gas R290 or R600a. The ventilation holes on the cover or body of the device must be kept on.**

Mechanical tools or any other set-ups must not be used to expedite the (defrosting) process other than the models recommended by the manufacturer.

- **No damage must be done to the cooling system.**
- **As long as they are not the items recommended by the manufacturer, no electrical appliance must be used inside the food storage compartment of the device.**
- **The installation and repair of this device must be carried out only by service agents to reduce the danger of flammability.**

PART 2 OVERVIEW AND TECHNICAL SPECIFICATIONS

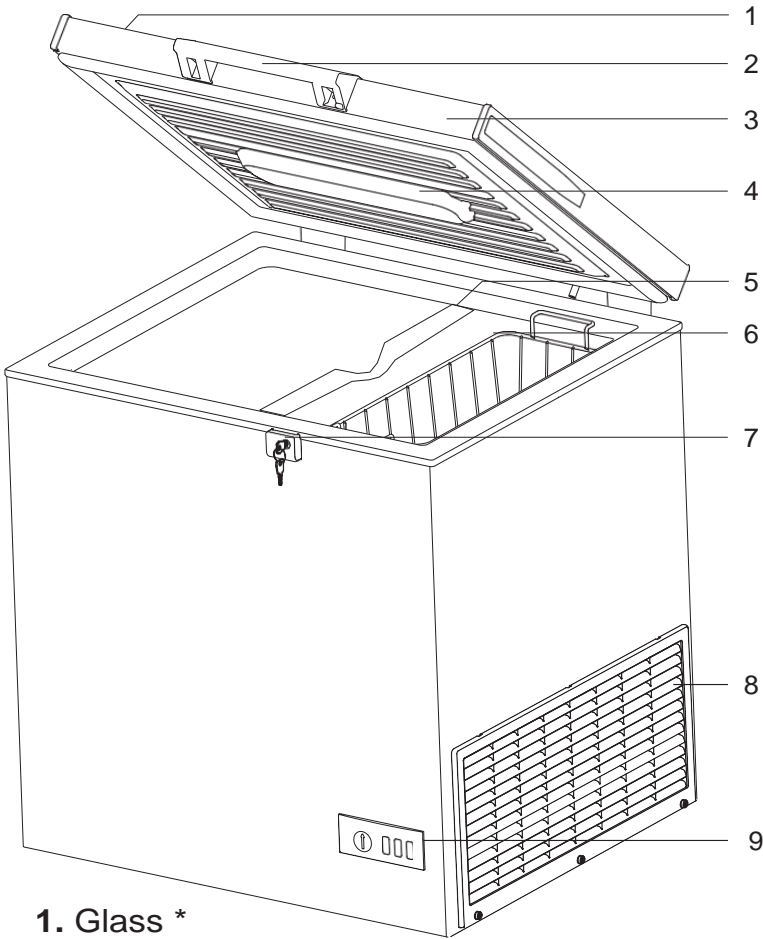

- 1. Glass *
 - 2. Door Handle *
 - 3. Upper Lid
 - 4. Illumination *
 - 5. Separator *
 - 13. Storage Basket *
 - 14. Lock *
 - 15. Comp. Blind
 - 16. Control Panel *
- Optional *

TECHNICAL TABLE

Model	CCHSF459W	CCHSF621W	CCHSF561W
Manufacture Category	Horizontal chest freezer	Horizontal chest freezer	Horizontal chest freezer
Total Gross Volume (l)	469	635	572
Total Net Volume (l)	459	621	561
Cooling System	Static	Static	Static
Temperature Increase Time (hour)	35	39	35
Climate Class EN16825:2016	5 / CC1 (40°C / 40%)	5 / CC1 (40°C / 40%)	5 / CC1 (40°C / 40%)
Noise Level (dB(A))	41-45dB	41-45dB	41-45dB
Height (mm)	840	840	840
Width (mm)	1492	1899	1775
Depth (mm)	765 <i>(with handle)</i>	765 <i>(with handle)</i>	765 <i>(with handle)</i>
Net Weight (kg)	57,5	68	65
Power Input (V/Hz)	220-240V/ 50Hz	220-240V/ 50Hz	220-240V/ 50Hz
Total Power (W)	170w	200 W	200 W
Energy Class	C	C	C

PART 3

MOUNTING YOUR CHEST FREEZER AND FIRST START-UP

7. Remove the plastic transportation stiffener elements which have been placed between the upper lid and the body.

8. It is compulsory to have an air circulation at the backside so as to get a satisfying efficiency from the freezer. You should leave at least 20cm space at the sides of your chest freezer.

9. After mounting the freezer, expect at least for 2 hours without moving before starting to use it. Then plug your device.



Line voltage and frequency must correspond to the values written on the label located on the backside of the product. If the line voltage is too lower or higher than the indicated values, supply the desired voltage by assuredly using a voltage regulator. You may consult a qualified electrician in regard to this issue. The fuse of the wall-socket where your device is plugged must be 16A maximum.

***Yellow Quick Freeze Button:** Used for quick freeze during initial start up or when placed a new product. Turn off after maximum 48 hours from pressing.

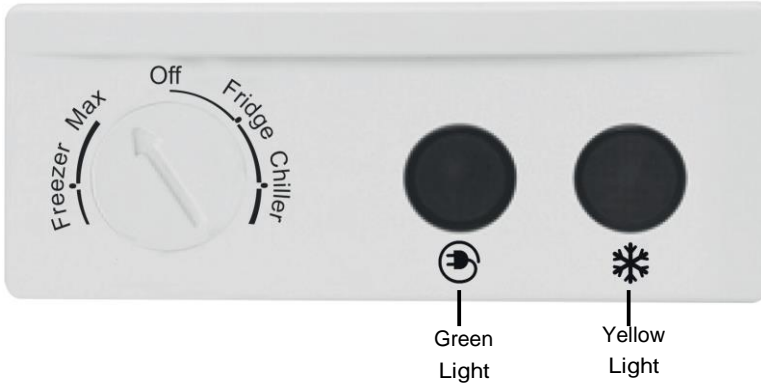

Setting the Thermostat

- **To use your product as a chest freezer:** Switch the thermostat arrow to Fridge position by rotating in the clockwise direction. In Fridge mode, the inner temperature will be between 3 ~ 6°C. And to keep the meat products, switch the thermostat arrow to Chiller position. On this position, the inner temperature will be between +1 ~ -1°C.

- **To use your product as chest freezer:** You can switch the thermostat to Freezer position depending on the ambient temperature, the place where you use and how often the upper lid is opened.

USING YOUR CHEST FREEZER

Attention! Do not put hot foods, bottles as they may blow out and sparkling drinks inside your freezer.

7. Plug your freezer into a grounded wall-socket. The green coloured power network warning light and red coloured temperature warning on the control panel light will be lit.

8. Set the thermostat knob to any position you wish.



9. Set the knob to quick freezing position and switch the freezer on at least 24 hours before loading the fresh foods. Do not open the upper lid for 24 hours.

Attention! Do not open the upper lid not to cause heat loss in case of any long-term power interruptions.

Attention! Load the foods that you wish to cool on Fridge position in a way that there will be spaces of 1.5 - 2cm by the side walls of the freezer. So the air circulation is ensured and the foods are kept homogeneously. If the foods contact the side walls of the freezer, then cases like frosting, tarnishing, etc. may occur.

Defrosting the Frozen Foods

You can use one of the methods to defrost the foods you have taken out of the freezer depending on the type and purpose.

9. At ambient temperature

10. In microwave oven

11. Hot air space / In electric oven without fan

12. In refrigerator

NOTE: Your frozen foods may not be in the same consistency and integrity after being frozen. Never re-freeze the foods that you have defrosted.

SWITCHING THE FREEZER OFF

- Take the frozen foods inside your product to anywhere you may like.

- Remove the freezer from the wall-socket.

- If you will not be using your product for a long time, perform the following steps; clean and dry the product. Otherwise, the humidity left on the walls of the product may cause frost deposit on inner surface.



WARNING: If the freezer will be stored in a closed environment after switching off, do not cover it with plastic covers. Since plastic does not take the air, this may cause your product to smell and sweat. As a result of sweating there is a possibility of corrosion. In the cases where you do not store your product with its lid kept open, there may be smell formation inside.

PART 3

CLEANING, MAINTENANCE AND TRANSPORTATION OF YOUR CHEST FREEZER

DEFROST PROCESS

There may be frost deposit on the inner surface of your product in time due to the fact that the lid is opened and closed. If you do not frequently open the lid of the product and store the foods in closed packages, ice and frost deposit will form slowly. Such ice and frost decrease the efficiency of your product. When the ice thickness is over 2-3 mm, you must immediately carry out defrosting process.

Switch the chest freezer to super cooling (* option) position at least around 24 hours before starting defrosting process. In that way, your foods will be protected during the defrosting and cleaning processes (max. 1 hour). Take the foods inside the freezer to suitable cool area.

Perform the following processes respectively for defrosting operation.

7. Unplug the product from the wall-socket.
8. Empty your product.
9. Open the door of your product and wait the ices for melting when the door is on open position. (Figure 1)
17. Remove the drain plug by rotating. (Figure 2)
18. Place the container exactly under the drain plug as long as you empty after it is full each time. (Figure 3)
19. After the defrosting process is over, clean the inside of the product with a cotton, dry cloth.
20. Mount the drain plug by rotating back.
21. Plug your product into the wall-socket and ensure to operate it unloaded for at least three (3) hours on super cooling position.
22. Place your foods into the chest freezer.

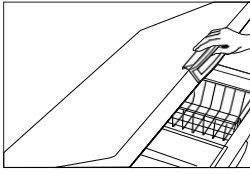

Figure 1

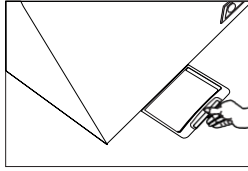

Figure 2



Figure 3

WARNING! Do not use any of the materials and metals that are not recommended by the manufacturer during defrosting. You may damage the refrigerant components. Do not use any other item to scrape frost than the frost-scraper apparatus provided with your product. Otherwise, if you use sharp, pointed or metal-like object, you may damage the inner wall of the freezer. Besides, misuse of the product may result in gas leakage. Never use water or any other liquid to remove the frost in your freezer and never clean it with steam cleaners. It may damage your freezer or cause electric shocks. Never use any of the heating sources (such as electrical heater, heater, etc.) to expedite the defrosting process on your freezer. Such heaters may damage the plastic sections of the freezer. Take a good care while placing frozen, boned foods or hard covered materials which are suitable for use into the product so that these elements do not damage the interior.

MAINTENANCE AND CLEANING

- Perform maintenance and cleaning at least once a year to get a good efficiency from your chest freezer.
- Before cleaning, remove the power cord of the freezer from the wall-socket.
- Make sure that your wear protective gloves during the maintenance and cleaning. This will protect you against injuries.
- Never use domestic cleaning products and abrasive, scratching materials as cleaning agents. Never use pressurised or flowing water for washing.
- Never wash inner and outer surfaces of your product. It may damage your freezer or cause electric shocks.

MAINTENANCE

This product does not require periodical maintenance.

Interior Cleaning

- Take the frozen foods in your product to another freezer or a suitable and cool place where can keep the temperature.
- Expect the inner sides of your product to get by the ambient temperature before the interior cleaning.
- Make sure that your wear protective gloves during the maintenance and cleaning. This will protect you against injuries.
- Take the accessory parts out.
- Perform the cleaning process with a soft cotton cloth and lukewarm soap water.
- Dry with a dry cotton clothe. The areas not dried may tarnish in time.
- Make sure that no moist and damp area is left on the inner surfaces after cleaning.

You may load your foods back to the product after 3 hours when you start it up in accordance with the operation method indicated in this manual.

Exterior Cleaning

Clean with a cotton cloth and lukewarm water. Disallow the cleaning water to intrude in the front control panel and illumination sections. Clean the door gasket only with clear soap water.

Attention! Never use the cleaning agents sold in the market, scratching detergents and chemicals such as acid and hydrochloric acid.

Attention! Since the hot ambient air is taken inside when the lid of the product is opened and the volume of the taken hot air shrinks when the lids is closed, vacuum will generate inside the freezer. If you attempt to open the lid again in a very brief time you will have difficulty

in it. The issue which is quite normal will be eliminated after you wait for 10 mins.

THINGS TO DO ON VACATIONS

Assume that you will go on vacation for a short time;

Leave your chest freezer keeping on operating.

Assume that you will go on vacation for a long time;

- If you would like switch the freezer off, consume the stored foods and empty it.
- After switching it to off position, remove the power cord from the wall-socket.
- Clean and dry the inner walls properly after completing the defrosting process.
- Leave the upper lid open so as to prevent your chest freezer from smelling mouldy.

For transportation;

- 11.** Unplug the power cord.
- 12.** Defrost.
- 13.** Clean the inner walls and the floor with a moist cloth.
- 14.** Place the plastic transportation stiffener elements between the upper lid and the body.
- 15.** Carry on the normal use position.

THINGS TO DO BEFORE CALLING THE AUTHORISED SERVICE

If the red temperature warning light is lit continuously (it means the inner temperature is too high.);

- Check whether the lid is closed properly,
- Check whether your chest freezer is in the vicinity of any heating source,
- Check whether there is a thick frost layer on the inner wall,
- Check whether the ventilation grid is clear.

If the compressor is running on continuously;

- Check whether the ambient temperature is over +43°C,
- Check whether the lid is opened quite frequently,
- Check whether thermostat knob is set to a cooler position more than adequate,
- Check whether any cleaning is required for the gridded sections located behind and on the sides of the freezer due to the air flow inadequacy.

If the power network warning light goes off and the freezer does not operate;

- Check whether there is any power interruption,
- Check whether the power cord is plugged into the wall socket,
- Check whether the fuse in the house has blown,
- Check whether there is any rupture on the power cord.
- If the power network light is not lit but the freeze is operating; the light needs to be changed. Ask for assistance from the authorised service about the issue.

If the Chest Freezer is operating tumultuously;

- Check whether the freezer contacts with the walls or any other furniture that can cause vibration.
- Ensure that the legs of the freezer are exactly stepping on the floor.

If the Chest Freezer is producing odour;

- Store the foods that may produce odour in the closed containers.
- Clean inside of your freezer.

Things to do in case of power interruption

At first, learn how long the interruption will last. If it will not last longer than 12 hours, then you can leave the foods in the chest freezer. Within that period, never open the upper lid. If the interruption lasts more than 12 hours and some parts of the foods have begun being defrosted you have to utilise the foods within 24 hours (for re-freezing after cooking).

What is condensation?

It is normal for your chest freezer to generate damp deposits within scope of some environmental conditions if it has been placed on humid or unventilated (such as cellar, garage) ambient (where the humidity rate is high). The condensation can be seen in the form of water drips in the ambient where the where the humidity rate is high.

Operation of chest freeze will not be affected by that. The only thing you should in such a case is to clean the water drips with a soft cloth.

Call the Authorised Service if your chest freezer does not operate despite that you have followed up the instructions indicated in the user manual and the checking you have conducted.

Keep the lid of your chest freezer closed till the service technician is present.

Part 5

COMPLIANCE WITH WEEE REGULATION AND DISPOSING OF THE WASTE PRODUCT



1. This product does not contain harmful and forbidden materials described in the "Regulation on the Control of the Waste Electrical and Electronic Equipment" issued by T.R. Ministry of Environment and Urbanization. Complies with the WEEE Directive.

2. This product has been manufactured with high quality parts and materials which are reusable and suitable for recycling. Therefore, do not dispose the product with normal domestic waste at the end of its service life. Take it to a collection point for the recycling of electrical and electronic equipment. Check with the local authority in your area for these points. Help protect the environment and natural resources by recycling used products. For children's safety, cut the power cable and render the locking mechanism inoperative so that it will be non-functional before disposing of the product.

PACKAGE INFORMATION

Packaging materials of the product are manufactured from recyclable materials in accordance with our National Environment Regulations. Do not dispose of the packaging materials together with the domestic or other wastes. Take them to the packaging material collection points designated by the local authorities.

Follow up the instructions indicated in the user manual.
If your chest freezer does not operate normally despite the checking you have conducted.
Call the Authorised Service.

H10-20-320-209

CERTIFICADO DE GARANTÍA

Imprescindible la presentación de la factura de compra acompañada del presente certificado de garantía.

Riesgos cubiertos.

Este aparato está garantizado contra cualquier defecto de funcionamiento, siempre que se destine a uso doméstico, procediéndose a su reparación dentro del plazo de garantía y sólo por la red de SAT autorizados.

Nuestros electrodomésticos Corberó cuentan con la garantía legal del fabricante que cubre cualquier avería o defecto durante 36 meses, desde su fecha factura de 1 de enero del 2022. En caso de que fuera necesario, nosotros nos ocupamos de cualquier posible incidencia siempre que se deba a un componente defectuoso o fallo de fabricación.

Excepciones de garantía.

- Que la fecha del certificado no coincida con la fecha de venta de la factura original.
- Averías producidas por golpe, por caída o cualquier otra causa de fuerza mayor.
- Si el aparato ha sido manipulado por personal no autorizado.
- Las averías producidas o derivadas como consecuencia de un uso inadecuado, por defectos de instalación, por introducir modificaciones en el aparato que alteren su funcionamiento.
- Puestas en marcha, mantenimiento, limpiezas, componentes sujetos a desgaste, lámparas, piezas estéticas, oxidaciones, plásticos, gomas, carcasas y cristales.
- Los hornos microondas (a excepción de los integrables) y los hornos sobremesa en el caso de cualquier incidencia de funcionamiento, deben de llevarse al servicio técnico más próximo por parte del cliente. No se recojen ni reparan en el domicilio.
- Garantía termos eléctricos. Garantía de 3 años incluyendo los costes de desplazamiento y mano de obra que correspondan de la reparación del producto, teniendo que tener un mantenimiento una vez cada 12 meses. Especialmente si Ud. ha instalado un aparato a gas, tenga presente como titular de la instalación, la obligatoriedad de realizar una revisión completa de los equipos, (según Real Decreto 238 / 2013, del 5 Abril. RITE. IT3, M. Lo termos eléctricos y calderas que incluyen depósitos acumuladores de agua caliente, para que se aplique la prestación de la Garantía, es obligatorio que el ánodo de magnesio esté operativo y que realice la función de protección adecuadamente. Para ello es recomendable que el ánodo se revise bianualmente por el Servicio Oficial y sea renovado cuando fuera necesario. Periodicidad que deberá ser anual en aquellas zonas con aguas críticas (contenido de CaCO₃ superiores a 200mg/L, es decir a partir de 20ºfH de dureza). Depósitos sin el correcto estado del ánodo de protección, no tienen la cobertura de la garantía. Independientemente del tipo de depósito o producto, todas las válvulas de sobrepresión de calefacción o a.c.s., deberán ser canalizadas para evitar daños en la vivienda por descargas de agua. La garantía del producto no asume los daños causados por la no canalización del agua derramada por esta válvula.

“ESTAS EXCEPCIONES ANULAN LA GARANTÍA, SIENDO LA REPARACIÓN CON CARGO AL CLIENTE”

Periodo amparado en aparatos según ley de garantías en la venta de bienes de consumo Ley vigente es “RD 7/2021”

Servicio Técnico Oficial: 911 08 08 08

CERTIFICATE OF GUARANTEE

The presentation of the purchase invoice accompanied by this guarantee certificate is essential.

Covered Risks.

This appliance is guaranteed against any malfunction, provided that it is intended for domestic use, proceeding to its repair within the warranty period and only by the authorized SAT network.

Our Corberó appliances have the manufacturer's legal warranty that covers any breakdown or defect for 36 months, from the invoice date of January 1, 2022. If necessary, we take care of any possible incident whenever it is due to a defective component or manufacturing fault. Warranty Exceptions

Warranty Exceptions

- That the date of the certificate does not coincide with the date of sale of the original invoice.
- Faults produced by blow, by fall or any other cause of force majeure.
- If the device has been manipulated by unauthorized personnel.
- Faults produced or derived as a consequence of improper use, installation defects, or modifications to the device that alter its operation.
- Start-up, maintenance, cleaning, components subject to wear, lamps, aesthetic parts, oxidation, plastics, rubbers, housings and crystals.
- Microwave ovens (with the exception of built-in ones) and tabletop ovens in the event of any incident of operation, they must be taken to the nearest technical service by the customer. They are not collected or repaired at home.
- Electric thermos guarantee. 3-year warranty including travel and labor costs that correspond to the repair of the product, having to have maintenance once every 12 months. Especially if you have installed a gas appliance, keep in mind as the owner of the installation, the obligation to carry out a complete review of the equipment, (according to Royal Decree 238 / 2013, of April 5. RITE. IT3, M. Lo thermos electrical and boilers that include hot water storage tanks, for the benefit of the Guarantee to apply, it is mandatory that the magnesium anode is operational and that it performs the protection function adequately. For this, it is recommended that the anode be checked biannually by the Official Service and is renewed when necessary. Periodicity that must be annual in those areas with critical waters (CaCO₃ content greater than 200mg/L, that is, from 20°fH of hardness) Deposits without the correct state of the protection anode are not covered by the warranty. Regardless of the type of tank or product, all heating or DHW overpressure valves must be channeled to avoid damage and in the house due to water discharges. The product warranty does not cover damages caused by not channeling the water spilled by this valve.

“THESE EXCEPTIONS VOID THE WARRANTY, THE REPAIR BEING CHARGED TO THE CUSTOMER”

Period covered in devices according to the law of guarantees in the sale of consumer goods Current law is “RD 7/2021”

Official Technical Service: 911 08 08 08

CERTIFICADO DE GARANTIA

A apresentação da factura de compra acompanhada deste certificado de garantia é indispensável.

Riscos cobertos.

Este aparelho está garantido contra qualquer avaria, desde que se destine ao uso doméstico, reparando-o dentro do período de garantia e apenas pela rede SAT autorizada.

Nossos eletrodomésticos Corberó têm garantia legal do fabricante que cobre qualquer avaria ou defeito por 36 meses, a partir da data da fatura de 1º de janeiro de 2022. Se necessário, cuidamos de qualquer eventual incidente desde que seja devido a um componente ou fabricação defeituoso falta.

Exceções de garantia.

- Que a data do certificado não coincida com a data de venda da fatura original.
- Avarias causadas por pancadas, quedas ou qualquer outra causa de força maior.
- Se o dispositivo foi adulterado por pessoal não autorizado.
- Avarias produzidas ou derivadas como resultado de uso indevido, defeitos de instalação, fazendo alterações no dispositivo que alteram seu funcionamento.
- Comissionamento, manutenção, limpeza, componentes sujeitos a desgaste, lâmpadas, peças estéticas, oxidação, plásticos, borrachas, invólucros e vidros.
- Fornos de microondas (exceto os embutidos) e fornos de mesa em caso de qualquer incidência de operação, devem ser levados ao serviço técnico mais próximo pelo cliente. Eles não são recolhidos ou reparados em casa.
- Garantia térmica elétrica. Garantia de 3 anos incluindo despesas de deslocação e mão-de-obra que correspondam à reparação do produto, devendo ter manutenção a cada 12 meses. Especialmente se instalou um aparelho a gás, tenha em atenção como proprietário da instalação, a obrigação de realizar uma revisão completa do equipamento, (de acordo com o Decreto-Lei n.º 84/2021. Lo termos eléctricos e caldeiras que incluem acumuladores de água quente, para o benefício da Garantia a aplicar, é obrigatório que o ânodo de magnésio esteja operacional e que desempenhe a função de protecção de forma adequada. ser verificado a cada dois anos no Serviço Oficial e renovado quando necessário Periodicidade que deve ser anual nas áreas com águas críticas (teor de CaCO3 superior a 200mg/L, ou seja, a partir de 20ºfH de dureza) Depósitos sem o estado correto do ânodo de proteção não estão cobertos pela garantia Independentemente do tipo de tanque ou produto, todas as válvulas de aquecimento ou de sobrepressão de água quente sanitária devem ser canalizadas para evitar danos e na casa devido a descargas de água. A garantia do produto não cobre danos causados pela não canalização da água derramada por esta válvula.

“ESTAS EXCEÇÕES ANULAM A GARANTIA, SENDO A REPARAÇÃO POR CONTA DO CLIENTE.” Período

abrangido em dispositivos de acordo com a lei de garantias na venda de bens de consumo A lei atual é "Decreto-Lei n.º 84/2021"

Serviço Técnico Oficial: 351 961 789 806