

Frigorífico combinado integrable, 177.2 x 55.8 cm
3KIF737F



3KIF737F

- Clase de eficiencia energética A++ dentro del rango A+++ a D
- Dimensiones de encastre (alto x ancho x fondo): 177 x 56 x 55 cm
- Sistema eficiente de iluminación mediante LED
- Electrónica táctil digital interior
- Tecnología Óptima No-Frost en el congelador
- Sistema de puerta fija
- Equipamiento interior con perfiles cromados
- Cajón ExtraFresh Comfort para frutas y verduras con control de humedad
- Refrigeración "Súper" con autodesconexión
- Bandejas de cristal de seguridad, 1 de ellas extraíble con perfil antidesbordamiento
- Bandeja deslizante Plus
- Congelación "Súper" con autodesconexión
- Cajón de gran capacidad "Big Box"
- Bandejas de cristal de seguridad
- Alarma acústica de puerta abierta
- Descongelación y evaporación automática en ambos compartimentos
- Apertura de puerta a la derecha, puertas reversibles
- Juntas de puerta desmontables e intercambiables

Accesorios incluidos

4242006286712

A++

Frigorífico combinado integrable, 177.2 x 55.8 cm 3KIF737F

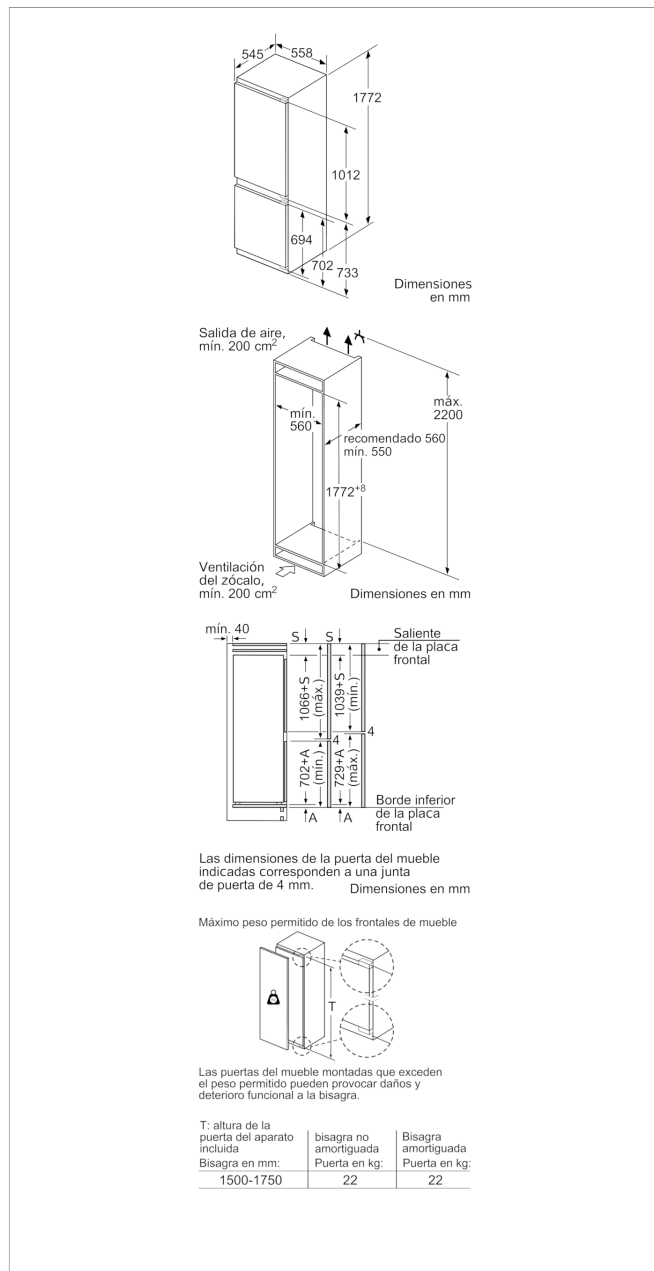

Características

Tipo de construcción: Integrable
Opción de puerta panelable: No posible
Anchura del producto: 558
Fondo del aparato sin tirador (mm): 545
Medidas del nicho de encastre: 1775.0 x 560 x 550
Peso neto (kg): 65,961
Potencia de conexión (W): 90
Intensidad corriente eléctrica (A): 10
Bisagra de la puerta: Derecha reversible
Tensión (V): 220-240
Frecuencia (Hz): 50
Certificaciones de homologacion: CE, VDE
Longitud del cable de alimentación eléctrica (cm): 230
Autonomía en caso de corte de la corriente: 13
Nº de motocompresores: 1
Nº de sistemas de frío independientes: 2
Ventilador interior sección frigorífico: Si
Puerta reversible: Si
Nº de bandejas ajustables en el compartimento frigorífico: 4
Estantes para botellas: No
Código EAN: 4242006286712

Características de consumo y conexión

Marca: Balay
Código comercial del producto: 3KIF737F
Clasificación de eficiencia energética (2010/30/EC): A++
Consumo anual de energía (kWh/annum) - NUEVA (2010/30/EC): 221,00
Capacidad neta del frigorífico (2010/30/EC): 188
Capacidad neta del congelador (2010/30/EC): 67
Sistema No frost: Congelador
Período de subida de la temperatura: 13
Capacidad de congelación (2010/30/EC): 8
Clase climática: SN-ST
Nivel de contaminación acústica (dB(A) re 1 pW): 39
Tipo de instalación: Totalmente integrable

2020-09-23