

Lavavajillas totalmente integrable, 60 cm
3VH386NA



3VH386NA

- Alto 86,5 cm
- Consumo de agua programa Eco 50 °C: 9.5 litros
- Clase de eficiencia energética: A++ (dentro del rango de A++ + a D)
- Motor ExtraSilencio
- Capacidad: 14 servicios
- Tercera bandeja para cubiertos y utensilios
- Indicadores luminosos:
 - - Indicación de fase de programa de lavado
 - - Indicación de reposición de sal y abrillantador
- 4 programas de lavado: Intensivo 70 °C, Eco 50 °C, Rápido 65 °C y Prelavado
- Función especial: Media carga
- InfoLight
- Sistema de protección de cristal: Intercambiador de calor
- Detección automática de detergentes "Todo en 1"
- 10 años de garantía de la cuba
- AquaStop con garantía de por vida
- Cesta superior RackMatic 3 alturas
- Bandeja dosificadora de detergente
- Varillas abatibles cesta superior/inferior: 0/2
- Cuba íntegra de acero inoxidable con 10 años de garantía

Accesorios incluidos

4242006286620

Lavavajillas totalmente integrable, 60 cm 3VH386NA

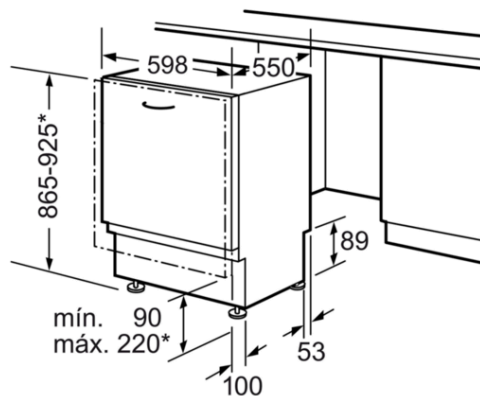

* Mediante patas atornilladas de altura regulable
 Altura del zócalo para altura de aparato 865 90-160 mm
 Altura del zócalo para altura de aparato 925 150-220 mm

Dimensiones en mm

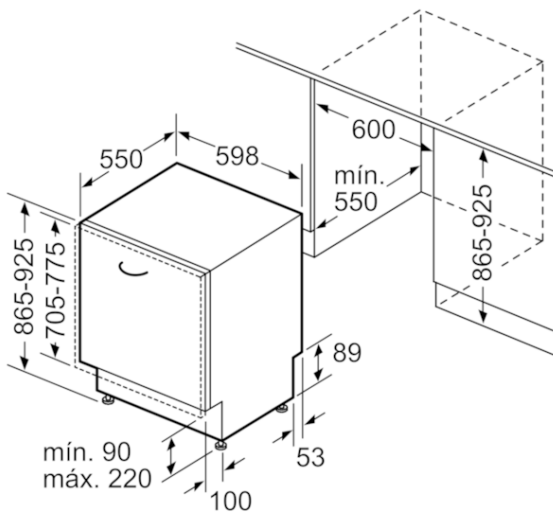

Dimensiones en mm

Características

Consumo de agua (L): 9,5
 Tipo de construcción: Integrable
 Altura de la encimera extraíble (MM): 0
 Medidas del nicho de encastre: 865-925 x 600 x 550
 Fondo con puerta abierta a 90 grados (mm): 1200
 Patas regulables: Sí- solo frontales
 Ajuste máximo de las patas (mm): 60
 Zócalo regulable: Ambos horizontal y vertical
 Peso neto (kg): 36,299
 Peso bruto (kg): 38,5
 Potencia de conexión (W): 2400
 Intensidad corriente eléctrica (A): 10
 Tensión (V): 220-240
 Frecuencia (Hz): 50; 60
 Longitud del cable de alimentación eléctrica (cm): 175
 Tipo de clavija: Schuko con conexión a tierra
 Longitud del manguito de entrada (cm): 165
 Longitud del manguito de salida: 190
 Código EAN: 4242006286620

Características de consumo y conexión

Número de opciones de posición: 14
 Clasificación de eficiencia energética (2010/30/EC): A++
 Consumo anual de energía (kWh/annum) - NUEVA (2010/30/EC): 266,00
 Consumo de energía (kWh): 0,93
 Consumo de energía en modo sin apagar (W) - NUEVA (2010/30/EC): 0,10
 Consumo de energía en modo apagado (W) - NUEVA (2010/30/EC): 0,10
 Consumo anual de agua (l/año) - NUEVA (2010/30/EC): 2660
 Rendimiento de secado: A
 Programa de referencia: Eco
 Duración total del ciclo del programa de referencia (min): 225
 Nivel de contaminación acústica (dB(A) re 1 pW): 48
 Tipo de instalación: Totalmente integrable

2020-03-18