

Frigorífico americano, 178.7 x 90.8 cm, Acero inoxidable antihuellas

3FAF494XE



### **3FAF494XE**

- Clase de eficiencia energética A++ dentro del rango A+++ a D
- Dimensiones (alto x ancho x fondo sin tirador): 178.7 cm x 90.8 cm x 70.7 cm
- Tecnología No Frost
- Tiradores exteriores
- Dispensador de agua, hielo en cubitos y hielo picado mediante tanque interior. Sin conexión a la toma de agua.
- Electrónica táctil digital integrada en la puerta
- Sistema eficiente de iluminación mediante LED
- 2 cajones para frutas y verduras con raíles
- Bandejas de cristal de seguridad
- Sensores inteligentes de control de la temperatura
- Descongelación y evaporación automática
- refrigeración "Súper" con autodesconexión y Congelación "Súper" con autodesconexión
- Alarma óptica y acústica de puerta abierta
- Tecnología de alto rendimiento compresor Inverter

### **Accesorios incluidos**

**4242006293123**

A++

**Frigorífico americano, 178.7 x 90.8 cm, Acero inoxidable antihuellas  
3FAF494XE**

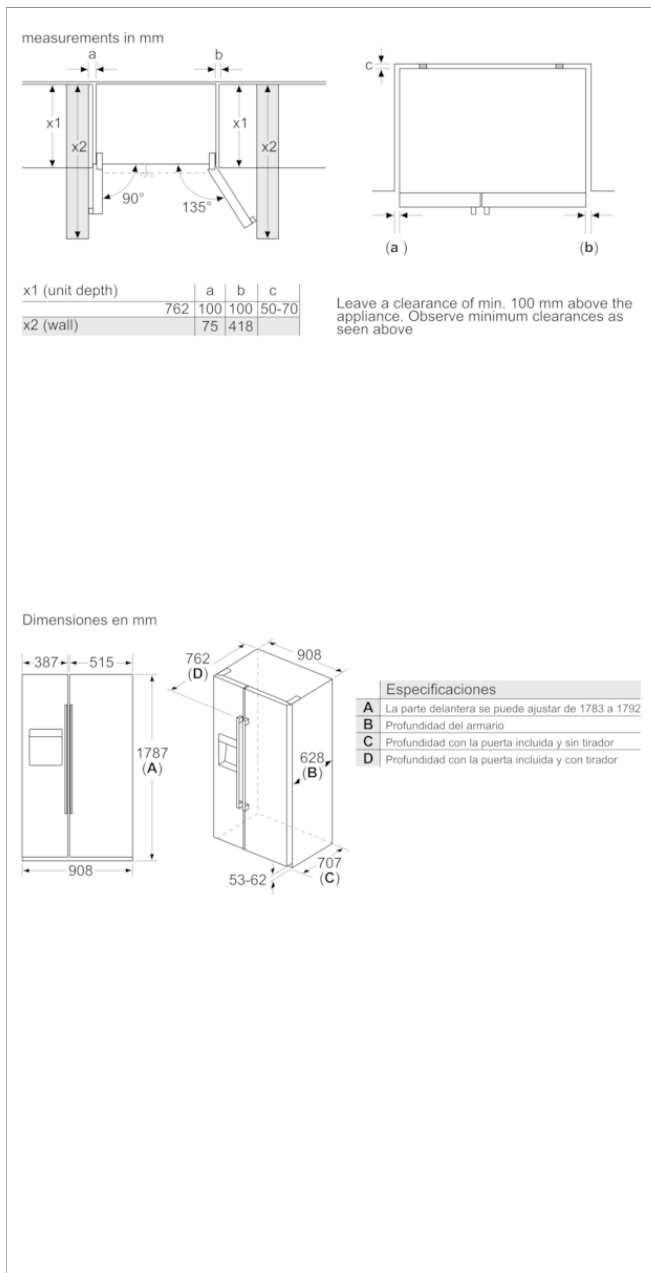

**Características**

**Tipo de construcción:** Independiente  
**Opción de puerta panelable:** No posible  
**Altura:** 1787  
**Anchura del producto:** 908  
**Fondo del aparato sin tirador (mm):** 707  
**Peso neto (kg):** 110,990  
**Potencia de conexión (W):** 240  
**Intensidad corriente eléctrica (A):** 10  
**Bisagra de la puerta:** Izquierda y derecha  
**Tensión (V):** 220-240  
**Frecuencia (Hz):** 50  
**Certificaciones de homologacion:** CE  
**Longitud del cable de alimentación eléctrica (cm):** 170  
**Autonomía en caso de corte de la corriente:** 8  
**Nº de motocompresores:** 1  
**Nº de sistemas de frío independientes:** 1  
**Ventilador interior sección frigorífico:** No  
**Puerta reversible:** No  
**Nº de bandejas ajustables en el compartimento frigorífico:** 0  
**Estantes para botellas:** No  
**Capacity of Water Tank [l]:** 4,5  
**Código EAN:** 4242006293123

**Características de consumo y conexión**

**Marca:** Balay  
**Código comercial del producto:** 3FAF494XE  
**Clase de eficiencia energética (2010/30/EC):** A++  
**Consumo anual de energía (kWh/annum) - NUEVA (2010/30/EC):** 343,00  
**Capacidad neta del frigorífico (2010/30/EC):** 368  
**Capacidad neta del congelador (2010/30/EC):** 165  
**Sistema No frost:** Total  
**Período de subida de la temperatura:** 8  
**Capacidad de congelación (2010/30/EC):** 13  
**Clase climática:** SN-T  
**Nivel de contaminación acústica (dB(A) re 1 pW):** 42  
**Tipo de instalación:** N/A

2021-01-19