



### Características

#### Campana Integrable en muebles de cocina

- **Diseño piramidal**
- **Sistema de aspiración perimetral "Contour"**
- Mandos electrónicos
- 2 lámparas LED
- Tres velocidades + intensiva
- Piloto indicativo de funcionamiento
- Programador del tiempo de aspiración
- Filtros metálicos
- **Motor de doble turbina**
- Válvula antiretorno
- Posibilidad de funcionamiento en recirculación (filtro C01RTK)

Color	Ancho	Referencia	EAN 13
• Inox	53,2	113100002	8434778016369

— MAESTRO

### Dibujo técnico

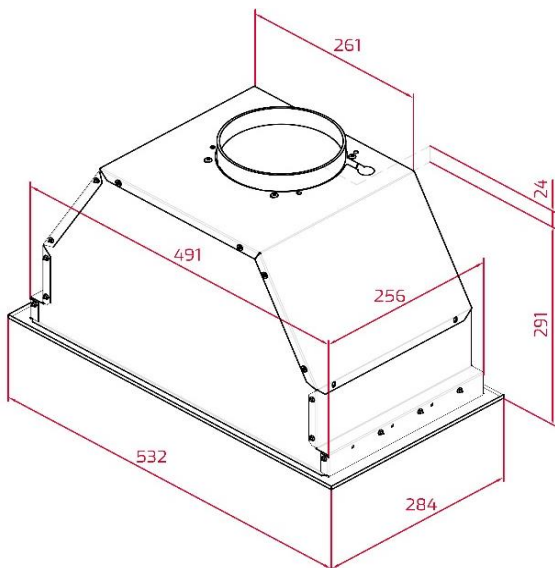

### Datos técnicos

• Eficiencia energética	A
• Flujo de aire (Qmin) m3/h (*)	285
• Flujo de aire (Qmax) m3/h (*)	559
• Flujo de aire (Qboost) m3/h (*)	646
• Potencia sonora (LwA) velocidad Min dBA (*)	52
• Potencia sonora (LwA) velocidad Max dBA (*)	66
• Potencia sonora (LwA) velocidad Boost dBA (*)	71

(\*) Reglamento Delegado (UE) n.º 65/2014 de la comisión de 1 de octubre de 2013.