



GFL 57650 EOS IX Campana Integrable con motor de doble turbina



Eficiencia energética A



LED



Aspiración perimetral



Programador de tiempo de aspiración

DESCRIPCIÓN

Campana Integrable con motor de doble turbina

GAMA

Maestro

COLORES



REFERENCIA

REF. 113100002
EAN. 8434778016369



TEKA

GFL 57650 EOS IX

CARACTERÍSTICAS

Diseño piramidal
Sistema de aspiración perimetral "Contour"
Mandos electrónicos
2 lámparas LED
Tres velocidades + intensiva
Piloto indicativo de funcionamiento
Programador del tiempo de aspiración
Filtros metálicos
Motor de doble turbina
Válvula antiretorno
Posibilidad de funcionamiento en recirculación (filtro C01RTK)

DIMENSIONES

Altura del producto (mm): 316
Anchura del producto (mm):
532
Profundidad del producto
(mm): 284
Longitud del producto (mm):
Peso del producto (Kg): 9

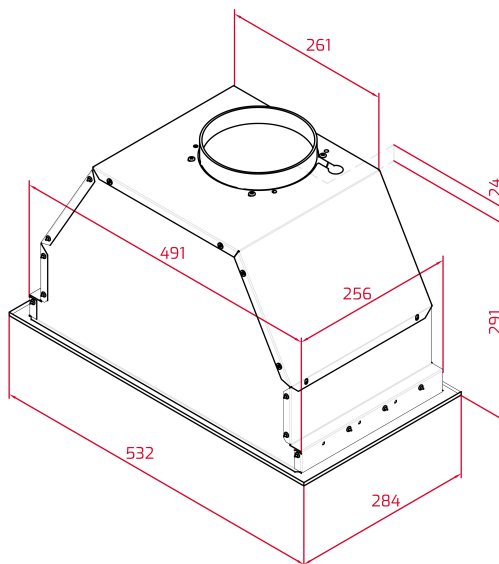

ESPECIFICACIONES TÉCNICAS

CARACTERÍSTICAS

Tipo de campana: Integrada
Estilo: Integradas
Ø Salida (mm): 150
Consumo de la luz interior (W): 7,4
Enchufe: Shucko
Longitud del cable (cm): 100
Fuente de alimentación (V): 220240
Frecuencia (Hz): 50/60
Potencia total de la campana (W): 288
Número de motores: 1
Potencia del motor (W): 280
Capacidad de extracción-salida libre (m3/h): 800

EU REGULACIÓN NO. 65/2014
&66/2104

Consumo anual de energía AEC (kWh/año): 49,3
Clase energética: A
Eficiencia dinámica de fluidos (FDEhood): 30,7
Clase de eficiencia Fluid Dynamic: A
Eficiencia de la iluminación (Lehood) lux/Watt: 126,3
Clase de eficiencia de la iluminación: A

Clase de eficiencia en el filtrado de grasa : B
Flujo de aire (Qmin) m3/h: 285
Caudal de aire máximo (Qmax): 559
Flujo de aire (Qboost): 646
Potencia sonora (LwA) velocidad min (dB): 52
Potencia sonora (lwa) velocidad máxima (dB): 66
Potencia sonora (LwA) velocidad intensiva (dB): 71
Potencia en modo off (Po) w: 0
Potencia en espera (Ps) W: 0,44
Índice de eficiencia energética (EEI): 53,1
Factor de aumento de tiempo: 0,9
Entrada de energía eléctrica en punto de máximo rendimiento (Wbep): 133,6
Potencia nominal dsistema de iluminación (WL) w: 7,4
Iluminación media del sistema de iluminación sobre superficie de cocción (Emiddle) lux: 758

ACCESORIOS

Válvula anti-retorno: Sí
Reducción de salida: Sí

MODELOS

Número de filtros: 1
Sistema de apertura: Manual
Tiempo de retardo: Sí
Número de velocidades: 3 + 1

