



# HCB 6525 Horno Multifunción de 60 cm con HydrocleanECO



HydroClean



Capacidad de 70L



Eficiencia energética A



Guía telescópica Plus Extension



Eficiencia energética A+

**DESCRIPCIÓN**

Horno Multifunción de 60 cm con HydrocleanECO

**GAMA**

Easy

**COLORES**



**REFERENCIA**

REF. 111020033  
EAN. 8434778013153



**TEKA**

**HCB 6525**

**CARACTERÍSTICAS**

Teka Hydroclean® ECO - Multifunción  
Sistema de limpieza Teka Hydroclean®  
Panel de acero inoxidable antihuella  
6 funciones de cocinado  
Programador mecánico de paro de cocción  
Mandos escamoteables  
Soportes cromados con sistema de 1 guía extraíble, cinco alturas de cocinado  
Calentamiento rápido  
Puerta dos cristales, interior todo cristal  
Ventilación dinámica  
Bandeja profunda esmaltada y parrilla (con sistema antivuelco)  
Iluminación superior  
Sistema de evacuación de gases por bóveda  
Capacidad: 70 litros

## DIMENSIONES

**Altura del producto (mm):** 595  
**Anchura del producto (mm):** 595  
**Profundidad del producto (mm):** 537+22  
**Longitud del producto (mm):**  
**Peso del producto (Kg):** 26

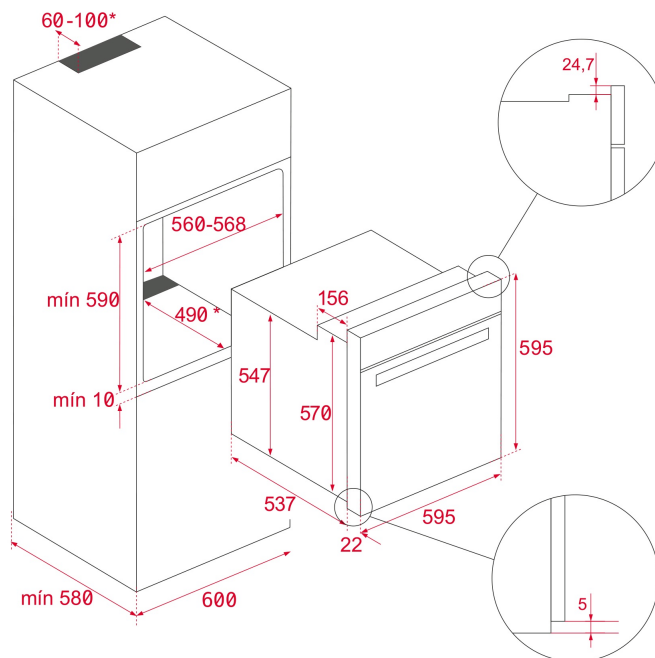

## ESPECIFICACIONES TÉCNICAS

### CARACTERÍSTICAS

**Certificados:** N / CE / CCA / CB/ EAC  
**Número de cavidades:** 1  
**Cavidad esmaltada:** Sí  
**Selector de funciones:** 7+0  
**Método de cocinado:** 6  
**Función Grill:** Sí  
**Función Bottom:** Sí  
**Función ECO:** Sí  
**Calentamiento rápido mecánico:** Sí  
**Temporizador:** Sí  
**Sistema de guías removibles:** Sí  
**Niveles de guías de bandeja:** 5

### CONEXIÓN ELÉCTRICA

**Potencia nominal máxima (W):** 2615  
**Frecuencia (Hz):** 50/60  
**Fuente de alimentación (V):** 220-240  
**Longitud del cable (cm):** 110  
**Consumo de la luz interior (W):** 25

## **CONSUMO ENERGÉTICO**

**Consumo energético por ciclo en modo convencional (kWh):**

0.82

**Consumo energético por ciclo en modo de ventilación forzada**

**(kWh):** 0,71

**Calor inferior (W):** 1150

**Grill(W):** 1400

**Tradicional (W):** 2550

**Motor multifunción (W):** 22

**Motor del ventilador de refrigeración (W):** 18

## **SISTEMA DE SEGURIDAD**

**Protector de la parrilla:** Sí

**Bandeja con sistema anti-vuelco:** Sí

**Termostato de seguridad:** Sí

## **SISTEMAS DE LIMPIEZA**

**Acero inoxidable anti-huellas:** Sí

**Esmaltado crystal clean (suave):** Sí

**Hydroclean ECO:** Sí

## **ACCESORIOS**

**Bandeja profunda (50 mm):** 1

**Parrilla estándar:** 1

## **EFICIENCIA ENERGÉTICA**

**Clase energética:** A

**Índice de eficiencia energética (EEI):** 84,7

