



3CB5878B0

Horno compacto multifunción

Cristal blanco



3CB5878B0

- Diseño Serie Cristal
- Puerta abatible
- Clase de eficiencia energética A, dentro del rango A+++ a D
- Nuevo Control Deslizante totalmente integrado en el cristal: diseño profesional y fácil limpieza
- Función Auto Chef con 10 recetas
- Raíles Comfort Plus 100% extraíbles en 1 altura
- Autolimpieza pirolítica con tres niveles
- Asistente de limpieza Aqualisis
- Multifunción 12 funciones: mantener caliente, precalentar vajilla, descongelar, grill total, aire caliente suave, aire caliente 3D Profesional, turbo grill, grill pequeño, hornear, horno de leña, solera, calor intensivo
- Reloj electrónico con programación de inicio y paro de cocción
- Programación electrónica de paro de cocción
- Precalentamiento rápido automático
- Variogrill: 3 niveles de gratinado
- Indicación de temperatura interior del horno en cada momento
- Recomendación de temperatura para cada función
- Esmalte antiadherente de alta resistencia
- Puerta fría
- Accesorios: bandeja profunda, parrilla, esponja

Accesorios opcionales

3HZ530000

3HZ532010

3HZ538000 Raíles Flex

Accesorios incluidos

1 x Parrilla profesional, 1 x esponja, 1 x Bandeja universal

4242006272746

3CB5878B0

Horno compacto multifunción

Cristal blanco

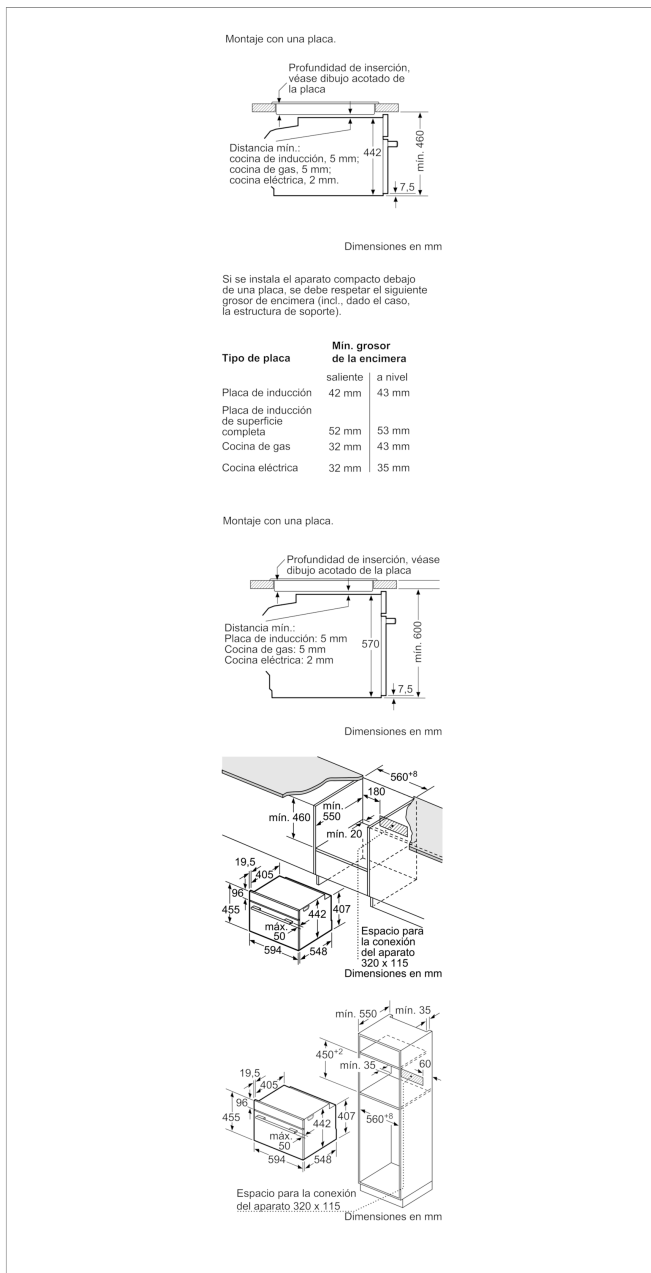

Características

Color del frontal: Blanco

Tipo de construcción: Integrable

Sistema de limpieza: Pirofítico, Programa hidrólisis

Medidas del nicho de encastre: 450-455 x 560-568 x 550

Dimensiones aparato (alto, ancho, fondo (sin incluir la puerta)) (mm): 455 x 594 x 548

Medidas del producto embalado (mm): 540 x 690 x 660

Material del panel de mandos: Cristal

Material de la puerta: vidrio

Peso neto (kg): 31,0

Volúmen útil (de la cavidad): 47

Método de cocción: Calor intenso, Descongelar, Función Pizza, Grill de amplia superficie, Grill de superf. reducida, Heißluft sanft, Hornear, Mantener caliente, Precalentar, Sólera, Turbo grill, Turbohornear 3D

Material de la cavidad: Other

Regulación de temperatura: Sin control de temperatura

Número de luces interiores: 1

Certificaciones de homologación: CE, VDE

Longitud del cable de alimentación eléctrica (cm): 150

Código EAN: 4242006272746

Características de consumo y conexión

Número de cavidades - (2010/30/CE): 1

Clase de eficiencia energética (2010/30/EC): A

Consumo de energía por ciclo convencional (2010/30/EC): 0,88

Energy consumption gas oven per cycle conventional (2010/30/EC):

Energy consumption per cycle forced air convection (2010/30/EC): 0,71

Energy consumption gas oven per cycle forced air convection (2010/30/EC):

Índice de eficiencia energética (2010/30/CE): 94,7

Potencia de conexión eléctrica (W): 2990

Intensidad corriente eléctrica (A): 13

Tensión (V): 220-240

Frecuencia (Hz): 60; 50

Tipo de clavija: Schuko con conexión a tierra

2018-03-21